

PRIMO VIAGGIO Lounge

IT	Istruzioni d'uso	HU	Használati útmutató
EN	Instructions for use	SL	Navodila za uporabo
FR	Notice d'emploi	RU	Инструкции по пользованию
DE	Gebrauchsanleitung	TR	Kullanım kılavuzu
ES	Instrucciones de uso	HR/SRB/MNE/BiH	Upute za uporabu
BR-PT	Instruções para uso	PL	Instrukcja obsługi
NL	Gebruiksaanwijzing	UA	Інструкція з використання
RO	Instrucțiuni de utilizare	EL	Οδηγίες χρήσεως
BG	Инструкции за употреба		AR: تعليمات الاستخدام
CZ	Návod na použití		FA: دستورالعمل های استفاده
SK	Návod na použitie		

PegPerego

PRODUCT OVERVIEW

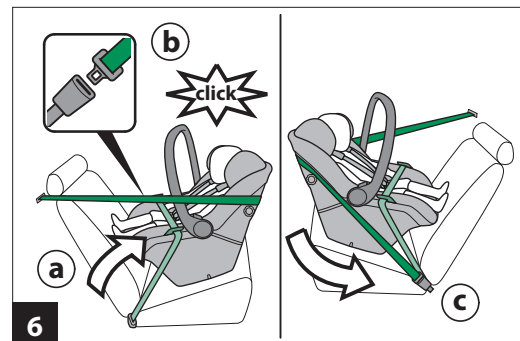
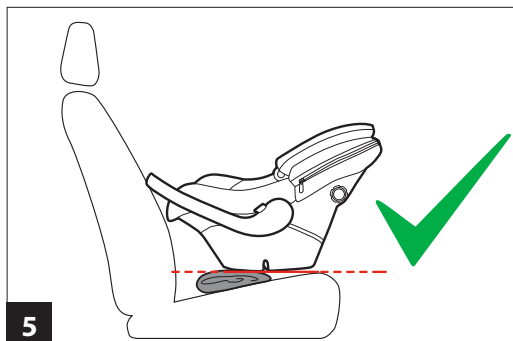
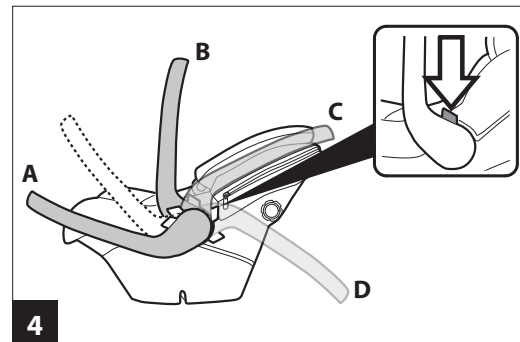
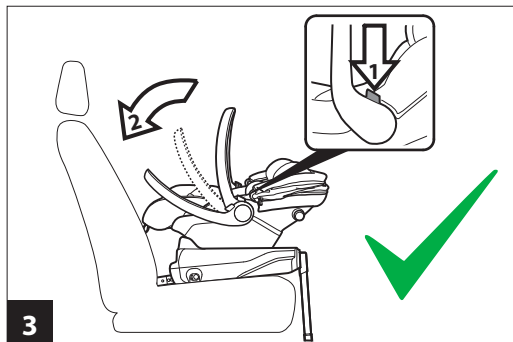
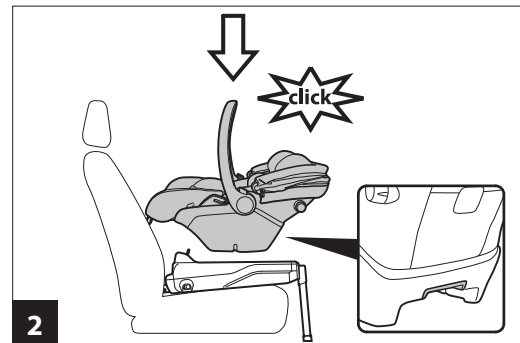
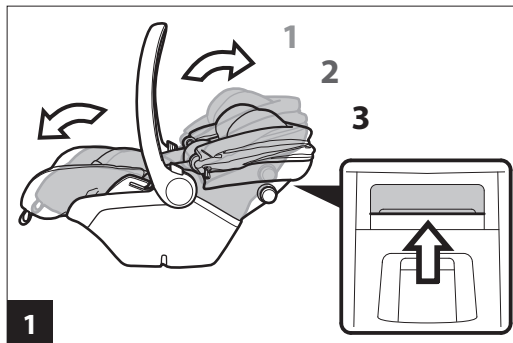
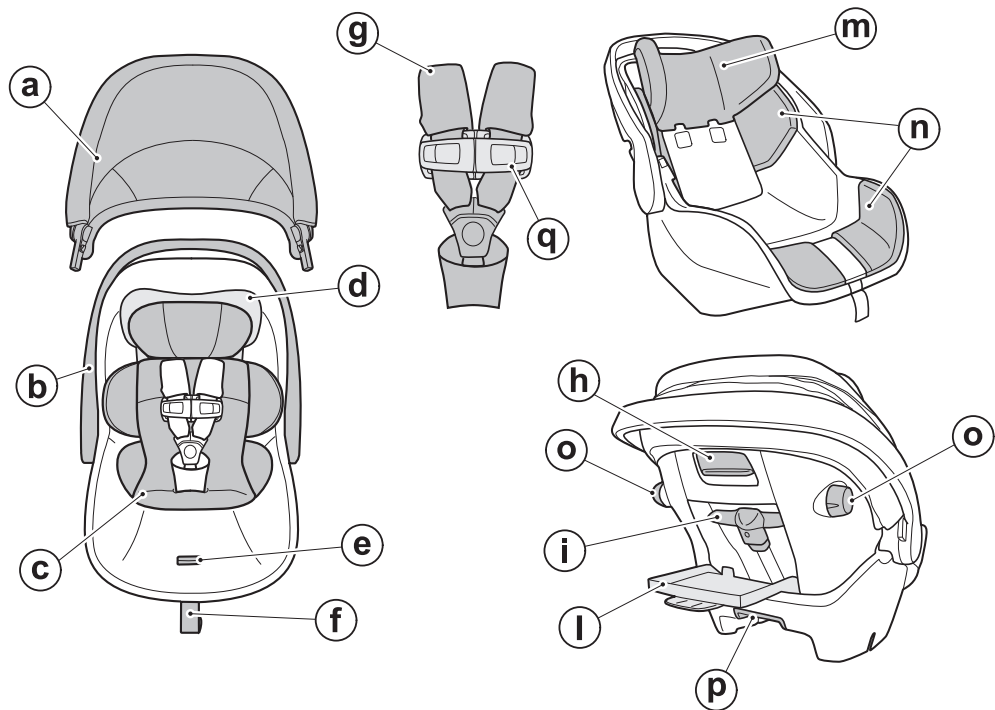

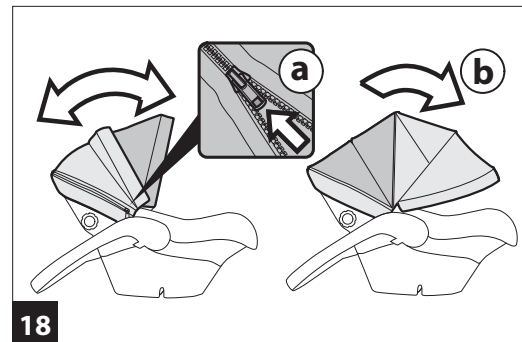
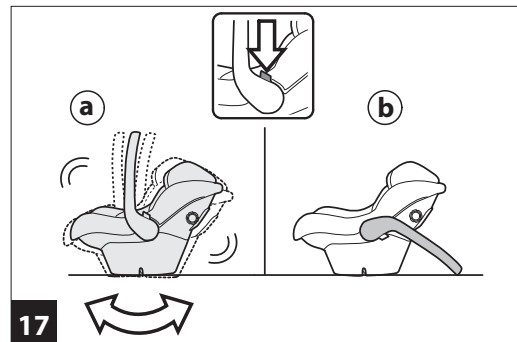
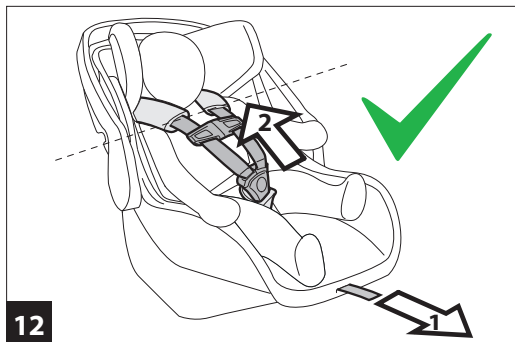
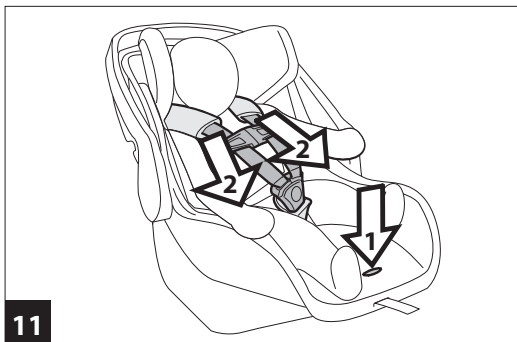
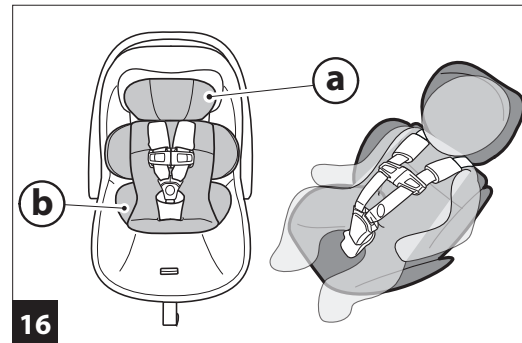
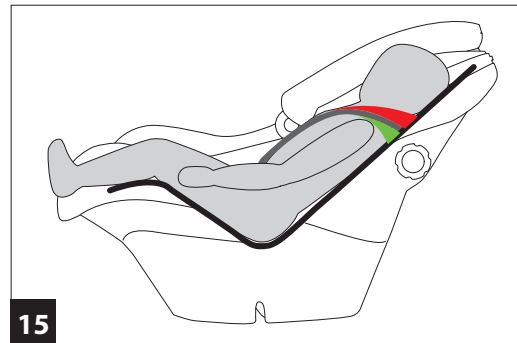
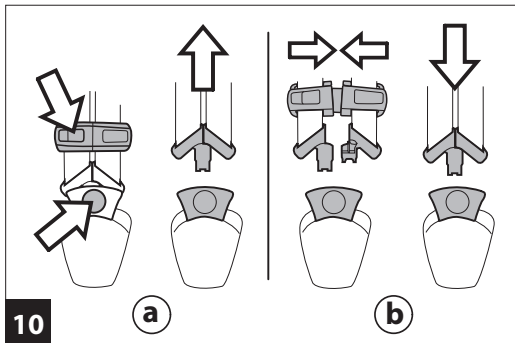
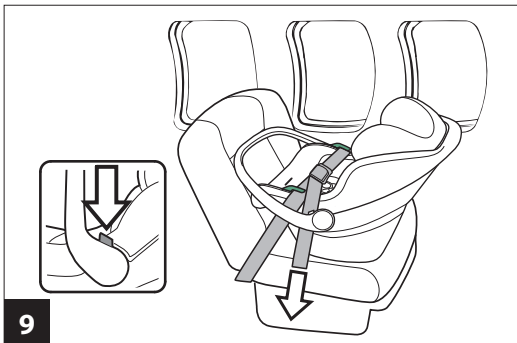
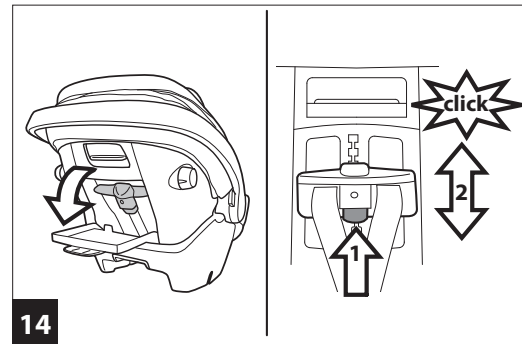
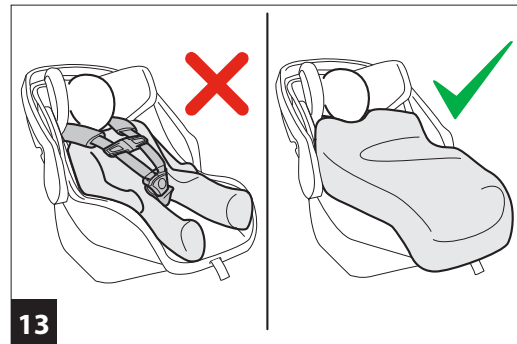
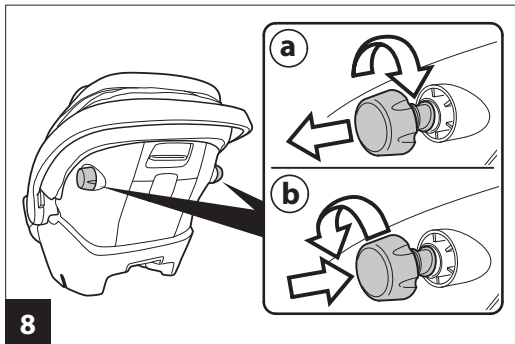
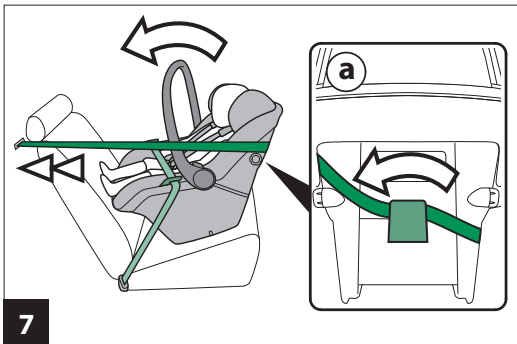

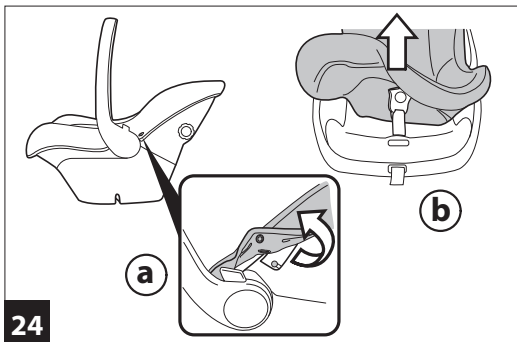
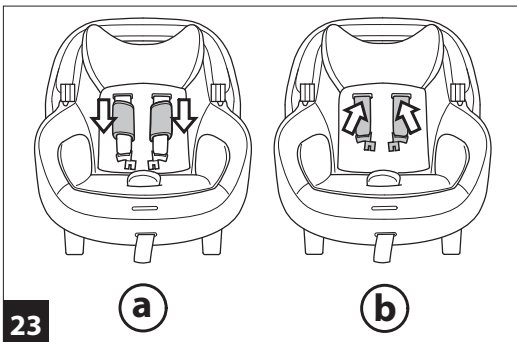
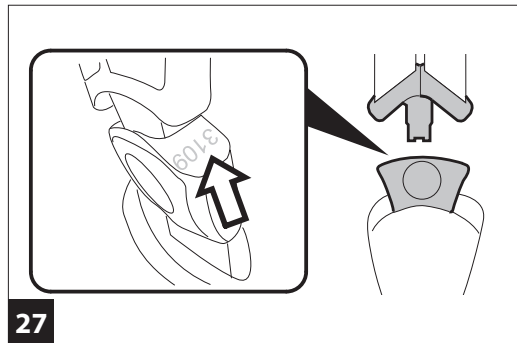
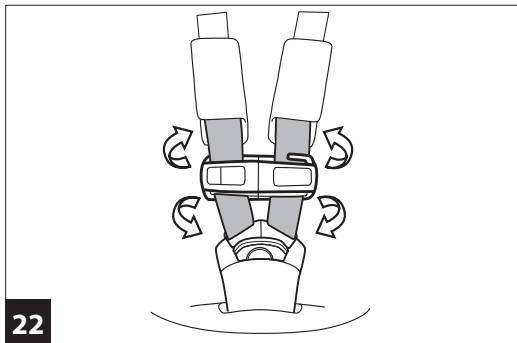
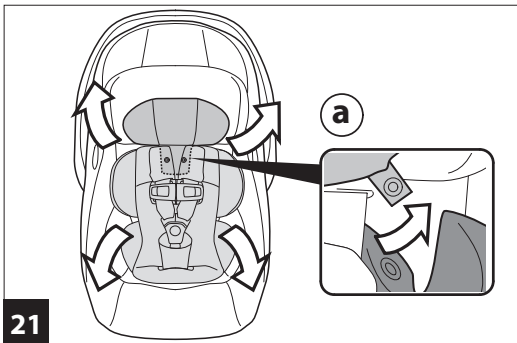
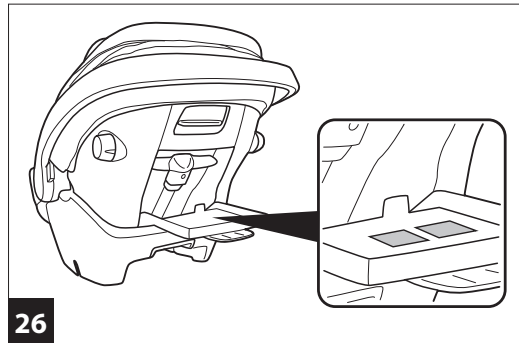
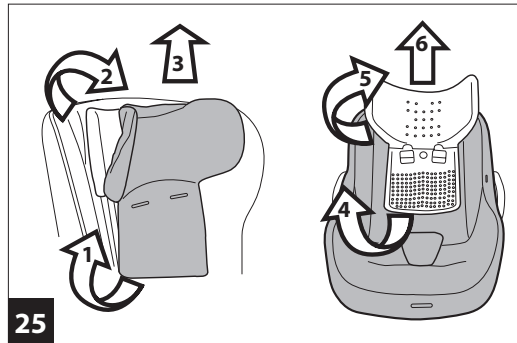
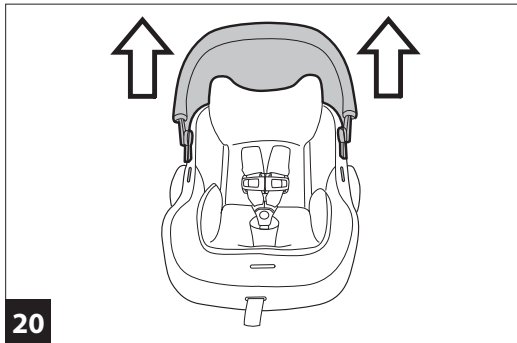
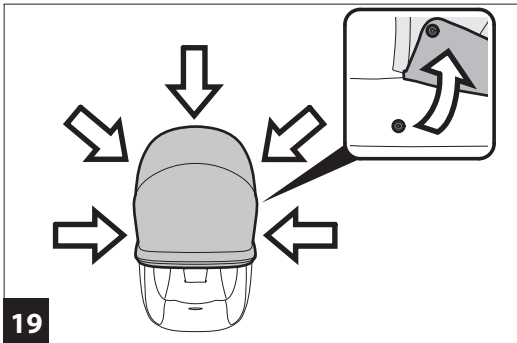

R129 UNIVERSAL BELTED 40-87 cm



Primo Viaggio Lounge

Il seggiolino auto "Primo Viaggio Lounge" viene fissato in auto con la cintura di sicurezza a tre punti.

R129 i-SIZE UNIVERSAL ISOFIX 40-87 cm

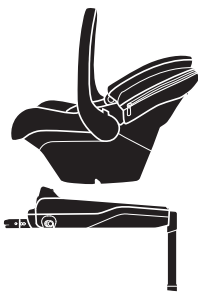
Primo Viaggio Lounge
+
Base i-Size

- "Base i-Size" con sistema di fissaggio Isofix, viene fissata in auto agli attacchi Isofix posizionati tra la seduta del sedile e lo schienale dell'auto.
- Consultare il manuale istruzioni di "Base i-Size" per le istruzioni di fissaggio in auto.

Primo Viaggio Lounge
+
Base Twist

- "Base Twist" con sistema di fissaggio Isofix, viene fissata in auto agli attacchi Isofix posizionati tra la seduta del sedile e lo schienale dell'auto.
- Consultare il manuale istruzioni di "Base Twist" per le istruzioni di fissaggio in auto.

Grazie per aver scelto un prodotto
Peg Perego.

Caratteristiche prodotto

- Adatto a bambini di statura compresa tra 40 e 87 cm ed il cui peso massimo è di 13 kg.
- Questo seggiolino auto è un sistema di ritenuta per bambini del tipo *Universal Belted Enhanced Child Restraint System*. È approvato in base al regolamento UN No. 129/03 per uso principalmente su sedili di tipo *Universal* come indicato dal costruttore del veicolo nel libretto di uso e manutenzione.
- L'utilizzo del seggiolino auto per neonati prematuri con meno di 37 settimane di gestazione, potrebbe comportare al neonato problemi di respirazione stando seduti nel seggiolino auto. È opportuno consultare il medico prima di lasciare l'ospedale.
- Questo seggiolino auto è omologato per essere fissato in auto senza base e con Base i-Size/Base Twist.
- Quando usato con Base i-Size/Base Twist, questo seggiolino auto è un sistema di ritenuta per bambini del tipo "i-Size". È approvato in base al regolamento UN No. 129/03, adatto ai sedili delle autovetture "compatibili con i-Size" come indicato dal costruttore del veicolo nel libretto di uso e manutenzione.
- Questo seggiolino auto può essere utilizzato solo su veicoli approvati, dotati di cintura a tre punti statica o con avvolgitore, omologati secondo il regolamento UN/ECE n°16 o normative equivalenti. Non è consentito usare la cintura a due punti o addominale.
- Consultare l'elenco dei modelli di autovetture e dei posti a sedere equipaggiati con sistemi di ancoraggio ISOFIX (vedere all'interno) approvati dal produttore del sistema di ritenuta.

In caso di dubbi, o per ulteriori informazioni sul fissaggio di Base i-Size/Base Twist su vetture specifiche, rivolgersi al costruttore del dispositivo di ritenuta o al rivenditore. Per ulteriori informazioni contattare l'Ufficio Assistenza di Peg Perego scrivendo a customer.service@pegperego.com

• Questo seggiolino auto è dotato di "Adjustable Side Impact Protection": maggior protezione agli impatti laterali con il "sistema simultaneo" di regolazione poggiatesta-cinture.

⚠ AVVERTENZA

- Leggere attentamente le istruzioni prima dell'uso e conservarle nell'apposita sede per riutilizzarle in futuro. La mancata scrupolosa osservanza delle istruzioni di installazione del seggiolino auto comporterebbe dei rischi al vostro bambino.
- Le operazioni di montaggio e di installazione devono

essere effettuate da adulti.

- In vettura, utilizzare sempre il seggiolino auto. Se la vettura è in movimento, non togliere mai il bambino dal seggiolino auto.
- **Non lasciare il bambino incustodito in auto anche per brevi periodi. La temperatura dell'abitacolo può cambiare in modo repentino e diventare pericolosa per il bambino all'interno.**
- Installare questo seggiolino auto in senso contrario alla direzione di marcia della vettura.
- Installare questo seggiolino auto solo su sedili rivolti nel normale senso di marcia. Nel caso di sedili girevoli o riposizionabili posizionare il sedile della vettura in senso di marcia.
- Non installare questo seggiolino auto su sedili passeggero dotati di airbag attivi. Disattivare l'airbag prima dell'installazione del seggiolino auto. L'uso di questo seggiolino auto su sedili dotati di airbag attivi può provocare lesioni gravi o morte in caso di incidente.
- Prestare attenzione che il seggiolino auto non rimanga bloccato da una parte mobile del sedile o da una portiera.
- Seguire scrupolosamente le istruzioni per una corretta installazione; non utilizzare metodologie di installazione diverse da quelle indicate, pericolo di distacco dal sedile.
- Utilizzare sempre il cinturino di sicurezza quando si usa questo seggiolino auto.
- Regolare l'altezza e la tensione del cinturino verificando che sia aderente al corpo del bambino senza stringere troppo; verificare che il cinturino di sicurezza non sia attorcigliato e che il bambino non sganci la fibbia da solo.
- Per evitare il rischio di caduta, utilizzare sempre il cinturino di sicurezza del seggiolino auto anche per il trasporto fuori dalla vettura.
- Il seggiolino auto non sostituisce il lettino, se il bambino ha bisogno di dormire è importante metterlo sdraiato.
- Non utilizzare il seggiolino auto se presenta rotture o pezzi mancanti o se è stato sottoposto a sollecitazioni violente in un incidente perchè potrebbe avere subito danni strutturali non visibili ma estremamente pericolosi.
- Non utilizzare il seggiolino auto senza il rivestimento di tessuto, tale rivestimento non può essere sostituito da uno non approvato dal costruttore in quanto costituisce parte integrante del seggiolino e della sicurezza.
- Non rimuovere o cambiare la parte bianca in polistirolo sotto la confezione e nel poggiatesta in quanto costituisce parte integrante della sicurezza.
- Non lasciare il seggiolino auto nella vettura sotto l'esposizione del sole, alcune parti potrebbero essersi surriscaldate e nuocere alla pelle delicata del bambino, controllare prima di collocare il bambino.
- Non effettuare modifiche al prodotto.
- Non staccare le etichette adesive e cucite; potrebbero

- rendere il prodotto non conforme ai sensi di norma.
- Per eventuali riparazioni, sostituzioni di pezzi e informazioni sul prodotto, contattare il servizio assistenza post-vendita. Le varie informazioni sono all'ultima pagina di questo manuale.
- Non utilizzare accessori che non siano approvati dal costruttore o dalle competenti autorità.
- Se il prodotto è di seconda mano, verificate che sia un modello di recente costruzione, sia corredato da istruzioni e sia funzionante in tutte le sue parti. Un prodotto obsoleto potrebbe essere non conforme a causa del naturale invecchiamento dei materiali e del rinnovamento delle normative. In caso di dubbi, contattate il centro assistenza dell'azienda produttrice.
- Prestare attenzione che dentro l'abitacolo non ci siano bagagli o oggetti liberi e non assicurati adeguatamente. In caso di incidente potrebbero ferire gli occupanti.
- Il vostro prodotto necessita un minimo di pulizia e manutenzione. Queste operazioni devono essere effettuate solo da adulti.
- Si raccomanda di tenere pulite tutte le parti in movimento.
- Periodicamente pulire le parti in plastica con un panno umido, non usare solventi o altri prodotti simili.
- Non pulire il dispositivo di assorbimento d'urto in polistirolo con solventi o altri prodotti simili.
- Spazzolare le parti in tessuto per allontanare la polvere. In caso di lavaggio delle parti in tessuto, seguire le indicazioni riportate sull'etichetta di lavaggio.
- Proteggere il prodotto da agenti atmosferici, acqua, pioggia o neve; l'esposizione continua e prolungata al sole potrebbe causare cambiamenti di colore in molti materiali.
- Conservare il prodotto in un posto asciutto.

⚠ AVVERTENZA: PER L'UTILIZZO COME SDRAIETTA

- Non utilizzare la sdraietta quando il bambino è in grado di stare seduto da solo.
- Questa sdraietta non è progettata per periodi di sonno prolungati.
- È pericoloso utilizzare la sdraietta su una superficie elevata, ad esempio un tavolo.

Componenti dell' articolo

Verificare il contenuto presente nell'imballo e in caso di reclamo contattare il Servizio Assistenza postvendita.

Il seggiolino auto è composto da:

- Capottina
- Maniglione
- Dual Stage Cushion
- Poggiatesta
- Pulsante di rilascio tensione cinturini
- Laccetto di regolazione tensione cinturini

- Cinturino integrale a 3 punti con spillacci
- Leva per reclinare la seduta
 - Regolazione altezza poggiatesta
 - Sportello manuale di istruzioni
- Poggiatesta rivestito in polistirolo espanso (EPS) ad assorbimento d'urto
- Inseriti in polistirolo espanso (EPS) ad assorbimento d'urto
- Kinetic Pods: protezioni laterali
- Leva di sgancio dalla base
- Chest Clip: clip toracica

Il seggiolino auto è pronto all'uso: nessuna operazione di assemblaggio è richiesta.

Come installare il seggiolino con base Primo Viaggio Lounge è dotato di Sistema Gancioomatic, per essere agganciato e sganciato in auto alla Base i-Size/Base Twist.

Per l'installazione di Base i-Size e Base Twist, fare riferimento ai manuali d'uso presenti nei prodotti.

- Per reclinarlo nelle 3 posizioni disponibili, utilizzare la maniglia posta all'estremità superiore dello schienale.
- Procedere agganciando il seggiolino alla Base i-Size/Base Twist. Sganciare il seggiolino tirando la leva posta all'estremità inferiore dello schienale e contemporaneamente, sollevarlo.
- Per completare l'installazione, premere i due pulsanti posti sul maniglione, ruotarlo e posizionarlo in direzione del sedile.
- Il maniglione del seggiolino ha 4 regolazioni; per ruotarlo tener premuto i due pulsanti posti sul maniglione e posizionarlo nella posizione desiderata, fino a sentire il click di posizionamento.
 - **Posizione A:** è la posizione del maniglione in auto;
 - **Posizione B:** è la posizione del maniglione per il trasporto a mano e per l'aggancio alla base, ai passeggini e ai carrelli;
 - **Posizione C:** è la posizione di riposo
 - **Posizione D:** è la posizione che permette al seggiolino di non dondolare.

Come installare il seggiolino senza base Se usato senza base, Primo Viaggio Lounge può essere installato in auto SOLO CON SCHIENALE IN POSIZIONE ERETTA.

- Qualora fosse reclinato, utilizzare la maniglia posta all'estremità superiore dello schienale per riportarlo in posizione.

⚠ **IMPORTANTE!** Il seggiolino deve essere parallelo al suolo. Se necessario, utilizzare asciugamani arrotolati o tubi da piscina, posizionandoli nella piega del sedile del veicolo, come mostrato in figura.

Sistemare il seggiolino auto con il vostro bambino sul sedile, ricordandovi di assicurarlo con il cinturino di sicurezza.
- Far passare il ramo basso della cintura di sicurezza dell'auto

nelle due guide del seggiolino (fig_a) e agganciare la cintura dell'auto (fig_b), assicurandosi che sia ben tesa, come in figura.

- Impugnare il ramo alto della cintura di sicurezza dell'auto e farla passare dietro lo schienale del seggiolino auto (fig_c).
- Inserire la cintura nella guida posteriore (fig_a). Tensionare le cinture dell'auto. Ruotare il maniglione contro il sedile. Per le funzionalità del maniglione, fare riferimento alla fig_6 di questo manuale.
- Il seggiolino è dotato di Kinetic Pods, per garantire una maggiore sicurezza in caso di impatto laterale. Dopo aver posizionato il seggiolino in auto, è necessario estrarre TOTALMENTE, ruotando in senso orario, SOLO il Kinetic Pod situato sul lato verso la portiera dell'auto (fig_a). Per riportare il Pod nella sua condizione iniziale, ruotarlo in senso antiorario (fig_b). **IMPORTANTE:** assicurarsi che il Kinetic Pod situato sul lato verso l'interno della vettura sia sempre in posizione retratta. L'installazione è completa.

Come installare il seggiolino in aereo

Questo seggiolino è omologato per il trasporto in aereo.

- Posizionare sul sedile, il seggiolino con lo schienale in posizione eretta. Far passare la cintura di sicurezza attraverso le fessure della scocca e agganciare la cintura. Tirare la cinghia per stringere la cintura di sicurezza. Regolare il maniglione nella posizione più avanzata, come mostrato.

⚠ **IMPORTANTE!** Utilizzare solo su sedili rivolti in avanti. Se il seggiolino non può essere adeguatamente installato, chiedere aiuto all'assistente di volo.

⚠ **IMPORTANTE!** Non usare la base in caso di installazione in aereo.

Come allacciare il bambino

- Per sganciare il cinturino di sicurezza premere il pulsante rosso sulla fibbia del cinturino spartigambe e aprire la clip toracica premendo il tasto (fig_a). Per agganciare il cinturino di sicurezza sovrapporre le linguette di aggancio e inserirle nella fibbia del cinturino spartigambe fino al click (fig_b). Agganciare la clip toracica unendo le 2 parti.
- Per allentare la tensione dei cinturini, infilare il dito nell'asola della seduta (1), tenere premuto il tasto metallico e con l'altra mano tirare i cinturini (2).
- Stringere le cinture tirando verso di sé il laccetto di regolazione centrale (1) facendo attenzione che aderiscano bene al corpo del bambino in ogni punto e che la clip toracica sia posizionata all'altezza dello sterno (2).

ATTENZIONE: non stringere troppo le cinture di sicurezza del bambino, lasciare un minimo di gioco.
- ⚠ **IMPORTANTE!** In inverno non allacciare il bambino sul seggiolino dell'auto indossando abiti ingombranti o

posizionando coperte tra il corpo e le cinture. Ciò potrebbe causare uno scorretto posizionamento dei cinturini di sicurezza che potrebbe avere gravi conseguenze in caso di collisione.

Per garantire una maggiore protezione dagli agenti atmosferici, utilizza una coperta o usa gli accessori approvati Peg Perego.

- Il cinturino di sicurezza e la poggiatesta sono regolabili simultaneamente in altezza in 6 posizioni per adattarsi alla crescita del bambino. Per regolare l'altezza, accedere al vano posteriore aprendo lo sportellino, premere il pulsante posteriore del regolatore di altezza (freccia 1) e contemporaneamente alzare o abbassare nella posizione desiderata, fino al click (freccia 2). Prima di regolare l'altezza del cinturino di sicurezza e del poggiatesta allentare la tensione dei cinturini.
 - L'altezza corretta dei cinturini di sicurezza è quando le fessure degli stessi presenti nello schienale, si trovano all'altezza della spalla oppure al di sotto (area verde) come mostrato in figura. Assicurarsi che le cinghie non si trovino nell'area rossa.
 - Questo seggiolino è dotato di Dual Stage Cushion, un sistema composto da 2 cuscini indipendenti, in grado di accogliere bambini anche molto piccoli.
 - a: riduttore poggiatesta;
 - b: cuscinetto riduttore per la seduta

Non utilizzare Dual Stage Cushion per bambini di statura superiore a 61 cm e peso superiore a 9 kg.
 - La speciale forma a conchiglia è progettata per dondolare il tuo bambino. Per cullare lievemente il bambino, spostare il maniglione nella posizione di trasporto come mostrato (fig_a). Per evitare oscillazioni e bloccare il dondolio, bloccare il maniglione dietro lo schienale (fig_b).
 - La capottina fornisce ombra e protezione per il tuo bambino. Per ampliare la copertura della capottina aprire la zip ed abbassarla.

⚠ **IMPORTANTE: La capottina non deve essere usata per sollevare il seggiolino, pericolo di distacco.**
 - Per togliere la capottina: sbottonare i 5 bottoni presenti sul bordo inferiore della capottina.
 - Sollevarla e sganciarla verso l'alto.
- ## Come sfoderare il seggiolino
- Per rimuovere il Dual Stage Cushion, procedere come segue: sbottonare i due bottoni (fig_a) che fissano il riduttore poggiatesta al riduttore per la schiena e sfilarlo. Aprire i cinturini e la clip toracica per rimuovere il cuscinetto riduttore, sfilandolo dallo spartigambe.
 - Rimuovere la clip toracica sfilando i cinturini dalle 4 aperture della clip.
 - Rimuovere gli spillacci (fig_a); aprire lo sportello sul retro del

- seggolino e tirare i cinturini fino a sfilarli sul davanti (fig_b).
- 24 Sganciare la sacca dai 2 pioli laterali della scocca (fig_a), sfilare il cinturino spartigambe (fig_b) e rimuovere l'intero rivestimento.
- 25 Sfilare la fodera del poggiatesta, prima dalla parte bassa e poi con cura, dalle due alette laterali; **ATTENZIONE A NON ROMPERE LE PARTI IN POLISTIROLO (EPS)**. Sfilare l'imbottitura in sequenza, come in figura.

Manutenzione dell'imbottitura

Spazzolare le parti in tessuto per allontanare la polvere.

- Per il lavaggio attenersi all'etichetta cucita sulla sacca del prodotto;
- non candeggiare al cloro;
- non stirare;
- non lavare a secco;
- non smacchiare con solventi;
- non asciugare a mezzo di asciugabiancheria a tamburo rotativo.

Come rivestire il seggolino auto

Procedere in senso contrario a quanto indicato nelle figure da 21 a 25.

The Original Accessory Peg Perego

Gli accessori Peg Perego sono stati concepiti come utile e pratico supporto per semplificare la vita dei genitori. Scopri tutti gli accessori dedicati al tuo prodotto Peg Perego su www.pegperego.com.

Numeri di serie

- 26 All'interno dello sportello del vano posteriore sono presenti l'etichetta di omologazione e l'etichetta con le seguenti informazioni:
nome del prodotto, data di produzione e numerazione seriale dello stesso.
- 27 Sul cinturino è riportata la data di produzione.

Questi elementi sono utili al consumatore nel caso in cui il prodotto dovesse presentare delle problematiche.

Pulizia del prodotto

- Il vostro prodotto necessita un minimo di manutenzione. Le operazioni di pulizia e manutenzione devono essere effettuate solo da adulti.
- Si raccomanda di tenere pulite tutte le parti in movimento.
- Periodicamente pulire le parti in plastica con un panno umido, non usare solventi o altri prodotti simili.
- Spazzolare le parti in tessuto per allontanare la polvere.
- Non pulire il dispositivo di assorbimento d'urto in polistirolo con solventi o altri prodotti simili.
- Proteggere il prodotto da agenti atmosferici, acqua, pioggia o neve; l'esposizione continua e prolungata al sole potrebbe

causare cambiamenti di colore in molti materiali.

- Conservare il prodotto in un posto asciutto.

Peg Perego S.p.A.

Peg Perego S.p.A. è un'azienda con sistema di gestione qualità certificato da TÜV Italia Srl, in accordo alla norma ISO 9001. Peg Perego potrà apportare in qualunque momento modifiche ai modelli descritti in questa pubblicazione, per ragioni di natura tecnica o commerciale.

Servizio assistenza Peg Perego

Se fortuitamente parti del modello venissero perse o danneggiate, usare solo pezzi di ricambio originali Peg Perego. Per eventuali riparazioni, sostituzioni, informazioni sui prodotti, vendita di ricambi originali e accessori, contatta il Servizio Assistenza Peg Perego indicando, qualora fosse presente, il numero seriale del prodotto.

tel. 0039/039/60.88.213

numero verde: 800/147.414

e-mail customer.service@pegperego.com

sito internet www.pegperego.com

Tutti i diritti di proprietà intellettuale relativi ai contenuti di questo manuale d'istruzione appartengono a Peg Perego S.p.A. e sono tutelati dalle leggi vigenti.

EN English

R129 UNIVERSAL BELTED 40-87 cm



Primo Viaggio Lounge

The "Primo Viaggio Lounge" car seat is installed in the vehicle using the three-point seatbelt.

R129 i-SIZE UNIVERSAL ISOFIX 40-87 cm

Primo Viaggio Lounge + Base i-Size



- The "Base i-Size" with Isofix attachment system is installed in the vehicle using the Isofix anchors located between the vehicle seat and backrest.
- See the "Base i-Size" instruction manual for the vehicle installation procedure.

Primo Viaggio Lounge + Base Twist



- The "Base Twist" with Isofix attachment system is installed in the vehicle using the Isofix anchors located between the vehicle seat and backrest.
- See the "Base Twist" instruction manual for the vehicle installation procedure.

Thank you for choosing a Peg Perego product.

Product characteristics

- Suitable for children between 40 and 87 cm with a maximum weight of 13 kg.
- This is a *Universal Belted Enhanced Child Restraint System*. It is approved according to UN Regulation No. 129/03 for use primarily in *Universal* seating positions, as indicated by vehicle manufacturers in the vehicle user's manual.
- The use of the car seat for premature infants born at less than 37 weeks could cause respiration problems for the newborn. It is advisable to seek medical advice before leaving the hospital.
- This car seat is approved for installation in the car without the base or with the Base i-Size/Base Twist.
- When used with a Base i-Size/Base Twist, this car seat becomes an "i-Size" enhanced child restraint system. It is approved in accordance with UN Regulation No. 129/03 for use in i-Size-compatible vehicle seating positions, as indicated by vehicle manufacturers in the vehicle users' manual.
- The car seat can only be used in approved vehicles, fitted with static or inertia-reel three-point seatbelts, approved under regulation UN/ECE no. 16 or equivalent standards. It must not be used with two-point or lap seatbelts.
- Consult the list of car models and seats equipped with ISOFIX anchor systems (see inside) that have been approved by the restraining system manufacturer. Contact the restraining device manufacturer or retailer if you have doubts or require further information on the fitting of the Base i-Size/Base Twist in specific cars. For more information, please contact the Peg Perego Assistance Department at the address customer.service@pepperego.com
- This car seat comes with "Adjustable Side Impact Protection": improved protection against side impacts with the "simultaneous system" for headrest-harness adjustment.

⚠ WARNING

- **Read the instructions carefully before use and keep them in the holder provided for future reference. Failure to closely follow the car seat installation instructions will put your child at risk.**
- **The assembly and installation operations must be conducted by adults.**
- Always use a car seat when in the car. Never remove the child from the car seat when the vehicle is in motion.
- **Never leave a child alone and unsupervised in a car, not even for a short time. The temperature inside the**

vehicle can change rapidly and become dangerous for the child inside.

- Install this car seat facing the direction opposite to the direction of travel.
 - Install this car seat only on seats facing the direction of travel. If the vehicle has rotating or repositionable seats, position them facing the direction of travel.
 - Do not fit this car seat onto passenger seats which have active airbags. Deactivate the airbag before fitting the car seat. Using this car seat on seats with active airbags may cause serious injury or death in the event of an accident.
 - Check that the child car seat is not blocked by a moving part of the seat or a door.
 - Scrupulously follow installation instructions; do not use installation methods other than those recommended because they could cause detachment of the car seat.
 - Always use the harness when using this car seat.
 - Adjust the height and tension of the shoulder straps ensuring that they are snug to the child's body without constricting him/her too much. Check that the harness is not twisted and that the child does not release it.
 - To avoid the risk of falling, always use the car seat harness even for transport outside the vehicle.
 - The car seat is not a substitute for a cot; if the child needs to sleep it is important to lie him/her down.
 - Do not use the child car seat if it is broken or if there are missing parts, or if it has been subjected to heavy impacts as a result of accidents, as it may have suffered structural damage which is not visible but is extremely hazardous.
 - Do not use the car seat without its fabric cover; this must not be replaced with one not approved by the manufacturer since it is an integral part of the car seat and the safety system.
 - Do not remove the white polystyrene part under the cover and in the headrest as it is an integral part of the safety devices.
 - Do not leave the car seat in the vehicle when exposed to the sun. Some parts might heat up and be harmful to the delicate skin of the child -check before placing the child in the seat.
 - Do not modify the product.
 - Do not remove the adhesive and stitched labels since this might make the product non compliant with legal requirements.
 - For any repairs, replacement parts and information about the product, contact the after-sales assistance service. Contact information is provided on the last page of this manual.
 - Do not use accessories not approved by the manufacturer or by the competent authorities.
 - If using a second-hand product, make sure it is a recent
- model, comes with instructions, and is fully functional in all parts. An obsolete product may not conform to safety standards, due to natural ageing of materials and updating of regulations. If you have any doubts, contact the manufacturer's customer service centre.
- Make sure there are no items of luggage or other unsecured items in the vehicle interior. They could injure the vehicle's occupants in the event of an accident.
 - This product requires only minimal cleaning and maintenance. These operations must be performed by adults.
 - It is advisable to keep all the moving parts clean.
 - Clean plastic parts periodically with a damp cloth. Do not use solvents or similar substances.
 - Do not clean the polystyrene shock absorbing device with solvents or other similar products.
 - Brush fabric parts to remove dust. If you wash fabric parts, follow the washing instructions on the laundry label.
 - Protect the product from atmospheric agents: humidity, rain or snow. Extended exposure to sunshine can cause colour changes in many materials.
 - Store the product in a dry environment.

⚠ WARNING: FOR USE AS A RECLINED CRADLE.

- **Do not use the reclined cradle once your child can sit unaided.**
- **This reclined cradle is not intended for prolonged periods of sleeping.**
- **It is dangerous to use this reclined cradle on an elevated surface, e.g. a table.**

Components of the Product

Inspect the content of the package and contact Customer Care if any items are missing.

The child car seat includes:

- a) Hood
- b) Handlebar
- c) Dual Stage Cushion
- d) Headrest
- e) Harness tension release button
- f) Harness tension adjustment strap
- g) 3-point safety harness with shoulder straps
- h) Reclining lever
 - i) Headrest height adjustment button
 - l) Instruction manual compartment
- m) Headrest lined with shock-absorbing expanded polystyrene (EPS)
 - n) Shock-absorbing expanded polystyrene (EPS) inserts
 - o) Kinetic Pods: side protections.
 - p) Lever for release from base

- q) Chest Clip
The car seat is ready for use: no assembly required.

How to install the car seat with the base **Primo Viaggio Lounge features the Ganciomatic System for connection and release in the car with the Base i-Size/Base Twist.**

Refer to the user manual inside the box to install the Base i-Size and Base Twist car seat bases.

- 1 To recline the backrest in the 3 positions available, use the handlebar on the upper end of the backrest.
- 2 Attach the car seat to Base i-Size/Base Twist. Release the car seat by pulling the lever on the lower end of the backrest while lifting the car seat.
- 3 Press the two buttons on the handlebar, rotate it and position it in the direction of the vehicle seat. Installation is now complete.
- 4 The car seat handlebar has four fixed positions. To rotate it, press the two buttons on the handlebar and move this to the required angle. Ensure it clicks into position.
 - **Position A:** the in-vehicle position;
 - **Position B:** the position for transport by hand and for installation on a base, stroller or chassis;
 - **Position C:** this is the resting position;
 - **Position D:** stops the car seat from rocking.

How to install the car seat without the base

When used without base, you can install Primo Viaggio Lounge with the BACKREST IN THE UPRIGHT POSITION, ONLY.

- 5 If the backrest is reclined, use the handlebar on the upper end of the backrest to bring it to the upright position.
⚠ IMPORTANT! The car seat must be parallel to the ground. If necessary, you can place rolled-up towels or swimming pool float tubes in the folds of the vehicle's seats, as shown in the figure.
Fit the car seat with the child seated inside, remembering to secure the child with the harness.
- 6 Slide the lower part of the vehicle seatbelt into the two guides on the car seat (fig_a) and buckle it (fig_b), ensuring the seatbelt is taut, as shown in the figure.
Grasp the upper part of the vehicle seatbelt and pass it behind the car seat backrest (fig_c).
- 7 Insert the belt into the rear guide (fig_a). Tighten the vehicle seat belt. Turn the handlebar against the vehicle seat. For the handlebar functions, refer to fig_6 in this manual.
- 8 The seat is fitted with Kinetic Pods, to ensure greater safety in the event of a side impact. Once you have positioned the seat in the car, pull out COMPLETELY the Kinetic Pod situated on the side FACING THE CAR DOOR by turning it

clockwise (fig_a). To return the Pod to its initial position, rotate it counter-clockwise (fig_b). **IMPORTANT:** Make sure the Kinetic Pod situated on the side facing the inside of the car is never pulled out. Installation is now complete.

How to use the car seat on the aircraft

This unit is certified for aircraft use.

- 9 Position the car seat on the aircraft seat with the backrest in the most upright position.
Thread the lap belt through the slots in the shell and lock the latch plate into the buckle.
Pull the strap to tighten the seat belt.
Adjust the handle in the forward most position as shown.
⚠ IMPORTANT! Use only on forward facing seats. If the car seat can not be properly secured ask for flight attendant help.
⚠ IMPORTANT! Do not use the base to install the car seat on an aircraft seat.

How to strap your child

- 10 To release the harness, press the red button on the crotch strap buckle and open the chest clip by pressing the button (fig_a). To engage the harness, place the two shoulder strap tongues in position and insert them into the buckle of the crotch strap until they click into place (fig_b).
Join the 2 parts to engage the chest clip.
- 11 To slacken the harness, insert a finger through the seat opening (1), keep the metal button pressed, and with the other hand pull on the straps (2).
- 12 Tighten the straps by pulling the central adjustment strap (1) towards you, making sure that the straps are snug to the child's body in every point and that the chest clip is positioned on the child's sternum (2).
CAUTION: Do not over-tighten the straps, and ensure you leave minimum slack.
- 13 **⚠ IMPORTANT!** In winter, make sure to never strap your child to the car seat wearing bulky clothing or placing blankets between the child's body and the harness. This could cause incorrect positioning of the safety harness, with serious consequences in the event of a collision.
Use a blanket or an approved Peg Perego accessory to protect your child from the weather.
- 14 The harness and the headrest can be adjusted simultaneously to 6 different heights so as to follow the growth of the child.
To adjust height, open the door to access the opening in the back of the seat, press the button on the back of the height adjuster (arrow 1) while raising or lowering the seat to the desired position, making it click into place (arrow 2).
Slacken the straps before adjusting the height of the harness and headrest.

- 15 The safety harness is at the right height when the slots in the backrest are at shoulder height or just below (green area), as shown in the figure.
Make sure the straps are not in the red area.
- 16 This car seat features the Dual Stage Cushion, a system composed of 2 separate cushions for even the smallest babies.
a: headrest reducer
b: seat reducer cushion
Do not use the Dual Stage Cushion with children over 61 cm in height and 9 kg in weight.
- 17 The special shell shape is designed to rock your child. To rock the child gently, put the handlebar in the carry position, as shown (fig_a).
To prevent oscillation and stop rocking, lock the handlebar behind the backrest (fig_b).
- 18 The hood provides your child with shade and shelter.
Unzip and lower the hood to cover a greater area.
⚠ IMPORTANT: The hood must not be used to lift the car seat because it might detach.
- 19 To remove the hood: unbutton the 5 buttons on the lower edge of the hood
- 20 Lift it and release it upwards.

How to remove the car seat cover

- 21 To remove the "Dual Stage Cushion": unbutton the two buttons (fig_a) anchoring the headrest reducer to the backrest reducer cushion and pull it off. Unfasten the harness and chest clip and remove the reducer cushion by pulling it off from the crotch strap.
- 22 Remove the chest clip by pulling off the harness from the clip's 4 openings.
- 23 Remove the shoulder pads (fig_a); open the compartment on the back of the car seat and pull the straps out the front (fig_b).
- 24 Remove the cover from the 2 side pins on the body of the car seat (fig_a), pull out the crotch strap (fig_b) and remove the entire cover.
- 25 Slide off the headrest cover from the bottom first and then, carefully, over the two sides;
BE CAREFUL NOT TO BREAK POLYSTYRENE (EPS) PARTS.
Remove the soft cover in sequence, as shown in the figure.

Maintenance of the padding

Brush the fabric parts to remove dust.

- When washing, closely follow the instructions stated on the label sewn into the cover.
- Do not use chlorine bleach.
- Do not iron.
- Do not dry clean.
- Do not remove stains with solvents.

- Do not tumble dry.

How to cover the car seat

Proceed to perform the operations shown in figures 21 through 25 in reverse order.

The Original Accessory Peg Perego

Peg Perego accessories are designed as a useful, practical means of simplifying the lives of parents. Discover all your product's accessories on www.pegperego.com

Serial numbers

- 26 Inside the back compartment, you can find the approval label and the label with the following information: product name, production date and serial number.
- 27 The date of production appears on the harness.
This information may be of use to customers in the event of problems with the product.

Product cleaning

- This product requires minimal maintenance. Cleaning and maintenance must only be carried out by adults.
- It is advisable to keep all the moving parts clean.
- Clean the plastic parts periodically with a damp cloth. Do not use solvents or similar substances.
- Brush the fabric parts to remove dust.
- Do not clean the polystyrene shock absorbing device with solvents or other similar products.
- Protect the product from atmospheric agents: humidity, rain or snow. Extended exposure to sunshine can cause colour changes in many materials.
- Store the product in a dry environment.

Peg Perego S.p.A.

Peg Perego S.p.A. adopts a quality management system certified by TÜV Italia Srl in accordance with the ISO 9001 standard. Peg Perego can make changes at any time to the models described in this publication for technical or commercial reasons.

Peg Perego after-sales service

If any parts of the item get lost or damaged, only use genuine Peg Perego spare parts. For any repairs, replacements, information on the products and sales of genuine spare parts and accessories, contact the Peg Perego Assistance Service and state the serial number of the product, if present.

tel. 0039/039/60.88.213
e-mail customer.service@pegperego.com

website www.pegperego.com

All intellectual property rights on the contents of this manual are property of Peg Perego S.p.A. and are protected by the laws in force.

R129 UNIVERSAL BELTED 40-87 cm



Primo Viaggio Lounge

Le siège-auto "Primo Viaggio Lounge" se fixe dans la voiture à l'aide de la ceinture de sécurité à trois points.

R129 i-SIZE UNIVERSAL ISOFIX 40-87 cm

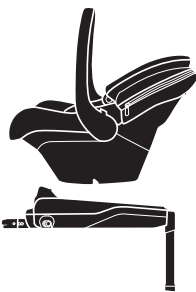
Primo Viaggio Lounge
+
Base i-Size

- La "Base i-Size", dotée du système de fixation Isofix, est fixée aux points d'ancrage Isofix de la voiture, situés entre l'assise et le dossier.
- Consulter le manuel d'instructions de "Base i-Size" pour prendre connaissance des instructions de montage dans la voiture.

Primo Viaggio Lounge
+
Base Twist

- La "Base Twist", dotée du système de fixation Isofix, est fixée aux points d'ancrage Isofix de la voiture, situés entre l'assise et le dossier.
- Consulter le manuel d'instructions de "Base Twist" pour prendre connaissance des instructions de montage dans la voiture.

Merci d'avoir choisi un produit Peg Perego.

Caractéristiques du produit

- Adapté aux enfants mesurant entre 40 et 87 cm et dont le poids maximal est de 13 kg.
- Ce siège auto est un système de retenue pour les enfants de type *Universal Belted Enhanced Child Restraint System*. Il est approuvé conformément au règlement de l'ONU n° 129/03 pour usage principalement sur les sièges de type *Universal* comme indiqué par le constructeur du véhicule dans le manuel d'utilisation et d'entretien.
- L'utilisation du siège-auto pour des nouveau-nés prématurés de moins de 37 semaines de gestation pourrait entraîner, du fait de la position assise dans le siège-auto, des problèmes de respiration pour le nouveau-né. Il convient de consulter un médecin avant de quitter l'hôpital.
- Ce siège-auto est homologué pour être fixé dans les voitures sans base et avec Base i-Size/Base Twist.
- Quand il est utilisé avec Base i-Size/Base Twist, ce siège auto est un système de retenue pour les enfants de type « i-Size ». Il est approuvé conformément au règlement de l'ONU n° 129/03, adapté aux sièges des voitures « compatibles avec i-Size » comme indiqué par le constructeur du véhicule dans le manuel d'utilisation et d'entretien.
- Ce siège-auto ne doit être utilisé que sur des véhicules approuvés, équipés de ceintures de sécurité à trois points, statiques ou avec enrouleur, homologués conformément au règlement UN/ECE n°16 ou toute norme équivalente. Il est interdit d'utiliser le harnais à deux points ou abdominal.
- Consulter la liste des modèles de voitures et de places assises équipées de systèmes d'ancrage ISOFIX (voir à l'intérieur) agréés par le fabricant du système de retenue. En cas de doute, ou pour plus d'informations sur la fixation de Base i-Size/Base Twist sur des voitures en particulier, contacter le fabricant du dispositif de retenue ou le revendeur.
- Pour plus d'informations, contacter le bureau d'assistance de PegPerego en écrivant à l'adresse customer.service@pegperego.com
- Ce siège-auto est équipé du système « Adjustable Side Impact Protection » : une plus grande protection contre les impacts latéraux avec le « système simultané » de réglage appuie-tête-ceintures.

⚠ AVERTISSEMENT

- Avant l'utilisation, lire les instructions attentivement et les conserver dans l'emplacement prévu à cet effet pour toute référence ultérieure. Le non respect des instructions d'installation du siège-auto peut faire courir des risques à l'enfant.

- Les opérations de montage et d'installation de la voiture doivent être effectuées par des adultes.
- En voiture, toujours utiliser le siège-auto. Si la voiture est en mouvement, ne jamais enlever l'enfant du siège-auto.
- Ne jamais laisser l'enfant sans surveillance en voiture, même pour de courtes périodes. La température interne de l'habitacle peut soudainement changer et devenir dangereuse pour l'enfant situé à l'intérieur.
- Installer ce siège-auto dans le sens contraire de la marche de la voiture.
- N'installer ce siège-auto que sur des sièges orientés dans le sens normal de la marche. En cas de sièges pivotants ou repositionnables, positionner le siège de la voiture dans le sens de la marche
- Ne pas installer ce siège-auto sur des sièges passager équipés d'airbags actifs. Désactiver l'airbag avant d'installer le siège-auto. L'utilisation de ce siège-auto sur des sièges équipés d'airbags actifs peut provoquer des blessures graves voire mortelles en cas d'accident.
- Veiller à ce que le siège-auto ne reste pas bloqué par une partie mobile du siège ou une portière.
- Suivre scrupuleusement les instructions pour une installation correcte. Ne pas utiliser de systèmes d'installation différents de ceux indiqués ; le siège-auto pourrait se décrocher du siège de la voiture.
- Toujours utiliser le harnais quand on utilise ce siège-auto.
- Régler la hauteur et la tension des ceintures en vérifiant qu'elles adhèrent bien au corps de l'enfant sans trop le serrer; vérifier que la ceinture de sécurité ne soit pas vrillée et que l'enfant ne la décroche pas seul.
- Pour éviter le risque de chute, toujours utiliser le harnais du siège-auto, même lors du transport à l'extérieur de la voiture
- Le siège-auto ne remplace pas un lit pour enfant. Si l'enfant a besoin de dormir, il est important de le coucher.
- Ne pas utiliser le siège-auto s'il est cassé ou si des pièces manquent ou s'il a fait l'objet de sollicitations violentes lors d'un accident car il pourrait avoir subi des dommages structurels non visibles mais extrêmement dangereux.
- Ne pas utiliser le siège-auto sans sa housse en tissu. Cette housse ne peut être remplacée par une autre housse non approuvée par le fabricant. Elle fait partie intégrante du siège-auto et constitue une garantie de sécurité.
- Ne pas retirer ni changer la partie blanche en polystyrène sous le revêtement textile et au niveau de l'appuie-tête étant donné qu'elle fait partie intégrante de la sécurité.
- Ne pas laisser le siège-auto dans le véhicule exposé au soleil ; certaines parties pourraient chauffer et brûler la peau délicate de l'enfant. Vérifier le siège-auto avant d'y installer l'enfant.
- Ne pas apporter de modifications au produit.
- Ne pas détacher les étiquettes adhésives et cousues. Le produit pourrait ne plus être conforme aux normes en

- vigueur.
- Pour toute réparation, remplacement de pièces et demande d'information sur le produit, contacter le service d'assistance après-vente. Toutes les informations se trouvent sur la dernière page de ce manuel.
- Ne pas utiliser d'accessoires n'ayant pas été approuvés par le fabricant ou les autorités compétentes.
- Si le produit est d'occasion, vérifiez qu'il s'agit d'un modèle de construction récente, accompagné des instructions et fonctionnel dans son intégralité. Un produit obsolète pourrait ne pas être conforme en raison du vieillissement naturel des matériaux et du renouvellement des réglementations. En cas de doute, contactez le centre d'assistance du fabricant.
- Veiller à ce qu'à l'intérieur de l'habitacle il n'y ait pas de bagages ou d'objets libres qui ne soient pas fixés correctement. En cas d'accident, ils pourraient blesser les occupants.
- Ce produit requiert un minimum de nettoyage et d'entretien. Ces opérations ne doivent être effectuées que par des adultes.
- Il est recommandé de garder bien propres toutes les parties en mouvement.
- Nettoyer périodiquement les parties en plastique avec un linge humide ; ne pas utiliser de solvants ou autres produits similaires.
- Ne pas nettoyer le dispositif d'absorption des chocs en polystyrène avec des solvants ou autres produits similaires.
- Brosser les éléments en tissu pour enlever la poussière. Lors du lavage des éléments en tissu, suivre les indications figurant sur l'étiquette de lavage.
- Protéger le produit des agents atmosphériques (eau, pluie ou neige) ; une exposition permanente et prolongée au soleil peut provoquer la décoloration de nombreux matériaux.
- Conserver le produit dans un endroit sec.

⚠ AVERTISSEMENT: UTILISER COMME TRANSAT

- À la maison, ne plus utiliser le transat dès lors que l'enfant tient assis tout seul.
- Ce transat n'est pas prévu pour de longues périodes de sommeil.
- Il est dangereux de poser ce transat sur une surface en hauteur, par exemple une table.

Composants de l'article

Vérifier le contenu de l'emballage. Pour toute réclamation, contacter le Service après-vente.

Le siège-auto est composé des éléments suivants :

a) Capote

- b) Anse
 - c) Dual Stage Cushion
 - d) Appuie-tête
 - e) Bouton pour détendre le harnais
 - f) Sangle de réglage de tension du harnais
 - g) Ceinture intégrale à 3 points avec épaulières
 - h) Levier pour incliner l'assise
 - i) Bouton de réglage de la hauteur de l'appuie-tête
 - l) Volet manuel d'instructions
 - m) Appuie-tête recouvert de polystyrène expansé (EPS) absorbant les chocs
 - n) Inserts en polystyrène expansé (EPS) absorbant les chocs
 - o) Kinetic Pods : protections latérales
 - p) Levier de décrochage de la base
 - q) Chest Clip : clip thoracique
- Le siège-auto est prêt à l'emploi : aucune opération d'assemblage n'est requise.

Comment installer le siège-auto avec base

Primo Viaggio Lounge est équipé du système Ganciomatic, pour être accroché et décroché en voiture de la Base i-Size/Base Twist.

Pour l'installation de Base i-Size et Base Twist, se référer aux manuels d'utilisation des produits.

- Pour l'incliner dans les 3 positions disponibles, utiliser la poignée située à l'extrémité supérieure du dossier.
- Procéder en fixant le siège-auto à la Base i-Size/Base Twist. Décrocher le siège-auto en tirant le levier situé à l'extrémité inférieure du dossier tout en le soulevant.
- Pour compléter l'installation, appuyer sur les deux boutons situés sur l'anse, la faire pivoter et la placer en direction du siège.
- L'anse du siège-auto est dotée de quatre positions de réglage ; pour la déplacer, appuyer sur les deux boutons ronds situés sur l'anse et la mettre dans la position souhaitée jusqu'au dé clic.
 - **Position A** : position de l'anse lorsque le siège-auto est installé dans la voiture ;
 - **Position B** : position de l'anse pour le transport à la main et pour l'accrocher à la base, aux poussettes et aux châssis ;
 - **Position C** : c'est la position de repos ;
 - **Position D** : position qui empêche le balancement du siège-auto.

Comment installer le siège-auto sans base

S'il est utilisé sans base, Primo Viaggio Lounge ne peut être installé dans la voiture QU'AVEC LE DOSSIER EN POSITION HAUTE.

- Dans le cas où il serait incliné, utiliser la poignée située

à l'extrémité supérieure du dossier pour le remettre en position.

⚠ IMPORTANT! Le siège-auto doit être parallèle au sol. Si nécessaire, utiliser des serviettes de toilette enroulées ou des frites de piscine en les plaçant dans la pliure du siège du véhicule, comme indiqué sur la figure.

Installer le siège-auto avec l'enfant sur le siège de la voiture, en veillant à l'attacher avec le harnais.

- Faire passer la partie basse de la ceinture de sécurité de la voiture dans les deux guides du siège-auto (fig_a) et accrocher la ceinture de sécurité de la voiture (fig_b), en s'assurant qu'elle est bien tendue, comme sur la figure. Saisir la partie haute de la ceinture de sécurité de la voiture et la faire passer derrière le dossier du siège-auto (fig_c).
- Introduire la ceinture de sécurité dans le guide arrière (fig_a). Tendre les ceintures de la voiture. Faire pivoter l'anse contre le siège. Pour les fonctions de l'anse, faire référence à la fig_6 de ce manuel.
- Le siège-auto est équipé de Kinetic Pods pour garantir une plus grande sécurité en cas d'impact latéral. Après avoir placé le siège-auto dans la voiture, il est nécessaire d'extraire **TOTALEMENT**, en tournant dans le sens des aiguilles d'une montre, **UNIQUEMENT** le Kinetic Pod situé sur le côté proche de la portière de la voiture (fig_a). Pour remettre le Pod dans sa position initiale, le tourner dans le sens inverse des aiguilles d'une montre (fig_b). **IMPORTANT** : s'assurer que le Kinetic Pod situé du côté intérieur de la voiture est toujours en position rétractée. L'installation est terminée.

Comment installer le siège-auto en avion

Ce siège-auto est homologué pour le transport en avion.

- Placer le siège-auto sur le siège avec le dossier en position debout. Faire passer la ceinture de sécurité à travers les fentes de la coque et accrocher la ceinture. Tirer la sangle pour serrer la ceinture de sécurité. Régler la poignée dans la position la plus avancée, comme indiqué.

⚠ IMPORTANT! Utiliser uniquement sur les sièges dirigés vers l'avant. Si le siège-auto ne peut être correctement installé, demander assistance à l'agent de bord.

⚠ IMPORTANT! Ne pas utiliser la base en cas d'installation dans l'avion.

Comment attacher l'enfant

- Pour décrocher le harnais de sécurité, appuyer sur le bouton rouge situé sur la boucle de la sangle entrejambes et ouvrir le clip thoracique en appuyant sur le bouton (fig_a). Pour attacher le harnais, superposer les deux languettes de fixation et les faire passer dans la boucle de la sangle entrejambes jusqu'au dé clic (fig_b). Attacher le clip

thoracique en unissant les 2 parties.

- Pour desserrer le harnais, passer le doigt dans l'ouverture de l'assise (1), appuyer sur le bouton métallique et de l'autre main tirer sur les sangles (2).
- Serrer les ceintures en tirant vers soi la sangle de réglage centrale (1) en prenant soin de bien la faire adhérer au corps de l'enfant en tout point et de placer le clip thoracique à la hauteur du sternum (2). **ATTENTION : ne pas trop serrer le harnais, laisser un minimum de jeu.**
- ⚠ IMPORTANT!** L'hiver, ne pas attacher l'enfant sur le siège-auto de la voiture en lui mettant des vêtements volumineux ou en positionnant des couvertures entre le corps et le harnais. Cela pourrait provoquer un mauvais positionnement du harnais et pourrait se traduire par des conséquences graves en cas de collision. Pour garantir une plus grande protection contre les agents atmosphériques, utiliser une couverture ou les accessoires agréés Peg Perego.
- La hauteur du harnais et de l'appuie-tête peut être réglée simultanément suivant 6 positions pour s'adapter à la croissance de l'enfant. Pour régler la hauteur, accéder au compartiment arrière en ouvrant le volet, appuyer sur le bouton situé à l'arrière du dispositif de réglage de la hauteur (flèche 1) et simultanément, relever ou abaisser dans la position souhaitée, jusqu'au dé clic (flèche 2). Desserrer les sangles avant de régler la hauteur du harnais et de l'appuie-tête.
- La hauteur du harnais de sécurité est correcte quand les fissures de celui-ci présentes dans le dossier se trouvent à la hauteur de l'épaule ou bien en dessous (zone verte), comme cela est montré sur la figure. S'assurer que les sangles ne se trouvent pas dans la zone rouge.
- Ce siège-auto est équipé d'un Dual Stage Cushion, un système formé de 2 coussins indépendants, en mesure d'accueillir les enfants même très petits.
 - a : réducteur appuie-tête ;
 - b : coussin réducteur pour l'assise**Ne pas utiliser Dual Stage Cushion pour les enfants mesurant plus de 61 cm et pesant plus de 9 kg.**
- Sa forme spéciale en coquille est conçue pour bercer l'enfant. Pour bercer légèrement l'enfant, déplacer l'anse dans la position de transport comme cela est montré (fig_a). Pour éviter les oscillations et bloquer le bercement, bloquer l'anse derrière le dossier (fig_b).
- La capote offre de l'ombre et une protection pour l'enfant. Pour augmenter la couverture de la capote, ouvrir la fermeture éclair et la baisser. **⚠ IMPORTANT : Ne pas soulever le siège-auto en le saisissant par la capote ; celle-ci pourrait se décrocher.**

19 Pour ôter la capote : déboutonner les 5 boutons présents sur le bord inférieur de la capote.

20 Soulevez-le et décrochez-le.

Comment déhousser le siège-auto

- 21 Pour enlever le « Dual Stage Cushion », effectuer les opérations suivantes : déboutonner les deux boutons (fig_a) qui fixent le réducteur appuie-tête sur le coussin réducteur pour le dos et le sortir. Ouvrir les sangles et le clip thoracique pour retirer le coussin réducteur, en le faisant sortir par la sangle entrejambes.
- 22 Retirer le clip thoracique en faisant sortir les sangles des 4 ouvertures du clip.
- 23 Enlever les épaulières (fig_a) ; ouvrir le volet à l'arrière du siège-auto et tirer les sangles de manière à les sortir par l'avant (fig_b).
- 24 Décrocher le sac des 2 crochets latéraux situés sur la coque (fig_a), sortir la sangle entrejambes (fig_b) et ôter tout le revêtement.
- 25 Enlever la housse de l'appuie-tête, d'abord par le bas, puis en faisant attention, par les deux ailettes latérales ; **ATTENTION À NE PAS CASSER LES PARTIES EN POLYSTYRÈNE (EPS)**.
Enlever le rembourrage dans l'ordre indiqué sur la figure.

Entretien des parties en tissu

Brosser les éléments en tissu pour éliminer la poussière.

- Pour le lavage, suivre les instructions figurant sur l'étiquette cousue sur la sacoche du produit ;
- ne pas blanchir au chlore ;
- ne pas repasser ;
- ne pas laver à sec ;
- ne pas utiliser de solvants pour enlever les taches ;
- ne pas sécher dans un sèche-linge à tambour rotatif.

Comment remettre la housse du siège-auto

Effectuer dans l'ordre inverse les opérations indiquées aux figures 21 à 25.

Numéros de série

- 26 À l'intérieur du volet de l'espace postérieur, se trouvent l'étiquette d'homologation et l'étiquette contenant les informations suivantes :
nom du produit, date de fabrication et numéro de série du produit.
- 27 Sur le harnais figure la date de production.
Ces informations sont indispensables en cas de réclamation.

The Original Accessory Peg Perego

Les accessoires Peg Perego ont été conçus en tant que support utile et pratique pour simplifier la vie des parents. Découvrez tous les accessoires consacrés à votre produit Peg Perego sur le site www.pegperego.com.

Nettoyage du produit

- Ce produit requiert un entretien minimum. Les opérations de nettoyage et d'entretien doivent être effectuées uniquement par des adultes.
- Il est recommandé de garder bien propres toutes les parties en mouvement.
- Nettoyer périodiquement les parties en plastique avec un linge humide ; ne pas utiliser de solvants ou tout produit similaire.
- Brosser les éléments en tissu pour chasser la poussière.
- Ne pas nettoyer le dispositif d'absorption des chocs en polystyrène avec des solvants ou autres produits similaires.
- Protéger le produit des agents atmosphériques (eau, pluie ou neige) ; une exposition continue et prolongée au soleil peut provoquer la décoloration de nombreux matériaux.
- Conserver le produit dans un endroit sec.

Peg Perego S.p.A.

Peg Perego S.p.A. adopte un système de gestion de la qualité certifié par TÜV Italia Srl conformément à la norme ISO 9001. Peg Perego se réserve le droit de procéder à tout moment à des modifications sur les modèles décrits dans cet ouvrage, pour des raisons de nature technique ou commerciale.

Service d'assistance Peg Perego

En cas de perte de pièces ou de rupture de l'une d'elles, utiliser exclusivement des pièces de rechange originales Peg Perego. Pour toute réparation, remplacement, informations sur les produits, vente de pièces détachées d'origine et accessoires, contactez le service après-vente Peg Perego en indiquant, si présent, le numéro de série du produit.

tél. 0039/039/60.88.213

numéro vert pour le SAV en France:

0 800 910 994

e-mail customer.service@pegperego.com

site Internet www.pegperego.com

Tous les droits de propriété intellectuelle relatifs au contenu de ce manuel appartiennent à Peg Perego S.p.A. et sont protégés par la loi.

DE Deutsch

R129 UNIVERSAL BELTED 40-87 cm



Primo Viaggio Lounge

Der Autokindersitz "Primo Viaggio Lounge" wird mit dem Drei-Punkt-Sicherheitsgurt im Auto befestigt.

R129 i-SIZE UNIVERSAL ISOFIX 40-87 cm

Primo Viaggio Lounge + Base i-Size

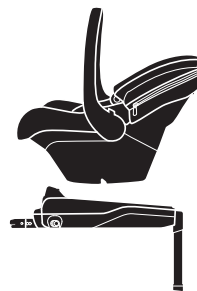

- Die Basis "Base i-Size" mit Isofix-Befestigungssystem wird im Auto an den Isofix-Verbindungsstücken befestigt, die zwischen der Sitzfläche und der Rückenlehne des Sitzes angebracht sind.
- Bitte beachten Sie für die Befestigung im Auto die Gebrauchsanweisungen von "Base i-Size".

Primo Viaggio Lounge + Base Twist



- Die Basis "Base Twist" mit Isofix-Befestigungssystem wird im Auto an den Isofix-Verbindungsstücken befestigt, die zwischen der Sitzfläche und der Rückenlehne des Sitzes angebracht sind.
- Bitte beachten Sie für die Befestigung im Auto die Gebrauchsanweisungen von "Base Twist".

Vielen Dank, dass Sie sich für ein Produkt Peg Perego entschieden haben.

Produkteigenschaften

- Geeignet für Kinder mit einer Größe von 40 bis 87 cm und einem Höchstgewicht von 13 kg.
- Dieser Autositz ist ein Kinderrückhaltesystem vom Typ *Universal Belted Enhanced Child Restraint System*. Es ist gemäß UN-Richtlinie Nr. 129/03 für die hauptsächliche Verwendung auf Sitzen vom Typ *Universal* zugelassen, wie vom Fahrzeughersteller in der Bedienungsanleitung angegeben.
- Die Verwendung des Autokindersitzes für Frühgeborene nach weniger als 37 Wochen Schwangerschaft könnte beim Säugling durch die Sitzposition im Autokindersitz Atembeschwerden auslösen. Bitte Fragen Sie den Arzt um Rat, bevor Sie das Krankenhaus verlassen.
- Dieser Autokindersitz ist zugelassen für die Befestigung im Auto ohne Basisteil oder mit Base i-Size/Base Twist.
- In Verbindung mit der Base i-Size/Base Twist entspricht dieser Autositz einem Kinderrückhaltesystem vom Typ „i-Size“. Es ist gemäß UN-Richtlinie Nr. 129/03 für die hauptsächliche Verwendung auf Sitzen von Fahrzeugen zugelassen, die „mit i-Size kompatibel“ sind, wie vom Fahrzeughersteller in der Bedienungsanleitung angegeben.
- Dieser Autokindersitz darf nur in genehmigten Fahrzeugen verwendet werden, die mit statischem 3-Punkt-Gurt oder mit Einziehvorrichtung ausgestattet sind und eine Zulassung gemäß Regelung UN/ECE Nr. 16 oder nach gleichwertigen Gesetzgebungen besitzen. Es ist nicht gestattet, den Zwei-Punkt- oder Beckengurt zu verwenden.
- Konsultieren Sie das Verzeichnis der mit ISOFIX-Verankerungssystemen (siehe Innenraum) ausgestatteten Fahrzeuge und Fahrzeugsitze, die vom Hersteller des Rückhaltesystems genehmigt wurden. Im Zweifelsfall oder wegen weiterer Informationen hinsichtlich der Befestigung der Base i-Size/Base Twist in bestimmten Fahrzeugen, wenden Sie sich bitte an den Hersteller des Rückhaltesystems oder den Händler. Wenn Sie weitere Informationen wünschen, kontaktieren Sie den Kundenservice von Peg Perego per E-Mail an customer.service@pegperego.com
- Der Autokindersitz ist mit dem Adjustable Side Impact Protection-Seitenaufprallsystem ausgestattet. Dies bedeutet mehr Schutz beim Seitenaufprall durch die gleichzeitige Einstellung von Kopfstütze und Sicherheitsgurten.

⚠️ WARNUNG

- **Vor Gebrauch die Gebrauchsanweisungen genau durchlesen und sie zum späteren Gebrauch im dafür vorgesehenen Fach aufbewahren. Wenn Sie die Installationsanweisungen für den Autokindersitz**

nicht gewissenhaft befolgen, kann dies für Ihr Kind schwerwiegende Folgen haben.

- **Die Montage und die Installation muss von Erwachsenen ausgeführt werden.**
- Im Fahrzeug immer den Autokindersitz verwenden. Das Kind nie während der Fahrt aus dem Autokindersitz nehmen.
- **Das Kind auch für kurze Zeit nicht unbeaufsichtigt lassen. Die Temperatur im Fahrzeuginnenraum kann sich schlagartig ändern und gefährlich für das Kind werden.**
- Diesen Autokindersitz im Auto gegen die Fahrtrichtung installieren.
- Diesen Autokindersitz nur auf Fahrzeugsitzen installieren, die normal in Fahrtrichtung eingebaut sind. Bei drehbaren Fahrzeugsitzen diese in Fahrtrichtung einstellen.
- Dieser Autokindersitz darf nicht auf Fahrzeugsitzen mit eingeschaltetem Airbag installiert werden. Vor der Installation des Autokindersitzes muss der Airbag ausgeschaltet werden. Die Verwendung dieses Autokindersitzes auf mit eingeschaltetem Airbag ausgestatteten Sitzen kann bei einem Unfall zu schweren Verletzungen oder zum Tod führen.
- Darauf achten, dass der Autokindersitz nicht durch einen beweglichen Teil des Sitzes oder eine Fahrzeugtür blockiert wird.
- Die beschriebenen Installationsmethoden verwenden, um einen richtigen Einbau zu gewährleisten. Keine anderen als die beschriebenen Installationsmethoden verwenden, da der Sitz sich sonst lösen könnte.
- Bei Gebrauch immer den Sicherheitsgurt des Autokindersitzes verwenden.
- Die Höhe und die Spannung der Gurte einstellen und dabei überprüfen, ob diese am Körper des Kindes anliegen, ohne zu stark einzuschneiden. Überprüfen, ob der Sicherheitsgurt nicht verdreht ist und das Kind diesen nicht selbst aushaut.
- Damit das Kind nicht herausfallen kann, den Sicherheitsgurt des Autokindersitzes immer benutzen, auch für den Transport außerhalb des Fahrzeugs.
- Der Autokindersitz eignet sich nicht als Ersatz für das Kinderbett. Braucht das Kind Schlaf, muss es hingelegt werden.
- Den Autokindersitz nicht verwenden, wenn Brüche vorliegen oder Teile fehlen oder sollte dieser bei einem Unfall heftigen Beanspruchungen ausgesetzt gewesen sein, da er versteckte, aber extrem gefährliche strukturelle Schäden davongetragen haben könnte.
- Verwenden Sie den Autokindersitz nicht ohne Stoffbezug. Der Bezug darf nicht durch einen anderen, der nicht vom Hersteller geprüft wurde, ersetzt werden, denn er ist Bestandteil des Autositzes und dient der Sicherheit.
- Den unter dem Polsterbezug und in der Kopfstütze befindlichen weißen Styroporanteil nicht entfernen oder austauschen, da dieser wichtiger Bestandteil der Sicherheitsgarantie ist.
- Lassen Sie den Autokindersitz nicht unter Sonneneinstrahlung

- im Fahrzeug, da einige Teile zu heiß werden und die zarte Kinderhaut schädigen könnten. Kontrollieren Sie den Autokindersitz auf heiße Teile, bevor Sie das Kind hineinsetzen.
- Keine Änderungen am Produkt vornehmen.
- Aufgeklebte und angenähte Etiketten nicht entfernen, da sonst das Produkt eventuell nicht mehr den gesetzlichen Vorschriften entspricht.
- Wenden Sie sich für Reparaturen, Ersatzteile und Produktinformationen an den Kundendienst. Die verschiedenen Informationen finden Sie auf der letzten Seite dieser Gebrauchsanweisung.
- Keine Zubehöre verwenden, die nicht vom Hersteller oder von den zuständigen Behörden gutgeheißen wurden.
- Wenn das Produkt gebraucht gekauft wurde, überprüfen Sie, ob es ein neueres Modell ist, ob alle Gebrauchsinformationen dabei liegen und ob alle seine Teile richtig funktionieren. Ein veraltetes Produkt entspricht aufgrund normaler Ermüdungserscheinungen des Materials möglicherweise nicht mehr den Prüfbestimmungen. Kontaktieren Sie im Zweifelsfall den Kundendienst des Herstellers.
- Darauf achten, dass sich im Fahrzeuginnenraum keine ungesicherten Gepäckstücke oder lose Gegenstände befinden. Diese könnten bei einem Unfall die Insassen verletzen.
- Ihr Produkt braucht nur geringe Wartung und wenig Pflege. Diese Vorgänge sind ausschließlich von Erwachsenen auszuführen.
- Es wird empfohlen, alle beweglichen Teile sauber zu halten.
- Regelmäßig die Kunststoffteile mit einem feuchten Tuch reinigen, keine Lösungsmittel oder ähnliche Produkte verwenden.
- Den Stoßdämpfer aus Styropor nie mit Lösungsmitteln oder anderen ähnlichen Produkten reinigen.
- Die Stoffteile abbürsten, um Staub zu entfernen. Wenn die Stoffbezüge gewaschen werden sollen, die Anweisungen auf dem Waschetikett befolgen.
- Das Produkt vor Witterung schützen, vor Wasser, Regen oder Schnee; wird das Produkt wiederholt und über längere Zeit der Sonne ausgesetzt, können die Farben vieler Materialien verblasen.
- Das Produkt trocken aufbewahren.

⚠️ WARNUNG: ZUR VERWENDUNG ALS WIPPE

- **Benutzen Sie die verstellbare Wippe nicht weiter, wenn Ihr Kind ohne Hilfe sitzen kann.**
- **Diese verstellbare Wippe ist nicht für längeres Schlafen bestimmt.**
- **Das Aufstellen der verstellbaren Wippe auf hohen Flächen, z.B. Tisch oder Arbeitsfläche, ist gefährlich.**

Bauteile des Artikels

Den Inhalt der Verpackung überprüfen und bei Reklamationen den Kundendienst kontaktieren. Der Autokindersitz besteht aus:

- a) Verdeck
 - b) Tragebügel
 - c) Dual Stage Cushion
 - d) Kopfstütze
 - e) Druckknopf zum Lösen der Gurtspannung
 - f) Einstellgurt zum Einstellen der Gurtspannung
 - g) Fester 3-Punkt-Sicherheitsgurt mit Schulterpolstern
 - h) Hebel zum Neigen der Sitzfläche
 - i) Knopf zum Einstellen der Höhe der Kopfstütze
 - j) Fach mit Bedienungsanleitung
 - m) Mit expandiertem Polypropylen (EPS) verkleidete Kopfstütze zum Absorbieren der Kräfte bei einem Aufprall
 - n) Einsätze aus expandiertem Polypropylen (EPS) zum Absorbieren der Kräfte bei einem Aufprall
 - o) Kinetic Pods: Seitenschutz
 - p) Hebel zum Loslösen der Basis
 - q) Chest Clip: Brustschnalle
- Der Autokindersitz ist einsatzbereit: Es ist kein Montagevorgang erforderlich.

Installation des Kindersitzes mit Basis Der „Primo Viaggio Lounge“ ist mit dem Ganciomatic-System ausgerüstet, mit dem der Autokindersitz im Auto auf die Base i-Size/Base Twist passt. Informationen zur Installation von Base i-Size und Base Twist finden Sie in den Benutzerhandbüchern, die den jeweiligen Produkten beiliegen.

- 1 Zum Neigen in eine der 3 verfügbaren Positionen dient der Hebel am oberen Rand der Rückenlehne.
 - 2 Den Kindersitz an der Base i-Size/Base Twist einhängen. Den Kindersitz durch Ziehen des Hebels am unteren Ende der Rückenlehne aushaken und gleichzeitig anheben.
 - 3 Um die Installation abzuschließen, die beiden Knöpfe am Tragebügel drücken und diesen in Richtung Sitzfläche drehen.
 - 4 Der Tragebügel des Autokindersitzes verfügt über vier Einstellungen. Zum Drehen die beiden Knöpfe auf dem Tragebügel betätigen und diesen in die gewünschte Position bringen, bis das Einrasten zu hören ist.
- **Position A:** Position des Tragebügels im Auto;
 - **Position B:** Position des Tragebügels für den Transport von Hand und um den Autokindersitz an der Basis, am Buggy und am Untergestell zu befestigen;
 - **Position C:** Dies ist die Ruheposition;
 - **Position D:** Position, in der der Autokindersitz nicht schaukeln kann.

Installation des Kindersitzes ohne Basis Bei der Verwendung ohne Base kann der Autokindersitz Primo Viaggio Lounge im Auto NUR MIT AUFRECHTER

RÜCKENLEHNE installiert werden.

- 5 Wenn sie geneigt ist, kann sie mithilfe des Hebels am oberen Ende der Rückenlehne in die aufrechte Position gebracht werden.

▲ WICHTIG! Die Babyschale muss waagrecht zum Fahrzeugboden stehen. Bei Bedarf können zusammengerollte Handtücher oder Schwammnudeln in die Falte des Fahrzeugsitzes gelegt werden, wie in der Abbildung gezeigt. Den Autokindersitz mit dem Kind auf den Fahrzeugsitz stellen. Nicht vergessen, das Kind mit dem Sicherheitsgurt zu sichern.

- 6 Den unteren Teil des Fahrzeugsicherheitsgurts durch die beiden Durchgänge des Kindersitzes führen (Abb_a) und den Autogurt festschnallen (Abb_b). Dabei darauf achten, dass er fest gespannt ist, wie in der Abbildung. Den Sicherheitsgurt des Autos erneut fassen und hinter der Rückenlehne des Autokindersitzes durchziehen (Abb_c).
- 7 Dabei den Gurt in die Führung auf der Rückseite einführen (Abb_a). Schließlich den Gurt spannen wie in der Abbildung gezeigt. Den Tragebügel zum Sitz hin drehen. Für Informationen zur Funktionsweise des Tragebügels siehe Abb_6 in diesem Handbuch.
- 8 Der Kindersitz ist mit Kinetic Pods für eine noch bessere garantierte Sicherheit beim Seitenaufprall versehen. Nachdem der Kindersitz in das Auto gestellt wurde, muss NUR der Kinetic Pod auf der Türseite VOLLSTÄNDIG im Uhrzeigersinn herausgedreht werden (Abb_a). Um den Pod wieder in seine Ursprungsposition zu bringen, drehen Sie ihn entgegen dem Uhrzeigersinn (Abb_b). **WICHTIG!** Vergewissern Sie sich, dass der Kinetic Pod auf der Fahrzeuginnenseite immer ganz eingedreht ist. Der Autokindersitz ist jetzt fertig eingebaut.

Installation des Kindersitzes im Flugzeug

Dieser Kindersitz ist für die Verwendung in Flugzeugen zugelassen.

- 9 Stellen Sie den Kindersitz mit der Rückenlehne in aufrechter Position auf den Sitz. Führen Sie den Sicherheitsgurt durch die Schlitzlöcher der Sitzschale und schließen Sie den Sicherheitsgurt. Ziehen Sie an dem überstehenden Gurt, um den Sicherheitsgurt zu straffen. Bringen Sie den Tragegriff wie gezeigt in die vorderste Position.
- ▲ WICHTIG!** Verwenden Sie den Kindersitz nur auf Sitzen, die in Flugrichtung weisen. Wenn der Kindersitz nicht ordnungsgemäß befestigt werden kann, wenden Sie sich bitte an einen Flugbegleiter.

▲ WICHTIG! Verwenden Sie bei der Installation im Flugzeug den Kindersitz ohne Basis.

Anschnallen des Kindes

- 10 Zum Lösen des Sicherheitsgurts den roten Knopf an der Schnalle des Schrittgurtes drücken und die Brustschnalle

durch Drücken auf den Knopf öffnen (Abb_a).

Zum Befestigen des Sicherheitsgurts die beiden Doppelstecker zum Verbinden des Gurts übereinanderlegen und in die Gurtschnalle des Schrittgurts einführen, bis Sie ein Klicken hören (Abb_b). Die Brustschnalle durch Zusammenführen der beiden Teile verbinden.

- 11 Um die Spannung der Gurte zu lösen, den Finger in die Öse der Sitzfläche einführen (1), die Metalltaste gedrückt halten und mit der anderen Hand an den Gurten ziehen (2).
- 12 Die Gurte durch Heranziehen der mittleren Einstelllasche festziehen (1). Dabei darauf achten, dass die Gurte an jeder Stelle des Körpers des Kindes gut anliegen und sich die Brustschnalle auf Höhe des Brustbeins (2) befindet.
- ACHTUNG: Die Sicherheitsgurte nicht zu fest anziehen, sondern ein wenig Spiel lassen.**
- 13 **▲ WICHTIG!** Das Kind im Winter nicht mit dicker, einengender Kleidung im Autokindersitz anschnallen oder eine Decke zwischen den Körper und die Gurte legen. Dies könnte dazu führen, dass die Sicherheitsgurte nicht richtig sitzen und bei einem Unfall zu schweren Verletzungen führen.
- Um einen besseren Schutz vor Wind und Wetter zu gewährleisten, das angeschnallte Kind in der Babyschale mit einer Decke oder mit zugelassenem Zubehör von Peg Perego zudecken.
- 14 Der Sicherheitsgurt und die Kopfstütze sind simultan in 6 Positionen höhenverstellbar, um sie dem Wachstum des Kindes anzupassen. Um die Höhe einzustellen, die Klappe an der Rückenlehne öffnen, den unteren Knopf der Höhenverstellung drücken (Pfeil 1) und gleichzeitig die Kopfstütze in die gewünschte Position anheben oder absenken, bis sie einrastet (Pfeil 2). Bevor Sie die Höhe des Sicherheitsgurts und der Kopfstütze einstellen, die Spannung der Gurte lockern.
- 15 Die Sicherheitsgurte sind in der richtigen Höhe eingestellt, wenn sich ihre Schlitzlöcher in der Rückenlehne wie in der Abbildung gezeigt auf Höhe der Schultern (grüner Bereich) befinden. Darauf achten, dass sich die Gurte nicht im roten Bereich befinden.
- 16 Dieser Autokindersitz ist mit einem Dual Stage Cushion-System ausgestattet. Es besteht aus 2 einzelnen Kissens, die als Sitzverkleinerung dienen, sodass auch sehr kleine Kinder im Sitz befördert werden können.
- a: Sitzverkleinerung Kopfstütze
b: Reduzierkissen für die Sitzfläche
- Das Dual Stage Cushion nicht für Kinder verwenden, die größer als 61 cm sind und mehr als 9 kg wiegen.**
- 17 Der wie eine Muschel abgerundete Boden der Babyschale dient dazu, das Baby zu wiegen. Um das Kind leicht hin und her zu wiegen, den Tragebügel wie gezeigt (Abb_a) in die

Transportposition stellen.

Um das Schaukeln oder Wippen einzustellen, den Tragebügel hinter der Rückenlehne einrasten (Abb_b).

- 18 Das Verdeck bietet Schatten und Sonnenschutz für Ihr Kind. Um das Verdeck zu erweitern, Reißverschluss öffnen und Verdeck senken.
- ▲ WICHTIG: Das Verdeck darf nicht verwendet werden, um den Autokindersitz hochzuheben, da es sich lösen könnte.**
- 19 Um das Verdeck abzubauen, die 5 Knöpfe am unteren Rand lösen.
- 20 Verdeck anheben und nach oben herausziehen.

Abziehen des Kindersitzbezugs

- 21 Das „Dual Stage Cushion“ wie folgt herausnehmen: Die zwei Druckknöpfe lösen (Abb_a), die die Sitzverkleinerung der Kopfstütze an der Sitzverkleinerung der Rückenlehne befestigen und letztere wie gezeigt herausziehen. Die Gurte und die Brustschnalle öffnen, um das Reduzierkissen herauszunehmen. Den Schrittgurt aus dem Reduzierkissen herausziehen.
- 22 Die Brustschnalle durch Herausziehen der Gurte an den 4 Schnallenöffnungen entfernen.
- 23 Schulterpolster abnehmen (Abb_a); Klappe auf der Rückseite öffnen und die Gurte herausziehen (Abb_b).
- 24 Den Bezug an den 2 seitlichen Zapfen des Rahmens aushängen (Abb_a), den Schrittgurt herausziehen (Abb_b) und den gesamten Bezug abziehen.
- 25 Das Futter der Kopfstütze zuerst vom unteren Teil und dann vorsichtig von den beiden Seitenteilen abziehen; **DARAUF ACHTEN, DIE TEILE AUS STYROPOR (EPS) NICHT ZU BESCHÄDIGEN.** Der Reihe nach die Polsterung entfernen wie in der Abbildung dargestellt.

Pflege der Polsterung

Die Stoffteile abbürsten, um Staub zu entfernen.

- Zum Waschen beachten Sie bitte das in den Produktbezug eingenähte Etikett.
- Nicht bleichen.
- Nicht bügeln.
- Nicht Trockenreinigen.
- Nicht mit Lösungsmitteln behandeln.
- Nicht im Wäschetrockner mit rotierender Trommel trocknen.

Beziehen des Autokindersitzes

In umgekehrter Reihenfolge wie in den Abbildungen 21 bis 25 gezeigt verfahren.

The Original Accessory Peg Perego

Zubehörteile von Peg Perego sind nützliche und praktische Hilfsmittel, die Eltern das Leben leichter machen. Entdecken

Sie alle speziellen Zubehörteile für Ihr Produkt unter www.pegperego.com.

Seriennummern

- 26 An der Innenseite der Klappe des hinteren Faches befindet sich das Zulassungsetikett mit folgenden Informationen: Produktname, Herstellungsdatum und serielle Nummer der Herstellung.
- 27 Auf der Gurtschnalle ist das Herstellungsdatum angegeben. **Diese Informationen sind unerlässlich im Falle von Reklamationen.**

Reinigung

- Ihr Produkt braucht nur geringe Wartung. Reinigung und Wartung dürfen nur von Erwachsenen durchgeführt werden.
- Es wird empfohlen, alle beweglichen Teile sauber zu halten.
- Regelmäßig die Kunststoffteile mit einem feuchten Tuch reinigen, keine Lösungsmittel oder ähnliche Produkte verwenden.
- Stoffteile mit einer Bürste von Staub befreien.
- Den Stoßdämpfer aus Styropor nie mit Lösungsmitteln oder anderen ähnlichen Produkten reinigen.
- Das Produkt vor Witterung schützen, vor Wasser, Regen oder Schnee; wird das Produkt wiederholt und über längere Zeit der Sonne ausgesetzt, können die Farben vieler Materialien verblasen.
- Das Produkt trocken aufbewahren.

Peg Perego S.p.A.

Das Unternehmen Peg Perego S.p.A. wendet ein Qualitätsmanagementsystem an, das von TÜV Italia Srl nach der Norm ISO 9001 zertifiziert wurde. Peg Perego kann zu jedem beliebigen Zeitpunkt Änderungen an den in dieser Veröffentlichung beschriebenen Modellen sowohl aus technischen, als auch aus kommerziellen Gründen vornehmen.

Kundendienst Peg Perego

Sollten Teile des Modells verloren gehen oder beschädigt werden, ersetzen Sie diese bitte ausschließlich durch originale Peg Perego -Teile. Für Reparaturen, Ersatzteile, Produktinformationen und Anbieter von originalen Ersatzteilen und Zubehör wenden Sie sich bitte an den Peg Perego Kundendienst. Halten Sie hierfür, wenn möglich, die Seriennummer des betreffenden Produktes bereit.

Tel. 0039/039/60.88.213

E-Mail customer.service@pegperego.com

Webseite www.pegperego.com

Alle Rechte geistigen Eigentums bezüglich der Inhalte dieser Bedienungsanleitung gehören Peg Perego S.p.A. und werden von den geltenden Bestimmungen geschützt.

R129 UNIVERSAL BELTED 40-87 cm



Primo Viaggio Lounge

La silla de auto "Primo Viaggio Lounge" se instala en el coche con el cinturón de seguridad de tres puntos.

R129 i-SIZE UNIVERSAL ISOFIX 40-87 cm

Primo Viaggio Lounge + Base i-Size

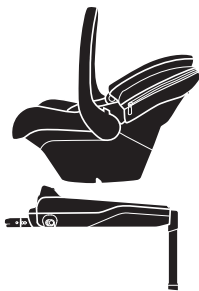

- La "Base i-Size" con sistema de acoplamiento Isofix, se instala en el coche con los enganches Isofix que se hallan entre el asiento y el respaldo del coche.
- Consulte el manual de instrucciones de "Base i-Size" para la instalación en el coche.

Primo Viaggio Lounge + Base Twist



- La "Base Twist" con sistema de acoplamiento Isofix, se instala en el coche con los enganches Isofix que se hallan entre el asiento y el respaldo del coche.
- Consulte el manual de instrucciones de "Base Twist" para la instalación en el coche.

Le agradecemos haber elegido un producto Peg Perego.

Características del producto

- Para niños de entre 40 y 87 cm de estatura y cuyo peso máximo no supere los 13 kg.
- Esta silla para automóvil es un sistema de retención para niños pequeños del tipo *Universal Belted Enhanced Child Restraint System*. Ha sido aprobado conforme al reglamento UN n.º 129/03 para su uso principalmente en asientos de tipo *Universal* según indica el fabricante del vehículo en el manual de uso y mantenimiento.
- La utilización de la silla de auto para recién nacidos prematuros con menos de 37 semanas de gestación podría comportar al recién nacido problemas de respiración al estar sentado en la silla de auto. Por ello, conviene consultar al médico antes de salir del hospital.
- Esta silla para auto está homologada para fijarla en el automóvil sin base y con Base i-Size/Base Twist.
- Cuando se usa con una Base i-Size/Base Twist, esta silla para automóvil es un sistema de retención para niños del tipo "i-Size" para niños pequeños. Ha sido aprobado conforme al reglamento UN n.º 129/03 para los asientos de automóviles "compatibles con i-Size" según indica el fabricante del vehículo en el manual de uso y mantenimiento.
- Esta silla para auto puede utilizarse solo en vehículos aprobados, dotados de cinturón de tres puntos estático o con enrollador y homologados según la normativa UN/ECE n.º 16 o según normativas equivalentes. No está permitido usar el cinturón abdominal o de dos puntos.
- Consulte la lista de los modelos de vehículos y de los asientos equipados con sistemas de fijación ISOFIX (vea en el interior) aprobados por el fabricante del sistema de retención. En caso de dudas, o para obtener mayor información sobre la fijación de la Base i-Size/Base Twist en vehículos específicos, diríjase al fabricante del dispositivo de retención o al revendedor. Para obtener más información, póngase en contacto con el Departamento de Asistencia de PegPerego escribiendo a customer.service@pegperego.com.
- Esta silla para auto está equipada con el sistema "Adjustable Side Impact Protection": mayor protección contra impactos laterales con el "sistema simultáneo" de regulación reposacabezas-cinturones.

⚠ ADVERTENCIA

- **Lea atentamente las instrucciones antes del uso y consérvelas en el respectivo alojamiento para futuras consultas. El incumplimiento de las instrucciones de**

instalación de la silla de auto podría ocasionar riesgos para su niño.

- **Las operaciones de montaje e instalación deben realizarse por adultos.**
- En el coche, utilice siempre la silla para auto. No retire nunca al niño de la silla para auto si el automóvil está en movimiento.
- **Nunca deje al niño sin vigilancia en el coche, ni siquiera durante cortos períodos de tiempo. La temperatura interna del habitáculo puede cambiar repentinamente y volverse peligrosa para el niño que se encuentre dentro.**
- Instale esta silla para auto en sentido contrario al de marcha del coche.
- Instale esta silla para auto solo en asientos orientados en el sentido de marcha normal. En caso de asientos giratorios o extraíbles, coloque el asiento del coche en sentido de marcha.
- No instale esta silla para auto en asientos de pasajero con airbags activos. Desactive el airbag antes de instalar la silla para auto. Usar esta silla para auto en asientos con airbags activos puede provocar lesiones graves o la muerte en caso de accidente.
- Preste especial atención a que la silla para auto no quede bloqueada ni por una parte móvil del asiento ni por la puerta.
- Siga escrupulosamente las instrucciones para instalar la silla correctamente. No utilice métodos de instalación diferentes de los indicados, puesto que podría desengancharse el asiento.
- Utilice siempre la correa de seguridad cuando utilice esta silla para auto.
- Regule la altura y la tensión de los cinturones comprobando que queden adheridos al cuerpo del niño sin que le aprieten demasiado. Compruebe que el cinturón de seguridad no esté retorcido y que el niño no sea capaz de desengancharse.
- Para evitar el riesgo de caída, utilice siempre la correa de seguridad de la silla de auto, incluso para el transporte fuera del coche.
- La silla de auto no sustituye la cuna, de modo que si el niño necesita dormir déjelo descansar en posición recostada.
- No utilice la silla de auto si presenta rupturas o le faltan piezas o si ha estado sometida a grandes esfuerzos en un accidente, puesto que podría haber sufrido daños estructurales no visibles, pero extremadamente peligrosos.
- No utilice la silla de auto sin su tapizado, el cual no puede reemplazarse por otro que no esté aprobado por el fabricante, ya que constituye parte integrante de la silla y de su seguridad.
- No retire ni cambie la parte blanca de poliestireno bajo la funda y en el reposacabezas, ya que es parte integrante de la seguridad.

- Una exposición prolongada de la silla de auto al sol podría recalentarla y dañar la delicada piel del niño; controle antes de acomodarlo al niño.
- No modifique bajo ningún concepto el producto.
- No quite las etiquetas adhesivas ni las cosidas, puesto que el producto podría quedar no conforme con la reglamentación vigente.
- Contacte con el servicio de asistencia de posventa para posibles reparaciones, sustituciones de piezas e información acerca del producto. Las distintas informaciones figuran en la última página de este manual
- No utilice accesorios que no estén aprobados por el fabricante o por las autoridades competentes.
- Si el producto es de segunda mano, verifique que sea un modelo de construcción reciente, equipado con instrucciones y que sea funcional en todas sus partes. Un producto obsoleto podría no cumplir con los requisitos de seguridad debido al envejecimiento natural de los materiales y la renovación de las normativas. En caso de duda, póngase en contacto con el centro de atención al cliente del fabricante.
- Preste atención a que dentro del habitáculo no haya maletas u objetos sueltos y no asegurados adecuadamente. En caso de accidente, podrían ocasionar daños a los ocupantes.
- Este producto requiere de un mantenimiento y limpieza mínimos. Estas operaciones deben ser realizadas solo por adultos.
- Se recomienda mantener limpias todas las partes móviles.
- Limpie periódicamente las partes de plástico con un trapo húmedo sin usar disolventes ni otros productos similares.
- No limpie el dispositivo de absorción de impactos de poliestireno con disolventes u otros productos parecidos.
- Cepille las partes de tejido para eliminar el polvo. En caso de lavar las partes de tejido, siga las indicaciones de la etiqueta de lavado.
- Proteja el producto contra los agentes atmosféricos (agua, lluvia o nieve). Una exposición continua y prolongada al sol puede causar el cambio de color de muchos materiales.
- Conserve el producto en un lugar seco.

⚠ ADVERTENCIA: PARA EL USO COMO MECEDOR

- **Cuando el niño pueda sentarse solo, no utilice el mecedor.**
- **No se recomienda que los niños duerman durante muchas horas en el mecedor.**
- **Es peligroso utilizar el mecedor en superficies altas, como por ejemplo en una mesa.**

Componentes del artículo

Compruebe el contenido del embalaje y, en caso de

reclamación, diríjase al servicio de asistencia postventa. La silla para auto está formada por:

- Capota
 - Asa
 - Dual Stage Cushion
 - Reposacabezas
 - Botón de liberación de tensión de las correas
 - Correa de regulación de tensión de las correas
 - Cinturón integral de 3 puntos con tirantes
 - Palanca para reclinar el asiento
 - Botón de regulación de la altura del reposacabezas
 - Compartimento del manual de instrucciones
 - Reposacabezas recubierto con espuma de poliestireno expandido (EPS) con absorción de impactos
 - Insertos de espuma de poliestireno expandido (EPS) con absorción de impactos
 - Kinetic Pods: protecciones laterales
 - Palanca de desenganche de la base
 - Chest Clip: clip torácico
- La silla para auto está preparada para el uso: no se requiere ninguna operación de montaje.

Cómo instalar la silla con base

Primo Viaggio Lounge está equipado con el Sistema Ganciomatic para poder enganchar y desenganchar la silla en el coche en la base Base i-Size/Base Twist.

Para la instalación de Base i-Size y Base Twist, consultar los manuales de uso incluidos con los productos.

- 1 Para reclinarlo en las 3 posiciones disponibles, utilice el asa situada en el extremo superior del respaldo.
- 2 Enganche la silla a la Base i-Size/Base Twist. Desenganche la silla tirando de la palanca situada en el extremo inferior del respaldo al mismo tiempo que lo levanta.
- 3 Para completar la instalación, pulse los dos botones del asa, gírela y oriéntela en dirección al asiento.
- 4 El asa de la silla tiene 4 posiciones; para girarla, presione los dos botones del asa y colóquela en la posición deseada, que se indica con un "clic":
 - **Posición A:** es la posición del asa en el automóvil;
 - **Posición B:** es la posición del asa para transportar la silla a mano y para engancharla en la base, las sillas de paseo y los carritos;
 - **Posición C:** es la posición de reposo;
 - **Posición D:** es la posición que impide el balanceo de la silla.

Cómo instalar la silla sin base

Cuando se utiliza sin base, Primo Viaggio Lounge puede instalarse en el automóvil SOLO CON EL RESPALDO EN POSICIÓN ERGUIDA.

- 5 Si el respaldo estuviera reclinado, utilice el asa situada en el extremo superior del respaldo para colocarlo en posición erguida.

⚠ ¡IMPORTANTE! La silla para auto debe estar paralela al suelo. Si fuera necesario, coloque una toalla enrollada o tubos de piscina en el pliegue del asiento del vehículo, como se muestra en la figura.

- Coloque la silla para auto con el niño en el asiento, sin olvidar sujetarlo con la correa de seguridad.
- 6 Haga pasar el lazo bajo del cinturón de seguridad del automóvil por las dos guías de la silla (fig_a y engánchelo (fig_b) comprobando que quede bien tenso, como se ilustra en la imagen. Tome el lazo alto del cinturón de seguridad y hágalo pasar por detrás del respaldo de la silla para auto (fig_c).
- 7 Introduzca el cinturón en la guía trasera (fig_a). Tense los cinturones de seguridad del automóvil. Gire el asa contra el asiento. Para las funciones del asa, consulte la fig_6 de este manual.
- 8 La silla está equipada con Kinetic Pods para garantizar una mayor seguridad en caso de impacto lateral. Después de colocar la silla para auto, es necesario extraer TOTALMENTE, y girándolo en sentido horario, SOLO el Kinetic Pod situado en el lateral que da a la puerta del automóvil (fig_a). Para volver a colocar el Pod en su posición inicial, hay que girarlo en sentido antihorario (fig_b). **¡IMPORTANTE!** asegúrese de que el Kinetic Pod situado en el lateral que da al interior del automóvil esté siempre en posición cerrada. Ha terminado la instalación.

Cómo instalar la sillita en el avión

- Esta sillita está homologada para el transporte en avión.
- 9 Colocar en el asiento la sillita con el respaldo en posición erguida. Pasar el cinturón de seguridad por las ranuras del casco y abrocharlo. Tirar de la correa para apretar el cinturón de seguridad. Llevar el asa a la posición más adelantada, como se muestra. **⚠ ¡IMPORTANTE!** Utilizar solamente en asientos vueltos hacia adelante. Si no se puede instalar adecuadamente la sillita, pedir ayuda a la azafata. **⚠ ¡IMPORTANTE!** No usar la base cuando se instale en avión.

Cómo sujetar al niño

- 10 Para desenganchar la correa de seguridad, pulse el botón rojo en la hebilla de la correa de la entrepierna y abra el clip torácico pulsando el botón (fig_a). Para enganchar la correa de seguridad hay que superponer las lengüetas de enganche e introducirlas en la hebilla de la correa de la entrepierna hasta oír el "clic" de encastre (fig_b). Abroche el clip torácico uniendo las 2 partes.
- 11 Para aflojar la tensión de las correas, introduzca el dedo en la ranura del asiento (1), mantenga pulsado el botón metálico y, con la otra mano, tire simultáneamente de las correas (2).

- 12 Apriete las correas tirando del lazo central de regulación (1) asegurándose de que queden bien ajustadas al cuerpo del niño en todos los puntos y de que el clip torácico quede colocado a la altura del esternón (2).

ATENCIÓN: no apriete demasiado al niño con los cinturones de seguridad, deje una holgura mínima.

- 13 **⚠ ¡IMPORTANTE!** En invierno no abroche al niño en la silla para auto con ropa de abrigo muy voluminosa, ni introduzca mantas entre el cuerpo y las correas. Esto podría causar un posicionamiento incorrecto de las correas de seguridad, lo que podría tener graves consecuencias en caso de colisión. Para garantizar una mayor protección contra los agentes atmosféricos, use una manta o los accesorios aprobados por Peg Perego.
- 14 La correa de seguridad y el reposacabezas se pueden regular simultáneamente en altura en 6 posiciones, para adaptarlos al crecimiento del niño. Para regular la altura, acceda al alojamiento trasero abriendo el compartimento, pulse el botón trasero del regulador de altura (flecha 1) y, al mismo tiempo, suba o baje a la posición deseada hasta oír el clic (flecha 2). Antes de regular la altura de la correa de seguridad y del reposacabezas, afloje la tensión de las correas.
- 15 La altura correcta de las correas de seguridad es aquella en que las ranuras de las mismas presentes en el respaldo se encuentran a la altura de los hombros o por debajo (área verde), como se muestra en la imagen. Asegúrese de que las correas no se encuentren en el área roja.
- 16 Esta silla está equipada con Dual Stage Cushion, un sistema compuesto por 2 cojines independientes que permite alojar incluso a los niños muy pequeños.
 - a: Reductor reposacabezas
 - b: Cojín reductor para el asiento**No utilice Dual Stage Cushion para niños de más de 61 cm de altura y 9 kg de peso.**
- 17 Su especial forma de concha ha sido diseñada para mecer a tu bebé. Para acunar levemente al niño, coloque el asa en la posición de transporte como se ve en la imagen (fig_a). Para evitar oscilaciones y bloquear el balanceo, bloquee el asa detrás del respaldo (fig_b).
- 18 La capota ofrece sombra y protección al niño. Para ampliar la cobertura de la capota, abra la cremallera y bájela. **⚠ IMPORTANTE: la capota no tiene que usarse para levantar la silla, ya que corre el peligro de soltarse.**
- 19 Para retirar la capota: desabroche los 5 botones presentes en el borde inferior de la capota.
- 20 Levántela y desengánchela hacia arriba.

Cómo quitar el tapizado de la silla

- 21 Para retirar el "Dual Stage Cushion", siga estas instrucciones:

desabroche los dos botones (fig_a) que fijan el reductor reposacabezas al cojín reductor por la espalda y extáigalo. Abra las correas y el clip torácico para quitar el cojín reductor, extrayéndolo por la entrepierna.

- Retire el clip torácico extrayendo las correas por las 4 aberturas del clip.
- Retire los tirantes (fig_a); abra el compartimento de la parte trasera de la silla y tire de las correas hasta sacarlos por delante (fig_b).
- Desenganche la bolsa de las 2 espigas laterales del casco (fig_a), extraiga la correa de la entrepierna (fig_b) y retire todo el revestimiento.
- Saque el revestimiento del reposacabezas, primero de la parte inferior y luego, con cuidado, de las dos aletas laterales;

PRESTE ATENCIÓN PARA NO ROMPER LAS PARTES DE POLIESTIRENO (EPS).

Extraiga el acolchado en sucesión, como se muestra en la figura.

Mantenimiento del acolchado

Cepillar las partes de tejido para protegerlas del polvo.

- Para el lavado atenerse a la etiqueta cosida a la bolsa del producto.
- No utilizar lejía a base de cloro.
- No planchar.
- No lavar en seco.
- No eliminar las manchas con disolventes.
- No secar en secadoras con tambor rotativo.

Cómo revestir la silla de auto

Siga las instrucciones de la imagen 21 a la 25 en sentido contrario.

The Original Accessory Peg Perego

Los accesorios Peg Perego han sido concebidos como una ayuda útil y práctica destinada a simplificar la vida de padres y madres. Descubra todos los accesorios para su producto Peg Perego en www.pegperego.com

Números de serie

- En la parte interna de la tapa del compartimento trasero se encuentra la etiqueta de homologación y la etiqueta con la siguiente información: nombre, fecha de producción y número de serie del producto.
 - En el cinturón aparece la fecha de producción.
- Esta información puede ser útil para el consumidor si el producto presentara problemas.**

Limpieza del producto

- Este producto requiere de un mantenimiento mínimo. Las operaciones de limpieza y mantenimiento sólo deben realizarse por adultos.
- Se recomienda mantener limpias todas las partes móviles.
- Limpie periódicamente las partes de plástico con un trapo húmedo sin usar disolventes ni otros productos similares.
- Cepille las partes de tejido para eliminar el polvo.
- No limpie el dispositivo de absorción de impactos de poliestireno con disolventes u otros productos parecidos.
- Proteja el producto contra los agentes atmosféricos (agua, lluvia o nieve). Una exposición continua y prolongada al sol puede causar el cambio de color de muchos materiales.
- Conserve el producto en un lugar seco.

Peg Perego S.p.A.

Peg Perego S.p.A. es una empresa con sistema de gestión de la calidad certificado por TÜV Italia Srl, de acuerdo con la norma ISO 9001. Peg Perego podrá aportar en cualquier momento modificaciones a los modelos que se describen en el presente manual por razones técnicas o comerciales.

Servicio de asistencia Peg Perego

Si se pierden o dañan algunas partes del modelo, utilice únicamente repuestos originales Peg Perego. Para cualquier reparación, sustitución, información acerca de los productos, venta de repuestos originales y accesorios, contacte con el Servicio de Asistencia Peg Perego indicando, si está presente, el número de serie del producto.

tel. 0039/039/60.88.213

e-mail customer.service@pegperego.com

sito internet www.pegperego.com

Todos los derechos de propiedad intelectual sobre los contenidos de este manual de instrucciones pertenecen a Peg Perego S.p.A. y están protegidos por las leyes vigentes.

BR-PT Português

R129 UNIVERSAL BELTED 40-87 cm



Primo Viaggio Lounge

A cadeirinha para carro "Primo Viaggio Lounge" é fixada no carro com o cinto de segurança de três pontos.

R129 i-SIZE UNIVERSAL ISOFIX 40-87 cm

Primo Viaggio Lounge + Base i-Size

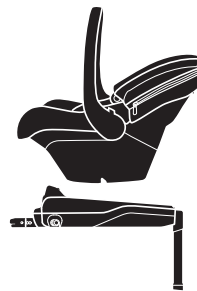

- A "Base i-Size" com o sistema de fixação Isofix, é fixada no carro aos encaixes Isofix situados entre o assento e o encosto do carro.
- Consulte o manual de instruções de "Base i-Size" para as instruções de fixação no carro.

Primo Viaggio Lounge + Base Twist



- A "Base Twist" com o sistema de fixação Isofix, é fixada no carro aos encaixes Isofix situados entre o assento e o encosto do carro.
- Consulte o manual de instruções de "Base Twist" para as instruções de fixação no carro.

Obrigado por ter escolhido um produto Peg Perego.

Características do produto

- Adequada para crianças de estatura entre 40 e 87 cm e com peso máximo de 13 kg.
- Esta cadeira auto é um sistema de retenção para crianças do tipo *Universal Belted Enhanced Child Restraint System*. É aprovada com base no Regulamento UN nº 129/03 para uso principalmente em assentos do tipo *Universal*, conforme especificado pelo fabricante do veículo no manual de uso e manutenção.
- A utilização da cadeirinha para recém-nascidos prematuros com menos de 37 semanas de gestação, pode causar ao recém-nascido problemas respiratórios por estar sentado na cadeirinha. É aconselhável consultar o seu médico antes de deixar o hospital.
- Esta cadeirinha para carro está homologada para ser fixada no carro sem base e com Base i-Size/Base Twist.
- Quando usada com Base i-Size/Base Twist, esta cadeira auto é um sistema de retenção para crianças do tipo “i-Size”. É aprovada com base no Regulamento UN nº 129/03, adequada para assentos de automóveis “compatíveis com i-Size”, conforme especificado pelo fabricante do veículo no manual de uso e manutenção.
- Esta cadeirinha para carro pode ser utilizada apenas em veículos aprovados, equipados com cinto de três pontos estático ou com enrolador, homologados segundo o regulamento UN/ECE nº R16 ou normas equivalentes. Não é permitido usar o cinto de dois pontos ou abdominal.
- Consulte a lista dos modelos de veículos e dos lugares equipados com sistemas de fixação ISOFIX (veja na parte interna) aprovados pelo fabricante do sistema de retenção. Em caso de dúvidas, ou para mais informações sobre a fixação da Base i-Size/Base Twist em veículos específicos, consulte o fabricante do dispositivo de retenção ou o revendedor. Para mais informações, contate o Serviço de Assistência da Peg Perego escrevendo para customer.service@pegperego.com
- Esta cadeirinha para carro está equipada com “Adjustable Side Impact Protection”: maior proteção nos impactos laterais com o “sistema simultâneo” de regulagem dos encostos de cabeça-cintos.

⚠️ ATENÇÃO

- **Leia atentamente as instruções antes de usar e conserve-as em seu lugar para reutilizá-las no futuro. O desrespeito das instruções de instalação da cadeirinha para carro acarretaria graves riscos para sua criança.**

- **As operações de montagem e de instalação devem ser realizadas por adultos.**
- No veículo, use sempre a cadeirinha para carro. Se o veículo estiver em movimento, nunca tire a criança da cadeirinha.
- **Não deixe a criança sozinha no carro mesmo que por pouco tempo. A temperatura no interior do veículo pode mudar de forma repentina e se tornar perigosa para a criança que estiver dentro.**
- Instale esta cadeirinha no sentido contrário à direção do movimento do veículo.
- Instale esta cadeirinha somente em bancos virados no sentido normal de movimento. No caso de bancos giratórios ou removíveis, posicione o banco do veículo no sentido do movimento para a frente.
- Não instale esta cadeirinha para carro em bancos de passageiro equipados com airbags ativos. Desative o airbag antes da instalação da cadeirinha para carro. O uso desta cadeirinha para carro em bancos equipados com airbags ativos pode provocar lesões graves ou morte em caso de acidente.
- Preste atenção para que a cadeirinha não fique travada por uma parte móvel do banco ou por uma porta do carro
- Siga rigorosamente as instruções para uma instalação correta; não utilize métodos de instalação diferentes dos indicados, perigo de desprendimento do banco.
- Use sempre o cinto de segurança próprio ao usar esta cadeirinha para carro.
- Regule a altura e a tensão dos cintos verificando para que fiquem aderentes ao corpo da criança sem apertar demais; verifique se o cinto de segurança não está torcido e se a criança não pode soltá-lo sozinha.
- Não utilize a cadeirinha para carro se estiver quebrada ou faltarem peças ou se tiver sido submetida a esforços violentos num acidente, pois poderia ter sofrido danos estruturais não visíveis, mas extremamente perigosos.
- Não utilize a cadeirinha para carro sem o revestimento de tecido, o qual não pode ser substituído por um não aprovado pelo fabricante, pois constitui parte integrante da cadeirinha e da segurança.
- Não remova nem troque a parte branca de poliestireno por baixo do revestimento têxtil e no apoio de cabeça, pois é parte integrante da segurança.
- Não deixe a cadeirinha no veículo exposta ao sol, algumas partes podem estar superaquecidas e machucar a pele delicada da criança: verifique antes de colocar a criança.
- Não faça alterações no produto.
- Não remova as etiquetas adesivas e costuradas; isso poderia tornar o produto não conforme nos termos da lei.
- Para eventuais reparações, substituições de peças e informações sobre o produto, contate o serviço de assistência pós-venda. As várias informações estão na última página deste manual.

- Não use acessórios que não tenham sido aprovados pelo fabricante ou pelas autoridades competentes.
- Se o produto for de segunda mão, verifique se é um modelo de fabricação recente, se possui as instruções e se todas as suas partes estão funcionando. Um produto antigo poderia não estar em conformidade devido ao envelhecimento natural dos materiais e da renovação das normas. Em caso de dúvidas, contate o centro de assistência da empresa fabricante.
- Preste atenção se no interior do veículo não há malas ou objetos soltos, que não estão amarrados de forma adequada. Em caso de acidente, poderiam ferir os passageiros.
- O produto necessita de um mínimo de limpeza e manutenção. Estas operações devem ser realizadas apenas por adultos.
- É recomendado manter limpas todas as partes em movimento.
- Periodicamente, limpe as partes de plástico com um pano úmido, não use solventes ou outros produtos similares.
- Não limpe o dispositivo de absorção de impacto de isopor com solventes ou outros produtos similares.
- Escove as partes de tecido para remover o pó. Em caso de lavagem das partes de tecido, siga as indicações contidas na etiqueta de lavagem.
- Proteja o produto contra agentes atmosféricos, água, chuva ou neve; a exposição contínua e prolongada ao sol poderia causar alterações na cor de muitos materiais.
- Guarde o produto num local seco.

⚠️ ADVERTÊNCIA PARA UTILIZAÇÃO COMO BERÇO RECLINADO

- **Não use o berço reclinado quando a criança pode sentar-se sem ajuda.**
- **Este berço reclinado não é adequado para períodos de sono prolongados.**
- **É perigoso usar o berço reclinado sobre uma superfície elevada, por ex., uma mesa.**

Peças do artigo

Verifique o conteúdo presente na embalagem e, em caso de reclamação, contate o Serviço de Assistência pós-venda. A cadeirinha para carro é composta por:

- a) Capota
- b) Alça
- c) Dual Stage Cushion
- d) Encosto de cabeça
- e) Botão de liberação da tensão dos cintos
- f) Fita de regulagem da tensão dos cintos

- g) Cinto integral de 3 pontos com ombreiras
 - h) Alavanca para reclinar o banco
 - i) Botão de regulagem da altura do encosto de cabeça
 - l) Tapa do manual de instruções
 - m) Encosto de cabeça revestido de poliestireno expandido (EPS) de absorção de impactos
 - n) Invólucro revestido de poliestireno expandido (EPS) de absorção de impactos
 - o) Kinetic Pods: proteções laterais
 - p) Alavanca de desengate da base
 - q) Chest Clip: gancho no peito
- A cadeirinha está pronta para o uso: nenhuma operação de montagem é necessária.

Como instalar a cadeirinha com base Primo Viaggio Lounge está equipado com o Sistema Ganciomatic, para ser encaixado e desencaixado do carro na Base i-Size/Base Twist.

Para a instalação de Base i-Size e Base Twist, consultar os manuais de uso presentes nos produtos.

- 1 Para reclinar nas 3 posições disponíveis, use a alça na extremidade superior do encosto.
- 2 Prensione a cadeirinha na Base i-Size/Base Twist. Solte a cadeirinha puxando a alavanca na extremidade inferior do encosto e, ao mesmo tempo, levante-a.
- 3 Para concluir a instalação, pressione os dois botões na alça, gire-a e posicione-a na direção do banco.
- 4 A alça da cadeirinha tem 4 posições de regulagem; para girá-la, mantenha pressionados os dois botões situados na alça e posicione-a na posição desejada, até ouvir o clique de posicionamento.
- **Posição A:** é a posição da alça no carro;
- **Posição B:** é a posição da alça para o transporte à mão e para o engate na base e nos carrinhos de bebê e passeio;
- **Posição C:** é a posição de descanso;
- **Posição D:** é a posição em que a cadeirinha não balança.

Como instalar a cadeirinha sem base Se usada sem base, Primo Viaggio Lounge pode ser instalada no carro SOMENTE COM O ENCOSTO NA POSIÇÃO VERTICAL.

- 5 Se estiver reclinado, use a alça na extremidade superior das costas para recolocá-lo na vertical.
- ⚠️ **IMPORTANTE!** A cadeirinha deve estar paralela ao chão. Se necessário, utilize toalhas enroladas ou tubos de piscina, posicionando-os na dobra do banco do veículo, como mostrado na figura.
- Coloque a cadeirinha para carro com a criança no banco, lembrando-se de afivelar o cinto de segurança da cadeirinha.
- 6 Passe a parte baixa do cinto de segurança do carro nas duas guias da alça da cadeirinha (fig_a) e enganche o cinto do

carro (fig_b), verificando que esteja bem esticado, como mostrado na figura.

Segure a parte alta do cinto de segurança do carro e passe-o por trás do encosto da cadeirinha para carro (fig_c).

- Insira o cinto na guia traseira (fig_a). Estique os cintos do carro. Gire a alça contra o banco. Para as funcionalidades da alça, consulte a fig. 6 deste manual.
- A cadeirinha possui os dispositivos Kinetic Pods, para garantir maior segurança no caso de impacto lateral. Depois de ter colocado a cadeirinha no carro, é necessário puxar TOTALMENTE, rodando no sentido horário, APENAS o Kinetic Pod situado no lado da porta do automóvel (fig_a). Para repor o Pod na sua posição inicial, rode-o no sentido anti-horário (fig_b). **IMPORTANTE:** verifique se o Kinetic Pod situado do lado de dentro do veículo está sempre na posição retraída. A instalação está concluída.

Como instalar a cadeirinha no avião

Essa cadeirinha é homologada para o transporte em avião.

- Posicione a cadeirinha sobre o assento com o encosto na posição vertical. Passe o cinto de segurança através das fissuras do chassi e prenda o cinto. Puxe a correia para apertar o cinto de segurança.

Regule a pega na posição mais avançada, tal como mostrado.

⚠ IMPORTANTE! Use somente os encostos voltados para a frente. Se a cadeirinha não puder ser adequadamente instalada, peça ajuda ao pessoal de cabine.

⚠ IMPORTANTE! Não use a base em caso de instalação no avião.

Como colocar a criança

- Para soltar o cinto de segurança, aperte o botão vermelho da fivela do cinto entrepernas e abra o gancho torácico apertando a tecla (fig_a). Para encaixar o cinto de segurança, sobreponha as linguetas de encaixe e enfie-as na fivela do cinto entrepernas até ouvir o clique (fig_b). Fixe o gancho torácico unindo as 2 partes.
- Para afrouxar os cintos, enfie o dedo na abertura do assento (1), mantenha pressionada a tecla metálica e, com a outra mão, puxe os cintos (2).
- Aperte os cintos puxando a alça de ajuste central (1) para si, certificando-se de que aderem bem ao corpo da criança em todos os pontos e que o gancho no peito esteja posicionado ao nível do esterno (2). **ATENÇÃO: não aperte demais os cintos de segurança da criança, deixe um mínimo de folga.**
- ⚠ IMPORTANTE!** No inverno, não coloque a criança na cadeirinha para carro com roupas grossas ou colocando cobertas entre o corpo e os cintos. Isso pode causar um posicionamento incorreto dos cintos de segurança com

graves consequências em caso de colisão.

Para garantir uma maior proteção contra agentes atmosféricos, use um cobertor ou os acessórios aprovados pela Peg Perego.

- O cinto de segurança e o encosto de cabeça podem ser regulados simultaneamente na altura, em 6 posições, para se adaptar ao crescimento da criança. Para regular a altura, acesse o compartimento traseiro abrindo a tampa, pressione o botão traseiro do regulador de altura (seta 1) e, simultaneamente, erga ou abaixe na posição desejada, até ouvir o clique (seta 2). Antes de regular a altura do cinto de segurança e do encosto de cabeça, afrouxe os cintos.
- A altura correta dos cintos de segurança é quando as fendas dos mesmos, presentes no encosto, estão na altura do ombro ou logo abaixo (área verde), como mostrado na figura. Certifique-se de que as correias não estejam na área vermelha.
- Esta cadeirinha está equipada com Dual Stage Cushion, um sistema composto de 2 almofadas independentes, capazes de conter até crianças muito pequenas.
a: redutor do encosto de cabeça;
b: almofada redutora para o assento;
Não use a Dual Stage Cushion para crianças de estatura acima de 61 cm e peso acima de 9 kg.
- A forma especial em concha foi projetada para embalar o seu bebê. Para embalar levemente a criança, desloque a alça para a posição de transporte como mostrado (fig_a). Para evitar oscilações e bloquear o balanço, trave a alça atrás do encosto (fig_b).
- A capota fornece sombra e proteção para seu bebê. Para ampliar a cobertura da capota, abra o zíper e abaixe-a. **⚠ IMPORTANTE: A capota não deve ser usada para levantar a cadeirinha, perigo que se solte**
- Para remover a capota, desabotoe os 5 botões presentes na borda inferior da capota.
- Levante-a e solte para cima.

Como remover o revestimento do assento

- Para remover a "Dual Stage Cushion", proceda da seguinte maneira: desabotoe os dois botões (fig_a) que fixam o redutor do encosto de cabeça na almofada redutora para as costas e retire-a. Abra os cintos e o gancho torácico para remover a almofada redutora, retirando-o para fora do cinto entrepernas.
- Remova o gancho torácico removendo os cintos das 4 aberturas do gancho.
- Remova as ombreiras (fig_a); abra a tampa atrás da cadeirinha e puxe os cintos até saírem na parte da frente (fig_b).

24 Solte o revestimento dos 2 pinos laterais do corpo (fig_a), tire o cinto entrepernas (fig_b) e remova todo o revestimento.

- Tire o forro do encosto de cabeça, primeiro pela parte baixa e, depois, com cuidado, das suas abas laterais; **CUIDADO PARA NÃO ROMPER AS PARTES EM ISOPOR (EPS).** Remova o forro na sequência, como mostrado na figura.

Manutenção do revestimento

Escove as partes de tecido para eliminar o pó.

- Aquando da lavagem, siga cuidadosamente as instruções indicadas na etiqueta cozida na cobertura.
- Não use água sanitária.
- Não engome.
- Não lave a seco.
- Não elimine as manchas com solventes.
- Não enxugue em máquina de secar de tambor.

Como revestir a cadeirinha para carro

Proceda no sentido contrário ao indicado nas figuras de 21 a 25.

The Original Accessory Peg Perego

Os acessórios Peg Perego foram concebidos como um auxílio prático e útil para simplificar a vida dos pais. Descubra todos os acessórios específicos para seu produto Peg Perego em www.pegperego.com.

Números de série

- Dentro da porta do compartimento traseiro estão presentes a etiqueta de homologação e a etiqueta com as seguintes informações:
nome do produto, data de fabricação e número de série do mesmo.
- No cinto, está indicada a data de fabricação. **Estas informações são úteis para o consumidor no caso de reclamações.**

Limpeza do produto

- O seu produto precisa de uma manutenção mínima. As operações de limpeza e manutenção devem ser efetuadas somente por adultos.
- Aconselha-se manter limpas as partes em movimento.
- Periodicamente limpe as partes de plástico com um pano úmido, não use solventes ou outros produtos similares.
- Escove as partes em tecido para retirar a poeira.
- Não limpe o isopor com solventes ou outros produtos similares.
- Proteja o produto dos agentes atmosféricos, água, chuva

ou neve; a exposição contínua e prolongada ao sol poderia causar alterações na cor de muitos materiais.

- Conserve o produto em local seco.

Peg Perego S.p.A.

Peg Perego S.p.A. é uma empresa com sistema de gestão de qualidade certificado pela TÜV Italia Srl, de acordo com a norma ISO 9001. Peg Perego poderá realizar em qualquer momento alterações nos modelos descritos nesta publicação, por motivos técnicos ou comerciais.

Serviço De Assistência Peg Perego

Se, inadvertidamente, peças do modelo são perdidas ou danificadas, use apenas peças de reposição Peg Perego originais. Para eventuais reparações, substituições, informações sobre os produtos, venda de peças de reposição originais e acessórios, entre em contato com o Serviço de Assistência Peg Perego, indicando, se houver, o número de série do produto.

Brasil:

IMPORTADO E DISTRIBUÍDO POR:
RURIGOTTO S/A INDÚSTRIA E COMÉRCIO

Bua Martino Dragone, 280 - Jd. Santa Barbara - Limeira- SP - Brasil

CEP 13480.308 - Tel.:(19) 3404.2000

Fax Vendas: (19) 3451.6994

CNPJ: 51.460.277/0001-38 I.E.: 417.003.410.117

E-mail: info@burigotto.com.br - www.burigotto.com.br

tel. 0039/039/60.88.213

e-mail: customer.service@pegperego.com

sítio internet: www.pegperego.com

Todos os direitos de propriedade intelectual relativos aos conteúdos deste manual de instruções pertencem à Peg Perego S.p.A. e estão protegidos pelas leis vigentes.

R129 UNIVERSAL BELTED 40-87 cm



Primo Viaggio Lounge

Het autozitje "Primo Viaggio Lounge" wordt met een driepuntsveiligheidsgordel in de auto vastgezet.

R129 i-SIZE UNIVERSAL ISOFIX 40-87 cm

Primo Viaggio Lounge
+
Base i-Size

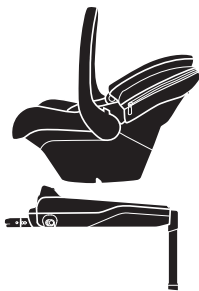

- De "Base i-Size" met het Isofix bevestigingssysteem, wordt in de auto met de Isofix aansluitingen in positie gebracht tussen de zitting van de stoel en de rugleuning.
- Raadpleeg de handleiding met instructies van de "Base i-Size" voor de instructies m.b.t. de bevestiging in de auto.

Primo Viaggio Lounge
+
Base Twist



- De "Base Twist" met het Isofix bevestigingssysteem, wordt in de auto met de Isofix aansluitingen in positie gebracht tussen de zitting van de stoel en de rugleuning.
- Raadpleeg de handleiding met instructies van de "Base Twist" voor de instructies m.b.t. de bevestiging in de auto.

Wij danken u voor de keuze van een Peg Perego product.

Kenmerken van het product

- Geschikt voor kinderen van 40 tot 87 cm, die maximum 13 kg wegen.
- Dit autostoeltje is een kinderbeveiligingssysteem van het type Universal Belted Enhanced Child Restraint System. Het is goedgekeurd krachtens het VN-reglement nr. 129/03 voor gebruik hoofdzakelijk op Universal zitplaatsen als aangegeven door de fabrikant van het voertuig in de gebruiksaanwijzing.
- Het gebruik van het autozitje voor baby's die vroeg geboren zijn, na minder dan 37 weken zwangerschap, zou de baby ademhalingsproblemen kunnen veroorzaken wanneer het in het autozitje zit. Het is zaak een arts te raadplegen alvorens het ziekenhuis te verlaten.
- Dit autostoeltje is gehomologeerd om in een voertuig te worden vastgemaakt zonder basis en met Base i-Size/Base Twist.
- Wanneer het wordt gebruikt met de Base i-Size/Base Twist, is dit kinderzitje een "i-Size" kinderbeveiligingssysteem. Het is goedgekeurd krachtens het VN-reglement nr. 129/03 voor gebruik op "i-Size-compatibele zitplaatsen" van een voertuig als aangegeven door de fabrikant van het voertuig in de gebruiksaanwijzing.
- Dit autozitje mag alleen worden gebruikt in goedgekeurde voertuigen met driepuntsveiligheidsgordel of met oprolmechanisme, goedgekeurd op grond van de wetgeving UN/ECE nr.16 of equivalente regelgevingen. Het is niet toegestaan de tweepuntsveiligheidsgordel of buikveiligheidsgordel te gebruiken.
- Raadpleeg de lijst van de modellen van de voertuigen en van de zitplaatsen uitgerust met ISOFIX-verankeringsystemen (zie verder) die door de fabrikant van het borgsysteem zijn goedgekeurd. Wendt u tot de fabrikant van het borgsysteem of tot de verkoper in geval van twijfel of voor meer informatie over het bevestigen van de Base i-Size/Base Twist in specifieke voertuigen. Neem contact op met de assistentiedienst van Peg Perego voor meer informatie via het adres customer.service@pegperego.com
- Dit autostoeltje is uitgerust met "Adjustable Side Impact Protection": een betere bescherming bij aanrakingen op de zijkant van het voertuig dankzij het "simultane systeem" voor regeling van de hoofdsteun-gordels.

WAARSCHUWING

- Lees de instructies met aandacht vóór het gebruik en bewaar ze in de speciale houder voor een toekomstige raadpleging. Het niet strikt in acht nemen van de

instructies voor de installatie van het autozitje zou risico's voor uw kind kunnen veroorzaken.

- De handelingen met betrekking tot de montage en de installatie moeten uitgevoerd worden door volwassenen.
- Gebruik het autostoeltje altijd in het voertuig. Het kind nooit uit het autostoeltje halen terwijl het voertuig in beweging is.
- **Het kind nooit zonder toezicht in de auto laten, zelfs niet voor korte tijd. De temperatuur in de auto kan plotseling veranderen en gevaarlijk worden voor het kind dat in de auto zit.**
- Installeer dit autostoeltje altijd in tegengestelde richting ten opzichte van de rijrichting van het voertuig.
- Installeer dit autostoeltje allen op zitplaatsen die in de normale rijrichting zijn gericht. In geval van draaibare of herpositioneerbare zitplaatsen moet u de zitplaats in de rijrichting van het voertuig positioneren.
- Dit autostoeltje niet installeren op passagierszitplaatsen die voorzien zijn van een actieve airbag. Deactieve de airbag voordat u het autostoeltje gaat installeren. Het gebruik van dit autostoeltje op zitplaatsen met een actieve airbag kan bij een ongeval ernstige en zelfs dodelijke letsels veroorzaken.
- Let goed op dat het autostoeltje niet wordt geblokkeerd door een bewegend deel van de zitplaats of een portier
- Volg de instructies strikt op voor een correcte installatie; gebruik geen andere installatiemethoden dan deze die zijn aangegeven, anders bestaat er gevaar dat het stoeltje loskomt van de zitplaats.
- Gebruik altijd de veiligheidsgordel wanneer u dit autostoeltje gebruikt.
- De hoogte en aanspanning afstellen van de veiligheidsgordels en controleren of ze op het lichaam van het kind aansluiten zonder te strak aan te halen; controleren of de veiligheidsgordel niet verdraaid is en of het kind de gordel niet zelfstandig kan losmaken.
- Om het risico op vallen te voorkomen, moet ook voor het transport buiten de auto het veiligheidsriempje van het autozitje altijd gebruikt worden.
- Het autozitje vervangt niet het kinderbedje. Wanneer het kind slaap nodig heeft, is het belangrijk dat het kan liggen.
- Het autozitje niet gebruiken als het breuken of ontbrekende delen heeft, als het is onderworpen aan zware belastingen in een ongeval, omdat het dan verborgen structurele schade kan hebben opgelopen die extreem gevaarlijk kan zijn.
- Gebruik het autozitje niet zonder de bekleding. Deze bekleding kan niet vervangen worden door bekleding die niet goedgekeurd is door de fabrikant omdat het integraal deel uitmaakt van het autozitje en van de veiligheid.
- Het witte gedeelte van polystyreen onder de stoffen bekleding en in de hoofdsteun niet verwijderen of veranderen, aangezien dit een integraal onderdeel van de veiligheid is.
- Laat het autozitje in de auto niet aan zonlicht blootgesteld,

enkele delen zouden oververhit kunnen raken en schadelijk zijn voor de delicate huid van het kind. Controleer dit alvorens het kind in het zitje te plaatsen.

- Breng geen wijzigingen op het product aan.
- Verwijder de zelfklevende en genaaide etiketten niet. Het product zou dan niet meer conform zijn aan de normvoorschriften.
- Neem voor eventuele reparaties, vervanging van onderdelen en informatie over het product contact op met de assistentiedienst van de naverkoop. De hiervoor benodigde informatie staat op de laatste pagina van deze handleiding.
- Als het product tweedehands is, moet u controleren of het een recent vervaardigd model is, of de instructies erbij zitten en of het goed werkt in alle onderdelen. Een verouderd model voldoet mogelijk niet aan de eisen vanwege de natuurlijke veroudering van de materialen en de vernieuwing van de regelgeving. Bij twijfel contact opnemen met het assistentiecentrum van de producent.
- Let op dat er in de auto geen bagage of voorwerpen zijn die vrij kunnen rondslingeren en niet correct zijn vastgezet. Bij een ongeval kunnen die de inzittenden verwonden.
- Uw product vereist een minimale reiniging en onderhoud. Deze handelingen mogen alleen door volwassenen worden uitgevoerd.
- Het is aanbevolen om alle bewegende delen schoon te houden.
- Maak de plastic onderdelen regelmatig met een vochtige doek schoon, geen oplosmiddelen of andere, gelijkaardige producten gebruiken.
- Het schokdempende deel in polystyreen niet met oplosmiddelen of andere, gelijkaardige producten schoonmaken.
- De stoffen delen borstelen om het stof te verwijderen. Volg de wasinstructies op het etiket wanneer u de stoffen delen gaat wassen.
- Het product beschermen tegen weersinvloeden zoals water, regen of sneeuw; langdurige en voortdurende blootstelling aan de zon kan kleurverschillen van veel materialen tot gevolg hebben.
- Het product op een droge plaats bewaren.

⚠ WAARSCHUWING: VOOR GEBRUIK ALS EEN LIGSTOEL

- **Gebruik het wipstoeltje niet als uw kind zonder steun kan zitten.**
- **Deze wipstoel is niet bedoeld voor langere slaaperperiodes.**
- **Het is gevaarlijk om deze wipstoel te gebruiken op een verhoogd oppervlak zoals bijv. een tafel.**

Onderdelen van het artikel

Controleer de inhoud in de verpakking; neem contact op

met de After Sales klantenservice in geval van klachte. Het autozitje bestaat uit:

- a) Kap
 - b) Draagbeugel
 - c) Dual Stage Cushion
 - d) Hoofdsteun
 - e) Knop om de spanning van de riempjes te lossen
 - f) Bandje om de spanning van de riempjes te regelen
 - g) 3-punts harnasgordel met schouderbanden
 - h) Hendel om het stoeltje te kantelen
 - i) Afstelknop voor de hoogte van de hoofdsteun
 - l) Vak voor de handleiding
 - m) Hoofdsteun bekleed met polystyreenschuim (EPS) dat schokdempend is
 - n) Inzetstukken van schokdempend polystyreenschuim (EPS)
 - o) Kinetic Pods: beschermingen aan de zijkant
 - p) Hendel om via de onderkant los te koppelen
 - q) Chest Clip: borstclip
- Het autostoeltje is klaar voor gebruik: er is geen enkele montage nodig.

Het autostoeltje met basis installeren Primo Viaggio Lounge is met het Gancimatic-systeem uitgerust, om in de auto te bevestigen aan de' Base i-Size/Base Twist.

Raadpleeg voor de installatie van Base i-Size en Base Twist de gebruikshandleidingen bij de producten.

- 1 Om hem in de mogelijke 3 posities te kantelen, gebruikt u de handgreep aan het bovenste uiteinde van de rugleuning.
- 2 Koppel het autozitje aan de Base i-Size/Base Twist vast. Koppel het autozitje los door de hendel op het onderste uiteinde van de rugleuning tegelijkertijd omhoog te trekken en op te tillen.
- 3 Om de installatie te voltooiën drukt u op de twee drukknoppen op de draagbeugel en draait u hem in de positie in de richting van de stoel.
- 4 De draagbeugel van het autokinderzitje heeft vier instellingen. Om deze te draaien, drukt u op de twee knoppen op de draagbeugel en stelt u deze in de juiste positie in. Zorg ervoor dat de draagbeugel vastklikt.
 - **Positie A:** Positie van de draagbeugel in de auto;
 - **Positie B:** Positie van de draagbeugel voor transport met de hand en voor de bevestiging op een basis, kinderwagen of onderstel;
 - **Positie C:** dit is de ruststand;
 - **Positie D:** Zorgt ervoor dat het autokinderzitje niet meer schommelt;

Het autostoeltje zonder basis installeren Indien gebruikt zonder de basis, kan de Primo Viaggio Lounge in de auto ALLEEN worden geïnstalleerd MET DE RUGLEUNING RECHTOP.

5 Indien het zitje gekanteld is, gebruikt u de handgreep aan het bovenste uiteinde van de rugleuning om hem weer rechtop te zetten.

- **⚠ BELANGRIJK!** Het stoeltje moet parallel met de grond zijn. Breng indien nodig opgerolde handdoeken of zwembandjes aan in de plooi van de zitplaats van het voertuig, zoals in de afbeelding is aangegeven. Plaats het autostoeltje met uw kind erin op de zitplaats, denk eraan om die met de veiligheids gordel vast te zetten.
- 6 Laat het onderste deel van de veiligheids gordel van de auto door de twee geleiders van het autozitje lopen (fig_a) en maak de gordel van de auto vast (fig_b), zorg ervoor dat die goed strak is, zoals in de afbeelding is aangegeven. Neem het bovenste deel van de veiligheids gordel van de auto vast en laat die achter de rugleuning van het autostoeltje lopen (fig_c).
 - 7 Steek de gordel in de achterste geleider (fig_a). Span de gordel van de auto. Draai de draagbeugel tegen de zitplaats aan. Voor de werking van de draagbeugel raadpleeg t u afb. 6 van deze handleiding.
 - 8 Het zitje is uitgerust met Kinetic Pods, om meer veiligheid te garanderen in geval van een botsing op de zijkant. Nadat het zitje in de auto is geplaatst, dient u ENKEL de Kinetic Pod aan de zijde gericht naar het autoportier (fig_a) VOLLEDIG uit te trekken door die in wijzerzin te draaien. Draai in tegenwijzerzin om de Pod terug in de beginstand te brengen (fig_b). BELANGRIJK: controleer of de Kinetic Pod aan de zijde gericht naar de binnenkant van het voertuig altijd in ingetrokken stand is. Het installeren is voltooid.
- ### **Gebruik van het autostoeltje in het vliegtuig**
- Dit autostoeltje is goedgekeurd voor het vervoer in een vliegtuig.
- 9 Plaats het autozitje op de vliegtuigstoel met de rugleuning rechtop. Voer de veiligheidsriem door de gleuven in de schaal en maak de riem vast. Trek aan de riem om de veiligheidsriem vast te zetten. Zet de draagbeugel in de voorste positie, zoals wordt getoond.
 - **⚠ BELANGRIJK!** Alleen gebruiken op stoelen die naar voren zijn gericht. Als het autozitje niet goed kan worden bevestigd, vraag dan hulp aan het vliegtuigpersoneel.
 - **⚠ BELANGRIJK!** De basis niet gebruiken om het autozitje in een vliegtuigstoel te bevestigen.
- ### **Het kind vastmaken**
- 10 Om de veiligheids gordel los te maken drukt u op de rode knop op de gesp van de kruisgordel en opent u de borstclip door op de knop te drukken (fig_a). Om het veiligheidsriempje vast te maken, legt u de bevestigingslipjes over elkaar en steekt u ze in de gesp van het riempje tussen de benen tot u

een klik hoort (fig_b). Maak de borstclip vast door de 2 delen samen te brengen.

- 11 Om het tuigje lossen te maken, steekt u een vinger in de opening van het zitvlak (1), houd de metalen knop ingedrukt en trek met de andere hand aan de gordels (2).
- 12 Stel de riempjes strakker af door de centrale verstelgordel (1) naar u toe te trekken en let daarbij op dat de riempjes op elk punt goed aansluiten op het lichaam van het kind en dat de borstclip zich ter hoogte van het borstbeen bevindt (2).
WAARSCHUWING: Maak de gordels niet te strak en zorg voor een minimale speling.
- 13 **⚠ BELANGRIJK!** In de winter mag u het kind niet op het autozitje vastmaken terwijl het hele dikke kleding draagt of als er dekens tussen het lichaam en de gordels zijn aangebracht. Hierdoor kunnen de veiligheidsriempjes verkeerd gepositioneerd raken, wat ernstige gevolgen kan hebben als het voertuig in een aanrijding betrokken raakt. Gebruik een deken of de accessoires die door Peg Perego zijn goedgekeurd om een betere bescherming tegen weersinvloeden te garanderen.
- 14 Het veiligheidsriempje en de hoofdsteun kunnen simultaan in 6 posities in de hoogte worden geregeld, om die aan de groei van het kind aan te passen. Om de hoogte te regelen, gaat u naar het compartiment vooraan door het deurtje te openen, druk op de achterste knop van de hoogteregelaar (pijl 1) en breng tegelijkertijd omhoog of omlaag in de gewenste positie, totdat u een klik hoort (pijl 2). Voordat u de hoogte van het veiligheidsriempje en van de hoofdsteun regelt, moet u de spanning van de riempjes lossen.
- 15 De correcte hoogte van de veiligheids gordels is wanneer de gleuven die zich op de rugleuning bevinden ter hoogte van de schouder of eronder zitten (groene zone), zoals in de afbeelding geïllustreerd. Zorg ervoor dat de gordels zich niet in de rode zone bevinden.
- 16 Dit stoeltje is uitgerust met een Dual Stage Cushion, een systeem bestaande uit 2 onafhankelijke kussens waar u ook zeer kleine kinderen in kunt leggen
 - a: verklein hoofdkussens;
 - b: verkleinkussens voor de zitting;**Het Dual Stage Cushion niet gebruiken voor kinderen die langer zijn dan 61 cm en zwaarder dan 9 kg.**
- 17 De speciale schelpvorm is ontworpen om uw kind te wiegen. Om het kind lichtjes te wiegen, verplaatst u de draagbeugel in de transportpositie, zoals geïllustreerd (fig_a). Om schommelingen te vermijden en het wiegen te blokkeren, blokkeert u de draagbeugel achter de rugleuning (fig_b).
- 18 De kap biedt uw kind schaduw en bescherming. Open de rits van de kap en breng de kap omlaag om de dekking van de kap te verruimen.

⚠ BELANGRIJK: De kap mag niet gebruikt worden om het autokinderzitje op te tillen, omdat deze los kan schieten

19 Om de kap te verwijderen, maak de 5 knopen op de onderste rand van de kap los.

20 Til omhoog en maak die naar boven toe los.

De bekleding van het autozitje verwijderen

21 Handel als volgt om het "Dual Stage Cushion" te verwijderen: maak de twee knopen los (fig_a) die het verklein hoofdkussen op het verklein kussen voor de rug vastzetten en verwijder. Maak de riempjes en de borstclip los om het verklein kussen te verwijderen, door deze door de kruisgordel te halen.

22 Verwijder de borstclip door de riempjes door de 4 openingen in de clip te halen.

23 Verwijder de schouderbanden (fig_a); open het deurtje aan de achterkant van het stoeltje en trek aan de riempjes om ze aan de voorkant eruit te halen (fig_b).

24 Maak de zak los van de 2 pinnen aan de zijkant van het frame (fig_a), neem het riempje voor tussen de benen weg (fig_b) en verwijder de hele bekleding.

25 Laat als eerste de bekleding van de hoofdsteen van de onderkant glijden en vervolgens, voorzichtig, van de twee zijkanten;

ZORG ERVOOR DAT U DE DELEN VAN POLYSTYREEN (EPS) NIET BESCHADIGT.

Verwijder de bekleding in de juiste volgorde, zoals getoond in de afbeelding.

Onderhoud van de vulling

Borstel de stoffen delen om het stof te verwijderen.

- Volg bij het wassen de instructies op het etiket dat in de hoes van het product is genaaid;
- geen chloorhoudend bleekmiddel gebruiken;
- niet strijken;
- niet chemisch reinigen;
- vlekken niet met oplosmiddelen verwijderen;
- niet drogen in de droogtrommel.

De bekleding van het autozitje weer aanbrengen

Te werk gaan in omgekeerde volgorde als de aanduidingen in afbeeldingen 21 tot 25.

The Original Accessory Peg Perego

De accessoires van Peg Perego zijn ontworpen als nuttige, praktische hulpmiddelen die het leven van ouders makkelijker maken. Ontdek alle accessoires voor jouw Peg Perego-product op www.pegperego.com

Serienummer

26 Aan de binnenkant van het klepje van het opbergvak aan de achterkant bevinden zich het homologatielabel en het label met de volgende informatie:

de naam van het product, de productiedatum en het serienummer van het product.

27 Op het riempje staat de productiedatum.

Deze elementen zijn nuttig voor de consument in geval er bepaalde problemen met het product zijn.

Reiniging van het product

- Uw product vereist minimaal onderhoud. De reiniging en het onderhoud mogen alleen door volwassenen uitgevoerd worden.
- Het wordt aanbevolen om alle bewegende delen .
- Reinig alle plastic delen regelmatig met een vochtige doek, gebruik geen oplosmiddelen of andere, gelijkaardige producten.
- Borstel de bekleding af om stof te verwijderen.
- Reinig het deel van polystyrol, dat voor de absorptie van schokken dient, niet met oplosmiddelen of met andere gelijkaardige producten.
- Bescherm het product tegen de weersomstandigheden, water, regen of sneeuw. De continue en langdurige blootstelling aan zonlicht zou een kleurverandering van vele materialen tot gevolg kunnen hebben.
- Bewaar het product in een droge plaats.

Peg Perego S.p.A.

Peg Perego S.p.A. maakt gebruik van een kwaliteitsmanagementsysteem dat is gecertificeerd door TÜV Italia Srl, in overeenstemming met de norm ISO 9001. Peg Perego kan op elk ogenblik de in deze documenten beschreven modellen wijzigen om technische of commerciële redenen.

Technische service Peg Perego

Indien delen van het model per ongeluk kwijt raken of beschadigd raken, dient u alleen originele reserveonderdelen van Peg Perego te gebruiken. Voor eventuele reparaties aan, vervanging van of informatie over de producten, verkoop van originele reserveonderdelen en accessoires, kunt u contact opnemen met de Assistentiedienst van Peg Perego. Vermeld hierbij, indien mogelijk, het serienummer van het product.

tel. 0039/039/60.88.213

e-mail customer.service@pegperego.com

site internet www.pegperego.com

Alle intellectuele eigendomsrechten op de inhoud van deze gebruiksaanwijzing zijn eigendom van Peg Perego S.p.A. en worden beschermd volgens de van toepassing zijnde wetten.

RO Română

R129 UNIVERSAL BELTED 40-87 cm



Primo Viaggio Lounge

Scaunul auto "Primo Viaggio Lounge" se instalează în autovehicul cu ajutorul centurii în trei puncte a acestuia.

R129 i-SIZE UNIVERSAL ISOFIX 40-87 cm

Primo Viaggio Lounge
+
Base i-Size

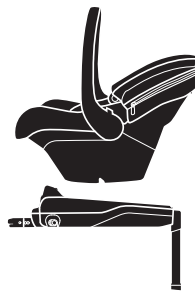

- „Baza i-Size” cu sistem de fixare Isofix se instalează în autovehicul folosind ancorele Isofix situate între scaunul autovehiculului și spătar.
- Consultați manualul cu instrucțiuni al „Bazei i-Size” pentru a afla procedura de instalare în autovehicul.

Primo Viaggio Lounge
+
Base Twist



- „Baza Twist” cu sistem de fixare Isofix se instalează în autovehicul folosind ancorele Isofix situate între scaunul autovehiculului și spătar.
- Consultați manualul cu instrucțiuni al „Bazei i-Size” pentru a afla procedura de instalare în autovehicul.

Vă mulțumim că ați ales un produs Peg Perego.

Caracteristicile produsului

- Potrivit pentru copiii cu înălțime între 40 și 87 cm, cu o greutate maximă de 13 kg.
- Acest scaun auto copii este un sistem universal de prindere pentru copii *Universal Belted Enhanced Child Restraint System*. Este aprobat în conformitate cu Regulamentul UN nr. 129/03 pentru utilizare în principal pe scaune de tip *Universal*, după cum este indicat de producătorul vehiculului în manualul de utilizare și întreținere.
- Utilizarea scaunului auto pentru bebeluși născuți prematur la mai puțin de 37 de săptămâni le-ar putea cauza acestora probleme respiratorii. Vă recomandăm să cereți sfatul medicului înainte de a părăsi spitalul.
- Acest scaun auto este aprobat pentru instalare în mașină fără bază sau cu Baza i-Size/Baza Twist.
- Când este utilizat cu Baza i-Size/Baza Twist/Base Twist, acest scaun auto copii este un sistem de prindere pentru copii de tip „i-Size”. Este omologat în conformitate cu Regulamentul UN nr. 129/03, potrivit pentru scaunele mașinilor „compatibile cu i-Size”, după cum este indicat de producătorul vehiculului în manualul de utilizare și întreținere.
- În cazul utilizării cu Baza i-Size/Baza Twist, acest sistem de fixare poate fi montat pe vehicule cu poziții care au fost omologate ca poziții ISOFIX (pentru mai multe detalii, consultați manualul de utilizare), în funcție de categoria scaunului auto pentru copii și de structură.
- Consultați lista modelelor și a scaunelor de automobile echipate cu sisteme de ancorare ISOFIX (a se vedea în interior) care au fost aprobate de producătorul sistemului de fixare. Contactați producătorul sau magazinul distribuitor al dispozitivului de reținere dacă aveți îndoieli sau dacă aveți nevoie de informații suplimentare privind montarea Bazei i-Size în anumite mașini. Pentru mai multe informații, vă rugăm să contactați Departamentul de asistență Peg Perego la adresa customer.service@pegperego.com
- Acest scaun auto este prevăzut cu „protecție reglabilă contra șocului lateral”: protecție îmbunătățită împotriva șocurilor laterale cu „sistemul simultan” pentru reglarea tetieră-ham.

⚠️ AVERTISMENT

- **Citiți cu atenție instrucțiunile înainte de utilizare și păstrați-le în suportul primit pentru consultare ulterioară. Nerespectarea cu strictețe a instrucțiunilor de instalare îl va pune pe copil în pericol.**
- **Operațiunile de montaj și instalare trebuie realizate de adulți.**

- Utilizați întotdeauna un scaun auto în mașină. Nu scoateți niciodată copilul din scaunul auto în timp ce autovehiculul este în mișcare.
- **Nu lăsați niciodată un copil singur și nesupravegheat într-o mașină, nici măcar pentru o perioadă scurtă de timp. Temperatura din interiorul vehiculului se poate schimba rapid și poate deveni periculoasă pentru copilul din interior.**
- Instalați acest scaun auto cu fața în direcția opusă direcției de deplasare.
- Instalați acest scaun auto numai pe scaunele orientate în direcția de deplasare. Dacă vehiculul are scaune rotative sau repositionabile, poziționați-le cu fața la direcția de deplasare.
- Nu fixați acest scaun auto pe scaunele de pasageri prevăzute cu airbag-uri active. Dezactivați airbag-ul înainte de montarea scaunului auto. Utilizarea acestui scaun de mașină pe scaune cu airbag-uri active poate provoca vătămări corporale grave sau decesul în caz de accident.
- Asigurați-vă că scaunul auto nu este blocat de nicio componentă mobilă a scaunului autovehiculului sau de vreuna dintre ușii.
- Respectați cu strictețe instrucțiunile de instalare; nu utilizați alte metode de instalare decât cele recomandate deoarece scaunul auto s-ar putea desprinde.
- Utilizați întotdeauna hamul când utilizați acest scaun auto.
- Reglați înălțimea și tensiunea bretelelor centurii, asigurându-vă că sunt confortabile pentru corpul copilului, fără a-l strânge prea mult. Aveți grijă ca centurile să nu fie răsucite, iar copilul să nu le elibereze.
- Pentru a evita riscul de cădere, folosiți întotdeauna centurile scaunului auto, chiar și pentru transport în afara autovehiculului.
- Scaunul auto nu înlocuiește pătuțul; în cazul în care copilul vrea să doarmă, este important să îl întindeți pe orizontală.
- Nu folosiți scaunul auto dacă este deteriorat sau dacă are componente lipsă, dacă a fost supus unui impact puternic într-un accident, deoarece este posibil să fi suferit deteriorări structurale ca pot să nu fie vizibile, dar sunt extrem de periculoase.
- Nu utilizați scaunul auto fără husa sa textilă; aceasta nu poate fi înlocuită cu una neomologată de producător deoarece face parte integrantă din scaunul auto și din sistemul de siguranță.
- Nu scoateți partea albă din polistiren de sub husă și din tetieră deoarece face parte integrantă din dispozitivele de siguranță.
- Nu lăsați scaunul auto în autovehicul atunci când este expus la soare. Anumite componente s-ar putea încălzi excesiv și ar putea vătăma pielea delicată a copilului - verificați acest lucru înainte de a așeza copilul în scaun.
- Nu modificați produsul.
- Nu îndepărtați etichetele lipite sau cusute pe produs

- deoarece aceasta l-ar putea face neconform cu prevederile legale.
- Pentru orice reparații, piese de schimb și informații despre produs, contactați serviciul asistență post-vânzare. Informațiile de contact sunt furnizate pe ultima pagina a acestui manual.
- Nu utilizați accesorii neomologate de producător sau de autoritățile competente.
- Dacă utilizați un produs la mână a doua, asigurați-vă că este un model recent, că vine cu instrucțiuni și că toate piesele sunt complet funcționale. Este posibil ca un produs învechit să nu mai fie conform cu standardele de siguranță, din cauza îmbătrânirii naturale a materialelor și a actualizării reglementărilor. Dacă aveți îndoieli, contactați centrul de servicii clienți al producătorului.
- Asigurați-vă că nu există bagaje sau alte articole nefixate în interiorul vehiculului. Acestea ar putea răni pasagerii vehiculului în caz de accident.
- Acest produs necesită doar curățare și întreținere minimă. Aceste operații trebuie efectuate de adulți.
- Vă recomandăm să menționați toate componentele mobile curate.
- Curățați periodic componentele din plastic cu o cârpă umedă. Nu folosiți solvenți sau substanțe similare.
- Nu curățați dispozitivul de amortizare a șocurilor din polistiren folosind solvenți sau alte produse similare.
- Periați componentele textile pentru a îndepărta praful. Dacă spălați componentele din material textil, urmați instrucțiunile de spălare de pe eticheta acestora.
- Feriți produsul de agenții atmosferici: umiditate, ploaie sau zăpadă. Expunerea prelungită la soare poate determina modificări de culoare asupra multor materiale.
- Depozitați produsul într-un mediu uscat.

⚠️ AVERTISMENT: PENTRU A FI FOLOSIT CA ȘEZLONG.

- **Nu folosiți șezlongul odată ce copilul poate sta singur în șezut.**
- **Acest șezlong nu este destinat utilizării pentru perioade îndelungate de somn.**
- **Este periculos să folosiți acest șezlong pe o suprafață situată la înălțime, de ex. pe o masă.**

Componentele Produsului

Verificați conținutul ambalajului și contactați departamentul Relații cu Clienții dacă lipsesc componente.

Scaunul auto include:

- a) Capotină
- b) Mâner
- c) Pernă cu două straturi
- d) Tetieră

- e) Buton de eliberare a tensiunii hamului
 - f) Chingă de reglare a tensiunii hamului
 - g) Ham de siguranță în 3 puncte cu bretele
 - h) Manetă de inclinare
 - i) Buton de reglare a tetierei pe înălțime
 - l) Compartimentul manualului de instrucțiuni
 - m) Tetieră captușită cu spumă de polistiren expandat (EPS) cu absorbție de șoc
 - n) Inserții din polistiren expandat cu absorbție a șocurilor (EPS)
 - o) Kinetic Pods: protecții laterale.
 - p) Manetă pentru eliberare de pe bază
 - q) Clemă la nivelul pieptului
- Scaunul auto este gata de utilizare: nu necesită asamblare.

Cum se instalează scaunul auto cu bază Primo Vaggio Lounge dispune de sistemul Ganciomat pentru fixare și desprindere în/din mașină cu Baza i-Size/Baza Twist.

Pentru instalarea Baza i-Size și Baza Twist, vă rugăm să consultați manualele de utilizare incluse cu produsele.

- 1 Pentru a înclina spătarul în cele 3 poziții disponibile, utilizați mânerul de pe capătul superior al spătarului.
- 2 Atașați scaunul auto la Baza i-Size/Baza Twist. Eliberați scaunul auto trăgând maneta de pe capătul inferior al spătarului în timp ce ridicați scaunul auto.
- 3 Apăsăți cele două butoane de pe mâner, rotiți-I și poziționați-I în direcția scaunului vehiculului. Instalarea este acum finalizată.
- 4 Bara mânerului scaunului auto are patru poziții fixe. Pentru a o roti, apăsați cele două butoane de pe bară și mișcați-o apoi până la unghiul dorit. Asigurați-vă că s-a auzit un click de intrare în poziție.
- **Poziția A:** poziția pentru interiorul autovehiculului;
- **Poziția B:** poziția de transport cu mâna și pentru instalare pe o bază, un cărucior sau un șasiu;
- **Poziția C:** aceasta este poziția de odihnă;
- **Poziția D:** împiedică scaunul auto să se balanseze.

Cum se instalează scaunul auto fără bază Când este utilizat fără bază, puteți instala Primo Vaggio Lounge NUMAI CU SPĂTARUL ÎN POZIȚIE VERTICALĂ.

- 5 Dacă spătarul este înclinat, utilizați mânerul de la capătul superior al spătarului pentru a-l aduce în poziție verticală.
- ⚠️ **IMPORTANT!** Scaunul auto trebuie să fie paralel cu solul. Dacă este necesar, puteți plasa prosoape rulate sau tuburi flotante de înot la articulația scaunului vehiculului, așa cum se arată în figură.
- Instalați scaunul auto cu copilul așezat în el, amintindu-vă să fixați copilul cu centura de siguranță.
- 6 Treceți partea inferioară a centurii de siguranță a autovehiculului prin cele două ghidaje cu care este prevăzut

scaunul auto (fig_a) și cuplați-o (fig_b), asigurându-vă că centura este bine întinsă, așa cum se arată în figură. Apucați partea superioară a centurii de siguranță a autovehiculului și treceți-o prin spatele spătarului scaunului auto (fig_c).

- Introduceți centura în ghidajul din spate (fig_a). Strângeți centura de siguranță a autovehiculului. Rotiți bara mânerului spre scaunul vehiculului. Pentru funcțiile mânerului, consultați fig_6 din acest manual.
- Scaunul este dotat cu pernițe kinetice pentru a oferi o siguranță mai mare în caz de șoc lateral. După ce ați poziționat scaunul în mașină, trageți afară COMPLET dispozitivul Kinetik Pod situat pe partea ORIENTATĂ SPRE UȘA MAȘINII, răsucind-o în sens orar (fig_a). Pentru a readuce dispozitivul în poziția inițială, rotiți-l în sens antiorar (fig_b). **IMPORTANT:** Asigurați-vă că dispozitivul Kinetik Pod situat pe partea dinspre interiorul mașinii nu este niciodată extins în afară. Instalarea este acum finalizată.

Cum se utilizează scaunul auto în avion

- Această unitate este certificată pentru utilizare în avion.
- Poziționați scaunul auto pe scaunul avionului cu spătarul în poziția cea mai verticală. Treceți centura abdominală prin fantele din carcasă și blocați plăcuța de prindere în cataramă. Trageți de chingă pentru a strânge centura de siguranță. Reglați mânerul în poziția cea mai din față, după cum este indicat.

⚠ IMPORTANT! Utilizați numai pe scaunele orientate cu fața la direcția de mers. În cazul în care scaunul auto nu poate fi securizat în mod corespunzător, cereți ajutor de la însoțitorul de zbor.

⚠ IMPORTANT! Nu utilizați baza pentru a instala scaunul auto pe un scaun de avion.

Cum să fixați copilul cu hamul

- Pentru a elibera hamul, apăsați butonul roșu de pe catarama componenta dintre picioare a centurii și deschideți clema de la nivelul pieptului, apăsând butonul (fig_a). Pentru a prinde centura, așezați în poziție cele două plăcuțe metalice ale bretelelor centurii și introduceți-le în catarama componentei dintre picioare a centurii până când se fixează și auziți un click (fig. b). Uniți cele 2 componente pentru a cupla clema de la nivelul pieptului.
- Pentru a lărgi centura, introduceți un deget prin fanta scaunului (1), mențineți apăsat butonul metallic și cu cealaltă mână trageți de bretele (2).
- Strângeți bretelele trăgând de chingă de reglare centrală spre dvs., asigurându-vă că bretelele se așează confortabil pe corpul copilului în fiecare punct și că clema de la nivelul pieptului este poziționată pe sternul copilului (2).

ATENȚIE: Nu strângeți prea tare bretelele și asigurați-vă

că lăsați un mic spațiu de mișcare.

- ⚠ IMPORTANT!** În timpul iernii, aveți grijă să nu fixați copilul cu centură în timp ce poartă îmbrăcăminte pufoasă și groasă și nu așezați păturii între corpul copilului și ham. Acest lucru poate cauza poziționarea incorectă a centurii de siguranță, cu consecințe grave în caz de coliziune. Utilizați o pătură sau un accesoriu Peg Perego aprobat pentru a vă proteja copilul de vreme.
- Centura și tetiera pot fi reglate simultan pe 6 înălțimi diferite, astfel încât să se adapteze la creșterea copilului. Pentru a regla înălțimea, deschideți ușa pentru a accesa deschiderea din spatele scaunului, apăsați butonul de la spatele dispozitivului de reglare a înălțimii (săgeata 1) în timp ce ridicați sau coborâți scaunul în poziția dorită până se fixează în poziție și auziți un click (săgeata 2). Lărgiți bretelele înainte de a regla înălțimea hamului și a tetierei.
- Centura de siguranță se află la înălțimea corectă atunci când fantele din spătar se află la înălțimea umărului sau chiar dedesubt (zona verde), așa cum se arată în figură. Asigurați-vă că bretelele nu se află în zona roșie.
- Acest scaun auto dispune de perna cu două straturi, un sistem compus din 2 perne separate chiar și pentru cei mai mici bebeluși.
a: reductor tetieră
b: pernă reductoare pentru sezut
Nu utilizați perna cu două straturi pentru copii cu o înălțime de peste 61 cm și o greutate mai mare de 9 kg.
- Forma specială a carcasei este concepută pentru a legăna copilul. Pentru a balansa ușor copilul, puneți mânerul în poziția de transport, așa cum este indicat (fig_a). Pentru a împiedica oscilația și a opri balansarea, blocați mânerul în spatele spătarului (fig_b).
- Capotina oferă copilului umbră și adăpost. Deschietăi și coborâți capotina pentru a acoperi o zonă mai mare.
⚠ IMPORTANT: Nu trebuie să apucați scaunul auto de coviltir deoarece acesta s-ar putea desprinde.
- Pentru a demonta capotina: deschietăi cele 5 capse de pe marginea inferioară a capotinei.
- Ridicați-o și eliberați-o trăgând de ea în sus.

Îndepărtarea husei scaunului auto

- Pentru a înlătura „Perna cu două straturi”: deschietăi cele două capse (fig_a) care ancorează reductorul tetierei pe perna-reductor a spătarului și scoateți-o. Decuplați hamul și clema de la nivelul pieptului și scoateți perna-reductor trăgând-o de pe componenta dintre picioare a centurii.
- Scoateți clema de la nivelul pieptului trăgând afară hamul prin cele 4 orificii ale clemei.
- Scoateți pernițele de umăr (fig_a); deschietăi compartimentul din spatele scaunului auto și trageți bretelele prin față (fig_b).

24 Scoateți husa de pe cele 2 știfturi laterale de pe corpul scaunului auto (fig_a), trageți afară componenta dintre picioare a centurii (fig_b) și scoateți întreaga husă.

- Scoateți husa tetierei începând din partea de jos, după care cu grijă și de pe cele două părți laterale: **AVEȚI GRIJĂ SĂ NU RUPETI COMPONENTELE DIN POLISTIREN (EPS)**. Îndepărtați husa în ordinea indicată în figură.

Întreținerea componentelor moi

Periați componentele textile pentru a îndepărta praful.

- Când o spălați, respectați cu strictețe instrucțiunile de pe eticheta cusută în interiorul căptușelii.
- Nu folosiți înălbitori pe bază de clor.
- Nu călcați.
- Nu curățați chimic.
- Nu îndepărtați petele folosind solvenți.
- Nu stoarceți în centrifugă.

Cum se montează husa pe scaunul auto

Efectuați operațiunile indicate în figurile 21 - 25 în ordine inversă.

Accesoriile originale Peg Perego

Accesoriile Peg Perego sunt concepute ca mijloace utile și practice pentru simplificarea vieții părinților. Descoperiți toate accesoriile produsului dumneavoastră pe www.pegperego.com.

Numerele seriale

- În compartimentul de la spate veți găsi eticheta de omologare și o altă etichetă care conține următoarele informații: numele produsului, data de fabricație și numărul de serie.
- Data fabricației apare pe centură.
Aceste informații pot fi utilizate pentru clienți în cazul unor probleme cu produsul.

Curățarea produsului

- Acest produs necesită o minimă întreținere. Curățarea și întreținerea trebuie realizate numai de adulți.
- Vă recomandăm să mențineți toate componentele mobile curate.
- Curățați periodic componentele din plastic cu o cârpă umedă. Nu folosiți solvenți sau substanțe similare.
- Periați componentele textile pentru a îndepărta praful.
- Nu curățați dispozitivul de amortizare a șocurilor din polistiren folosind solvenți sau alte produse similare.
- Feriți produsul de agenții atmosferici: umiditate, ploaie sau zăpadă. Expunerea prelungită la soare poate determina modificări de culoare asupra multor materiale.

- Depozitați produsul într-un mediu uscat.

Peg Perego S.p.A.

Peg Perego S.p.A. adoptă un sistem de management al calității certificat de TÜV Italia Srl în conformitate cu standardul ISO 9001. Peg Perego va putea face oricând modificări la modelele descrise în această publicație din motive tehnice sau comerciale.

Serviciul post-vânzare Peg Perego

În cazul în care se pierde sau se deteriorează vreo componentă, folosiți numai piese de schimb originale Peg Perego. Pentru orice reparații, înlocuiri, informații despre produse și comenzi de piese de schimb și accesorii originale, vă rugăm să contactați Serviciul Asistență Peg Perego, menționând numărul serial al produsului, dacă acesta există.

tel. 0039/039/60.88.213

e-mail customer.service@pegperego.com
website www.pegperego.com

Toate drepturile de proprietate intelectuală asupra conținutului acestui manual sunt deținute de Peg Perego S.p.A. și sunt protejate de legislația în vigoare.

R129 UNIVERSAL BELTED 40-87 cm



Primo Viaggio Lounge

Столчето за кола "Primo Viaggio Lounge" е монтирано в превозното средство, с помощта на триточковия предпазен колан на колата.

R129 i-SIZE UNIVERSAL ISOFIX 40-87 cm

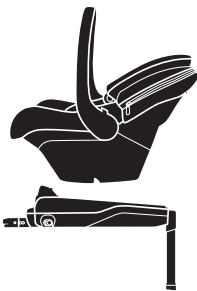
Primo Viaggio Lounge
+
Base i-Size

- Базата „i-Size“ със система за закрепване Isofix се монтира в автомобила с помощта на Isofix анкерните точки, разположени между седалката на превозното средство и облегалката.
- Вижте ръководството с инструкции на базата i-Size за нейния монтаж в превозното средство.

Primo Viaggio Lounge
+
Base Twist

- Базата „Twist“ със система за закрепване Isofix се монтира в автомобила с помощта на Isofix анкерните точки, разположени между седалката на превозното средство и облегалката.
- Вижте ръководството с инструкции на базата Twist за нейния монтаж в превозното средство.

Благодарим Ви, че избрахте продукт на марката Peg Perego.

Характеристики на продукта

- Подходящо за деца между 40 и 87 cm с максимално тегло 13 kg.
- Това столче за кола е тип *Universal Belted Enhanced Child Restraint System*. Одобрено е съгласно регламент № 129/03 на ООН за използване предимно на седалки от тип *Universal*, както е посочено от производителя на превозното средство в ръководството за собственика.
- Използването на столчето за кола за недоносени бебета, родени преди 37ма седмица може да причини проблеми с дишането за новороденото. Препоръчително е да се посъветват с лекар преди да напуснете болницата.
- Това столче за кола е одобрено за монтаж в кола без основа или с Base i-Size/Base Twist.
- Когато се използва с Base i-Size/Base Twist, това столче за кола е детска седалка тип „i-Size“. Одобрено е съгласно регламент № 129/03 на ООН, подходящ за седалки на автомобили, „съвместими с i-Size“, както е посочено от производителя на превозното средство в ръководството за собственика.
- Столчето за кола може да се използва само в одобрени превозни средства, снабден със статични или инерционни триточкови предпазни колани, одобрени съгласно регламент UN/ECE №. 16 или еквивалентен стандарт. Не трябва да се използва с двуточкови колани или кръстни предпазни колани.
- Вижте списъка с модели автомобили и седалки оборудвани с ISOFIX анкерни системи (виж вътре), които са били одобрени от производителя на ограничителната система. Свържете се с производителя или търговеца на ограничително устройство ако имате съмнения или се нуждаете от допълнителна информация относно монтиране на базата i-Size/Twist в конкретни автомобили. За повече информация, моля, свържете се с Peg Perego. Отдел за подпомагане на адрес: customer.service@pegperego.com
- Това столче за кола идва с „регулируема протекция от страничен удар“: подобрена защита срещу странични удари със система за едновременна регулация на коланите и облегалката за глава.

⚠ ВНИМАНИЕ!

- Прочетете внимателно инструкциите преди употреба и ги запазете в държача за бъдещи справки. **Неспазването на указанията може да постави детето Ви в риск.**
- Всички операции по сглобяването и монтажа на

- продукта трябва да се извършват само от възрастни.
- Винаги използвайте стол за кола при превозване на детето в автомобила. Никога не сваляйте детето от стола по време на движение.
- **Никога не оставяйте детето само и без наблюдение в колата, дори за кратко време. Температурата вътре в автомобила може бързо да се промени и да стане опасна за детето.**
- Монтирайте стола обратно на посоката на движение.
- Монтирайте стола само на седалки, разположени по посока на движението. Ако в автомобила има седалки, които се въртят, нагласете ги по посока на движението.
- Не поставяйте този стол за кола на седалки, които имат активни въздушни възглавници. Изключете въздушните възглавници преди да поставите стола за кола. Използването на стола с активни въздушни възглавници може да стане причина за сериозни травми или смърт в случай на инцидент.
- Уверете се, че столът не е блокиран от подвижна част на автомобилната седалка или врата.
- Спазвайте инструкциите за монтаж стриктно; не използвайте други методи за монтаж освен препоръчаните, защото това може да доведе до разкачане на столчето от седалката.
- Винаги използвайте колана, когато използвате това столче за кола.
- Регулирайте височината и напрежението на презрамките гарантирайки, че те са плътно прилепнали към тялото на детето без да го стягат твърде много. Проверете дали коланът не е усукан и, че детето не го освобождава.
- За да избегнете риска от падане, винаги използвайте коланите на столчето за кола, дори за транспорт извън превозното средство.
- Столчето за кола не е заместител на детско креватче; ако детето трябва да спи, е важно да е легнало.
- Не използвайте детското столче за кола ако е счупено или ако липсват части, или ако е било подложено на тежки въздействия в резултат на злополуки, тъй като може да е претърпяло структурно увреждане, което не е видимо, но е изключително опасно.
- Не използвайте столчето за кола без тапицерията; тя не трябва да се заменя с такава, която не е одобрена от производителя, тъй като е неразделна част от столчето за кола и системата за безопасност.
- Не премахвайте и не сменяйте бялата стериопорена част под седалката, в облегалката и в облегалката за глава, тъй като тя е от съществено значение за целите на безопасността.
- Не оставяйте столчето за кола в автомобила, когато е на пряка слънчева светлина. Някои части може да се нагряят и да наранят деликатната кожа на детето - проверете преди да поставите детето в седалката.

- Не модифицирайте продукта.
- Не отстранявайте залепените или защити етикети, това може да направи продукта несъвместим със законните изисквания.
- За всякакви ремонти, резервни части и информация относно продукта, свържете се със отдел следпродажбено обслужване. Информацията за контакт е предоставена на последната страница от това ръководство.
- Не използвайте аксесоари, които не са одобрени от производителя или от компетентните органи.
- Ако използвате продукт втора употреба, уверете се, че е скоросен модел, идва с инструкции и е напълно функционален във всички части. Остарял продукт може да не отговаря на стандарти за безопасност поради естественото стареене на материалите и актуализиране на наредбите. Ако имате някакви съмнения, свържете се център за обслужване на клиенти на производителя.
- Уверете се, че няма багаж или други небезопасни предмети в интериора на автомобила. Те биха могли да наранят пътниците в автомобила в случай на злополука.
- Този продукт изисква само минимално почистване и поддръжка. Тези операции трябва да се извършват от възрастни.
- Препоръчително е да поддържате всички движещи се части чисти.
- Почиствайте периодично пластмасовите части с влажна кърпа. Не използвайте разтворители или подобни вещества.
- Не почиствайте стерипорените части с разтворители или други подобни продукти.
- Изчетквайте платата от прах. Ако перете тапицерията, следвайте инструкциите за пране на етикета.
- Пазете продукта от атмосферните влияния: влажност, дъжд или сняг. Продължителното излагане на слънчева светлина може да причини промени в цвета на много материали.
- Съхранявайте продукта в суха среда.

⚠ ПРЕДУПРЕЖДЕНИЕ: ЗА УПОТРЕБА КАТО ЛЮЛКА

- **Не използвайте столчето като люлка от момента, в който детето може да седи самостоятелно без чужда помощ.**
- **Не е предназначено за продължителен сън.**
- **Опасно е да се използва върху високи повърхности, напр. маса.**

Компоненти на продукта

Проверете съдържанието на опаковката и се свържете с Обслужване на клиенти, ако липсват някои части.

Детското столче за кола включва:

- Сенник

- Дръжка
- Двойна вътрешна възглавница (Dual Stage Cushion)
- Облегалка за глава
- Бутон за освобождаване на напрежението на коланите
- Ремък за регулиране на коланите
- 3-точков предпазен колан с презрамки
- Лост за регулация на полгането
- Бутон за регулиране на височината на облегалката за глава
- Отделение за ръководството за употреба
- Облегалка за глава, покрита със ударопоглещащ експандиран полистирол (EPS)
- Ударопоглещаци инсърти от експандиран полистирол (EPS)
- Кинетични тапи: странична защита
- Лост за освобождаване от основата
- 'Chest Clip' – фиксатор, предотвратяващ оплитане на коланите
- Столчето за кола е готово за употреба: не се изисква сглобяване.

Как да монтирате столчето за кола с основата

Столчето Primo Viaggio Lounge е снабдено със система Gancionic за закрепване и сваляне от основата Base i-Size/Base Twist.

За инсталиране на Base i-Size и Base Twist вижте ръководствата за употреба, предоставени с продуктите.

- 1 За да отпуснете гръбчето в 3те възможни позиции, използвайте лоста в горния край на облегалката.
- 2 След това закрепете столчето на базата Base i-Size/Base Twist. Освободете го от базата, като дръпнете лоста в долния край на облегалката и едновременно с това повдигнете столчето.
- 3 Натиснете двете копчета на дръжката и я насочете към седалката на автомобила. Сега монтажът е завършен.
- 4 Дръжката на стола има 4 фиксирани положения . За да я обърнете , натиснете двете копчета на дръжката и я поставете под нужния ъгъл. Убедете се, че е зашракнала в нужното положение.
 - **Положение А:** положение в автомобила
 - **Положение В:** положение за ръчно транспортиране и за поставяне върху основа, количка или шаси
 - **Положение С:** опорно положение
 - **Положение D:** спира люлеенето на столчето за кола

Как да монтирате столчето за кола без основата

Без баз основата, столът Primo Viaggio Lounge може да се постави САМО С ГРЪБЧЕ В ИЗПРАВЕНО ПОЛОЖЕНИЕ.

- 5 Ако гръбчето е в полегнало положение, използвайте лоста

в горната част на облегалката, за да го върнете в изправено положение.

- ⚠ **ВАЖНО!** Столът за кола трябва да се постави паралелно на земята. При необходимост, използвайте навити кърпи или плувни „макарони“ за басейн под столчето за кола, в гънките на седалката на превозното средство, както е показано на рисунката.
- 7 Поставяйки стола за кола със седащо в него дете, не забравяйте да заключаете детето с коланите.
 - 6 Плъзнете долната част на предпазния колан на автомобила в двата водача (улея) на дръжката на столчето за кола (фиг.а) и го заключайте (фиг.б) като се уверите, че предпазният колан е опънат, както е показано на фигурата. Хванете горната част на предпазния колан на автомобила и го прокарайте зад облегалката на столчето за кола (фиг.с).
 - 7 Поставете колана в мястото за него отзад (фиг.а). Затегнете обезопасителния колан на автомобила. Обърнете дръжката на стола срещу седалката. Функционалните възможности на дръжката вижте на фиг.б от настоящото ръководство за ползване.
 - 8 Столчето за кола е оборудвано с кинетични тапи (Kinetic Rods), за да се гарантира по-голяма безопасност в случай на страничен удар. След като сте позиционирали седалката в колата, развийте НАПЪЛНО САМО кинетичната тапа разположена от страната КЪМ ВРАТАТА НА КОЛАТА като я завъртите по часовниковата стрелка (фиг.а). За да върнете тапата в първоначалната и позиция, завъртете обратно на часовниковата стрелка (фиг.б). **ВАЖНО:** Уверете се кинетичната тапа разположена от страната към вътрешността на колата никога не е развита. Сега монтажът е завършен.
- ## **Как да използваме стола за кола в самолет**
- Този стол за кола е сертифициран за използване в самолет.
- 9 Поставете стола за кола (гръбчето в изправено положение) на седалката. Прокарайте обезопасителния колан на самолета през отворите на корпуса на столчето и заключете коланите. Издърпайте колана, за да го затегнете. Поставете дръжката в позиция сочеца напред, както е показано.
 - ⚠ **ВАЖНО!** Поставяйте стола за кола само на седалки в посока на движение. Ако не успеете правилно да поставите стола, помолете стюарда да Ви помогне.
 - ⚠ **ВАЖНО!** Не използвайте база при монтаж на стола в салона на самолета.
- ## **Как да обезопасим детето**
- 10 За да разкопчаете коланите, натиснете червеното копче на колана минаващ между краката и отворете нагръдния фиксатор натискайки копчето (фиг.а). За да затегнете

коланите, поставете езичетата на двата раменни колана в нужното положение и ги поставете в колана, минаващ между краката да изшракване на място (фиг.б). Заключайте нагръдния фиксатор, съединявайки 2-те части.

- 11 За да отпуснете коланите, поставете пръст в отвора на седалката(1), дръжте натиснато металното копче, а с другата ръка издърпайте коланите (2).
- 12 Затегнете коланите като издърпате централната лента за регулация (1) към себе си. Коланите трябва да прилепнат към тялото на детето навсякъде, а нагръдния фиксатор трябва да е разположен на височината на гърдите (2). **ВНИМАНИЕ! Не стягайте коланите прекалено силно и се уверете, че оставяте малко свободно пространство.**
- 13 ⚠ **ВАЖНО!** През зимата не закопчавайте детето в столчето за кола облечено с обемисти, тежки дрехи и не поставяйте одеяла между тялото на детето и коланите. Това може да доведе до неправилно позициониране на предпазен колан със сериозни последици в случай на сблъсък. Използвайте одеяло или одобрен аксесоар Peg Perego, за да предпазите детето си от времето.
- 14 Коланите и облегалката за глава могат да се регулират едновременно в 6 различни височини за проследяване растежа на детето. За да регулирате на височина, отворете вратата на автомобила, за да получите достъп до отвора на гърба на седалката. Натиснете копчето върху задната част на регулатора за височина (стрелка 1), едновременно вдигайки или отпусайки седалката в нужното положение, уверявайки се, че е правилно разположено и чрез изшракване е застанало на място (стрелка 2). Преди да регулирате височината на коланите и протектора за главата на детето, разхлабете коланите.
- 15 Обезопасителните колани са разположени на правилната височина ако отворите на гръбчето, в които влизат коланите, са разположени на нивото на детските рамена или малко по-ниско (зелена зона), както е показано на рисунката. Уверете се, че коланите не се намират в червената зона.
- 16 Този стол за автомобил е снабден с 2 отделни възглавници от системата 'Dual Stage Cushion', което го прави подходящ и за най-малките бебета.
 - a: Смалител на протектора за глава;
 - b: Възглавница смалител за седалката;**Не използвайте двустепенната възглавница с деца над 61 см височина и 9 кг тегло.**
- 17 Специалната форма на корпуса е направена, за да можете да люлеете Вашето бебе. За нежно клатушкане нагласете дръжката в положение за носене, както е показано (фиг.а). За да избегнете накланянето на стола или да спрете люлеенето, фиксирайте дръжката зад гръбчето на стола за кола (фиг.б).
- 18 Сенникът прави сянка и създава уют за бебето. Разтворете ципа и го отпуснете, за да покриете по-голяма част от стола.

⚠ ВАЖНО! Сенникът не трябва да се използва за повдигане столчето за кола, защото може да се откачи.

19 За да свалите сенника, откопчайте 5-те копчета в долния му край.

20 Повдигнете сенника и го свалете вдигайки нагоре.

Сваляне на тапицерията

21 За да премахнете двустепенната възглавница: разкопчайте двете копчета (фиг.а), закрепващи редуктора на облегалката за глава към този на облегалката и го издърпайте. Разкопчайте коланите и нагръдния фиксатор и свалете допълнителната възглавница като я издърпате от каишката между краката.

22 Свалете фиксатора, издърпвайки ластичите от 4-те му отвора.

23 Свалете раменните омекотители (фиг.а); отворете отделението на гърба на столчето и изтеглете коланите напред (фиг.б).

24 Отстранете тапицерията от 2-та странични фиксатора на корпуса (фиг. а), измъкнете колана, минаващ между краката (фиг. б) и свалете тапицерията напълно.

25 Свалете тапицерията от протектора за глава, първо отдолу, а след това внимателно от двете страни.

БЪДЕТЕ ВНИМАТЕЛНИ ДА НЕ ПОВРЕДИТЕ ПОЛИСРИЛОВИТЕ ЧАСТИ (EPS).

Последователно свалете меката тапицериа, както е показано на рисунката.

Поддръжка на тапицерията

Изчетквайте плата от прах.

- Когато перете, следвайте стриктно инструкциите разположени върху етикета на тапицериата.
- Не използвайте белина / препарати с хлор.
- Не гладете.
- Не използвайте химическо чистене.
- Не отстранявайте петна с разтворители.
- Не сушете в сушилна машина.

Поставяне на тапицерията

Изпълнете действията, показани на фигура 21 - 25 , в обратен ред.

Оригинални аксесоари Peg Perego

Аксесоарите Peg Perego са изработени така, че да улеснят живота на родителите.

Открийте всички тях на: www.pegperego.com

Серийни номера

26 Под страничната част на столчето за кола ще намерите етикет със следната информация: име на продукта, дата на

производство и серийен номер.

27 Датата на производство е изписана върху коланите.

Тази информация ще Ви бъде полезна в случай на проблеми с продукта.

Почистване на продукта

- Този продукт изисква минимална поддръжка. Почистването и поддръжката трябва да се извършват само от възрастни.
- Пазете чисти всички движещи се части.
- Почиствайте периодично пластмасовите части с влажна кърпа. Не използвайте разтворители или подобни вещества.
- Изчетквайте тапицериата от прах.
- Не почиствайте стерипорените части (ударопоглещащото устройство) с разтворители или други подобни продукти.
- Пазете продукта от атмосферни влияния: влажност, дъжд или сняг. Продължителното излагане на слънчева светлина може да причини промени в цвета на много материали.
- Съхранявайте продукта в сухо място.

Peg Perego S.p.A.

Peg Perego S.p.A. приема система за управление на качеството сертифицирана от TÜV Italia Srl в съответствие със стандарт ISO 9001. Peg Perego може да направи промени по всяко време на моделите описани в тази публикация за технически или търговски цели.

Следпродажбено обслужване на Peg Perego

В случай, че сте изгубили или повредили някоя част, тя трябва да се заменя само с оригинална такава, произведена от Peg Perego. За всякакви ремонти, замени, информация за продуктите и продажбите на оригинални резервни части и аксесоари, можете да се свържете с обслужващата служба на фирмата и да посочите серийния номер на продукта и датата на производство.

Тел. 0039/039/60.88.213

Email: customer.service@pegperego.com

Уебсайт: www.pegperego.com

Всички права на интелектуална собственост върху съдържанието на това ръководство са собственост на Peg Perego S.p.A. и са защитени от действащите закони.

CZ Čeština

R129 UNIVERSAL BELTED 40-87 cm



Primo Viaggio Lounge

Autosedačku "Primo Viaggio Lounge" je nutné v autě připevnit pomocí tříbodového bezpečnostního pásu.

R129 i-SIZE UNIVERSAL ISOFIX 40-87 cm

Primo Viaggio Lounge + Base i-Size

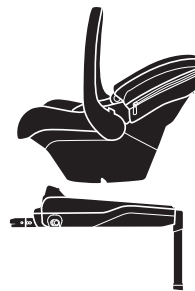

- Základnu "Base i-Size" s úchytným systémem Isofix je nutné v autě připevnit pomocí úchytlů Isofix, které jsou umístěné mezi sedadlem auta a zádovou opěrkou.
- Pro připevnění základny v autě odkazujeme na návod k použití "Base i-Size".

Primo Viaggio Lounge + Base Twist



- Základnu "Base Twist" s úchytným systémem Isofix je nutné v autě připevnit pomocí úchytlů Isofix, které jsou umístěné mezi sedadlem auta a zádovou opěrkou.
- Pro připevnění základny v autě odkazujeme na návod k použití "Base Twist".

Děkujeme, že jste si vybrali výrobek Peg Perego.

Charakteristika výrobku

- Vhodné pro děti s výškou 40 až 87 cm a maximální hmotností 13 kg.
- Tato autosedačka je dětským zádržným systémem typu *Universal Belted Enhanced Child Restraint System*. Je schválena podle předpisu OSN č. 129/03 pro použití především na sedadlech typu *Universal*, jak je uvedeno výrobcem vozidla v návodu k použití a údržbě.
- Použití autosedačky pro nedonošené děti, která se narodí před 37. týdnem těhotenství, může způsobit dýchací problémy. V tomto případě se před opuštěním porodnice poradte s lékařem.
- Tato autosedačka je schválena pro instalaci v automobilu bez základny nebo se základnou Base i-Size/Base Twist.
- Při použití se základnou Base i-Size/Base Twist je tato autosedačka považována za dětský zádržný systém typu „i-Size“. Je schválena podle předpisu OSN č. 129/03 a je vyhovující pro sedadla „kompatibilní s i-Size“, jak je uvedeno výrobcem vozidla v návodu k použití a údržbě.
- Sedačka se smí používat pouze ve schválených vozidlech vybavených statickými nebo samonavijecími tříbodovými bezpečnostními pásy, schválenými podle směrnice UN/ECE č. 16 nebo ekvivalentními směrnice. Nesmí se používat s dvoubodovými bederními pásy.
- V seznamu najdete modely automobilů a sedadel vybavených kotvami ISOFIX (viz uvnitř), které byly schváleny výrobcem zádržného systému. Pokud máte pochybnosti nebo se chcete dozvědět více informací o instalaci základny I-Size/Twist do konkrétních automobilů, kontaktujte výrobce zádržného zařízení nebo prodejce. Více informací zjistíte na adrese zákaznického oddělení společnosti Peg Perego: customer.service@pegperego.com
- Tato autosedačka je vybavena „Nastavitelným systémem ochrany proti bočnímu nárazu“; jde o vylepšenou ochranu před bočními nárazy se „simultánním systémem“ pro úpravu nastavení opěrky hlavy a popruhů.

⚠ UPOZORNĚNÍ

- **Před použitím výrobku si pozorně přečtete návod k použití a uschovejte ho na vyhrazeném místě pro budoucí potřeby. Nedodržení pokynů týkajících se instalace autosedačky může pro dítě představovat nebezpečí.**
- **Operace spojené s montáží a instalací mohou provést pouze dospělí osoby.**

- Pokud jedete automobilem, vždy použijte autosedačku. Nikdy dítě nevytahujte ze sedačky, je-li automobil v pohybu.
- **Dítě nikdy nenechávejte v autě bez dozoru, ani na krátkou dobu. Teplota uvnitř vozidla se může rychle změnit a pro dítě může být nebezpečná.**
- Tuto autosedačku instalujte proti směru jízdy.
- Tuto autosedačku instalujte pouze na sedadla směřující po směru jízdy. Pokud je automobil vybaven otočnými či přemístitelnými sedadly, umístěte je po směru jízdy.
- Neupevňujte tuto autosedačku na sedadla, která jsou vybavena aktivním airbagem. Před upevněním autosedačky deaktivujte airbag. Použití této autosedačky na sedadlech s aktivním airbagem může v případě nehody způsobit závažný nebo smrtelný úraz.
- Zkontrolujte, že autosedačka neblokuje pohyblivá součást sedadla či dveří.
- Neupevňujte autosedačku způsobem jiným, než který je zde uveden, protože by mohlo během nehody dojít k odepnutí autosedačky.
- Při použití této autosedačky vždy použijte popruh.
- Nastavte výšku a napnutí bezpečnostních pásů a zkontrolujte, že obepínají tělo dítěte, aniž by byly příliš utahené. Bezpečnostní pásy nesmí být překroucené a dítě je nesmí být schopno rozepnout.
- Dítě usazené v autosedačce nesmí být vždy zajištěné bezpečnostním pásem, aby s ní nemohlo vypadnout (i při přepravě autosedačky mimo vozidlo)
- Autosedačka není náhradou za postýlku. Jestliže chce dítě spát, uložte ho na rovný povrch.
- Nepoužívejte dětskou sedačku, je-li poškozená, pokud jí chybí součásti, nebo pokud byla vystavena tvrdým nárazům v důsledku nehody, protože může být poškozena její konstrukce, což není na pohled viditelné, ale je to velmi nebezpečné.
- Nepoužívejte autosedačku bez látkového potahu. Potah nemůže být vyměněný za potah, který není schválený výrobcem, neboť je nedílnou součástí autosedačky a bezpečnostního systému.
- Neodstraňujte nebo nevyměňujte bílou část z polystyrenu pod textilním potahem a v opěrce hlavy, protože se jedná o nedílnou součást bezpečnosti.
- Nenechávejte autosedačku v autě, jestliže je vystavené slunečnímu záření. Před usazením dítěte do sedačky zkontrolujte, jestli nejsou některé její části horké, což by mohlo způsobit popáleniny jemné dětské kůže.
- Neprovádějte na výrobku žádné změny či úpravy.
- Nikdy neodstraňujte přilepené nebo přisité štítky, protože výrobek bez štítků nemusí odpovídat platným předpisům.
- Pro případné opravy, výměnu dílů nebo informace ohledně výrobku kontaktujte postprodejní servis. Příslušné informace naleznete na poslední stránce tohoto návodu.
- Nepoužívejte doplňky, které nejsou schválené výrobcem

anebo příslušnými orgány.

- Pokud používáte výrobek z druhé ruky, ujistěte se, že jde o novější model, že k němu dostanete návod a že jsou všechny jeho součásti plně funkční. Zastaralý výrobek už nemusí splňovat bezpečnostní normy kvůli přirozenému stárnutí materiálů a aktualizaci norem. Pokud máte pochybnosti, kontaktujte zákaznické servisní centrum výrobce.
- Ujistěte se, že v interiéru automobilu nejsou žádné nezajištěné předměty či zavazadla. V případě nehody by mohly poranit cestující v automobilu.
- Tento výrobek vyžaduje pouze minimální čištění a údržbu. Tyto činnosti musí provádět dospělá osoba.
- Je doporučeno udržovat všechny pohyblivé součásti čisté.
- Plastové díly čistěte pravidelně vlhkým hadříkem. Nepoužívejte rozpouštědla ani podobné látky.
- Polystyrenové části absorbující nárazy nečistěte čisticími prostředky či jinými podobnými výrobky.
- Prach z tkaných částí odstraňte kartáčováním. Pokud perete látkové potahy, postupujte podle pokynů na jejich štítku.
- Chraňte výrobek před atmosférickými vlivy, jako je vlhkost, déšť či sníh. Delší vystavení slunečnímu světlu může vést ke změnám barev řady materiálů.
- Výrobek skladujte na suchém místě.

⚠ UPOZORNĚNÍ: PRO POUŽITÍ JAKO NAKLOŇENÉ KOLÉBKY

- **Pokud vaše dítě dokáže sedět bez pomoci, nepoužívejte nastavitelnou kolébku.**
- **Tato nastavitelná kolébka není určena pro delší spánek.**
- **Používání této nastavitelné kolébky na vyvýšeném místě, např. na stole, je nebezpečné.**

Součásti výrobku

Zkontrolujte obsah balení a chybí-li nějaká součást, kontaktujte linku zákaznické péče. Součásti dětské sedačky

- a) Stříška
- b) Rukojeť
- c) Dual Stage Cushion
- d) Opěrka hlavy
- e) Tlačítko pro uvolnění napnutí pásu
- f) Popruh pro nastavení napnutí pásu
- g) 3bodový bezpečnostní pás s ramenním popruhem
- h) Páčka ke sklopení sedáku
- i) Tlačítko pro nastavení výšky opěrky hlavy
- l) Schránka na dokument s pokyny
- m) Opěrka hlavy z pěnového polystyrenu (EPS) na pohlčení nárazu

- n) Vložky z pěnového polystyrenu (EPS) na pohlčení nárazu.
- o) Boční ochranné prvky Kinetic Pod
- p) Páčka k uvolnění od základny
- q) Chest Clip: hrudní clip
Autosedačka je připravena k použití: není vyžadováno žádné sestavování.

Jak instalovat sedačku se základnou Autosedačka Primo Viaggio Lounge je vybavena systémem Gancionic pro vkládání a vyjímání ze základny Base i-Size/Base Twist.

Informace o instalaci Base i-Size a Base Twist naleznete v návodech k použití dodaných s těmito produkty.

- 1 Ke sklopení do 3 možných poloh použijte páčku umístěnou na horním konci opěrky.
- 2 Proveďte přípnutí sedačky k Base i-Size/Base Twist. Odepněte sedačku pomocí páčky umístěné na dolním konci opěrky a zvedněte ji.
- 3 Pro dokončení instalace stiskněte dvě tlačítka na madle, otočte ho a umístěte ve směru sedadla.
- 4 Madlo autosedačky má čtyři fixní polohy. Pro jeho otočení stiskněte dvě tlačítka na madle a přesuňte jej do požadovaného úhlu. Zajistěte, že madlo zaklaplo na místo.
 - **Poloha A:** poloha ve vozidle;
 - **Poloha B:** poloha pro přenos v ruce a pro instalaci na základnu, kočárek nebo podvozek;
 - **Poloha C:** toto je poloha opření*.
 - **Poloha D:** zabraňuje houpání autosedačky.

Jak instalovat sedačku bez základny Je-li používána bez základny, Primo Viaggio Lounge může být instalován v autě POUZE S OPĚRKOU VE VZPŘÍMENÉ POLOZE.

- 5 Pokud je sklopené, použijte páčku v horní části opěrky a vraťte ji do polohy.
 - ⚠ **DŮLEŽITÉ!** Autosedačka musí být umístěna paralelně se zemí. Je-li to nutné, použijte smotané ručníky nebo bazénové nudge, které umístíte do ohybu sedadla ve vozidle, jak je uvedeno na obrázku.
- 6 Vsaďte autosedačku s dítětem uvnitř, pamatujte, že dítě je třeba zapnout do bezpečnostních popruhů.
- 6 Protáhněte spodní konec bezpečnostního pásu automobilu dvěma vodítky sedačky (obr. a) a pás zaklapněte (obr. b), poté se ujistěte, že je pás napnutý jako na obrázku. Uchopte horní část bezpečnostního pásu vozidla a provléknete ji za závodovou opěrku autosedačky (obr. c).
- 7 Vložte pás do zadního vodítka (obr. a). Utáhněte bezpečnostní pás vozidla. Otočte madlem proti sedačce. Popis funkce madla viz obr. 6 tohoto návodu.
- 8 Sedačka je vybavena vložkami Kinetic Pod, které zajišťují větší bezpečnost při nárazu z boku. Když umístíte sedačku

do vozidla, ÚPLNĚ otočením doprava vytáhněte vložku Kinetic Pod umístěnou na boku NA STRANĚ U DVEŘÍ VOZIDLA (obr. a). Pokud chcete vložku Pod vrátit do původní polohy, otočte jí doleva (obr. b). DŮLEŽITÉ: Zajistěte, aby vložka Kinetic Pod na straně směrem do vozidla nikdy nebyla vytáhena ven. Nyní je instalace dokončena.

Jak nainstalovat sedačku v letadle

Tato sedačka je schválena pro cestování letadlem.

- Umístěte sedačku na sedadlo s opěradlem ve svislé poloze. Protáhněte bezpečnostní pás otvory v kabině a zapněte pás. Pro utažení bezpečnostního pásu zatáhněte za popruh. Nastavte rukojeť do polohy nejvíce vpředu, jak je znázorněno.

⚠ DŮLEŽITÉ! Používejte pouze na sedadlech směřujících dopředu. Pokud sedačku nelze správně nainstalovat, požádejte o pomoc letušku.

⚠ DŮLEŽITÉ! Při instalaci do letadla nepoužívejte základnu.

Jak připásovat dítě

- Pro odepnutí bezpečnostního pásu stiskněte červené tlačítko na sponce mezinozního pásu a otevřete hrudní clip stisknutím tlačítka (obr. a). Pro zapnutí bezpečnostních pásů umístěte jazyčky ramenních popruhů na místo a vložte je do přezky popruhu v rozkroku, až zaklapnou na místo (obr. b). Připněte hrudní clip spojením 2 částí.
 - Pro uvolnění bezpečnostních popruhů vložte prst do otvoru v sedačce (1), držte stisknuté kovové tlačítko a druhou rukou zatáhněte za popruhy (2).
 - Utáhněte pásy zatažením směrem k sobě za prostřední nastavovací šňůrku (1) a dávejte pozor, aby na všech místech dobře přilnuly k dítěti a aby hrudní clip byl umístěn ve výšce hrudní kosti (2).
- UPOZORNĚNÍ: Neutahujte popruhy příliš a zajistěte, aby měly minimální volnost.**
- ⚠ DŮLEŽITÉ!** V zimě nepřipínejte dítě na sedačku automobilu, pokud má velmi tlusté oblečení, ani mezi tělem a pásy nepoužívejte příkrývky. Mohlo by tak dojít k nesprávnému umístění bezpečnostního pásu, což by mohlo mít v případě nehody vážné dopady. Pokud chcete ochránit dítě před zimou, použijte schválené příslušenství Peg Perego.
 - Bezpečnostní popruhy a opěrka hlavy chránící před bočním nárazem mohou být simultánně nastaveny na 6 různých výšek, aby odpovídaly růstu dítěte. Pokud chcete nastavit výšku, otevřete přístupová dvířka v zadní části autosedačky, stiskněte tlačítko v zadní části ovládacího prvku pro nastavení výšky (šipka 1), a současně zvýšte nebo snižte do požadované polohy, až zaklapne (šipka 2). Před úpravou výšky bezpečnostních popruhů a

opěrky hlavy uvolněte popruhy.

- Bezpečnostní popruhy jsou ve správné výšce, pokud jsou šterbiny popruhů v opěrce zad umístěny přesně nad úrovní ramene nebo těsně pod (zelená oblast), jak vidíte na obrázku. Ujistěte se, že popruhy nejsou v červené oblasti.
- Tato autosedačka je vybavena Dual Stage Cushion. Jde o systém skládající se ze 2 samostatných polštářů i pro ty nejmenší děti.
a: snížená opěrka hlavy
b: redukční polštářek
Dual Stage Cushion nepužíváte pro děti menší ne 61 cm a lehčí než 9 kg.
- Speciální tvar skořepiny umožňuje dítě houpat. Pokud chcete dítě jemně pohoupat, přesuňte rukojeť do polohy pro přenášení, jak vidíte na obr. a. Pokud chcete zabránit oscilaci a houpání, umístěte rukojeť za zádovou opěrku (obr. b).
- Stříška poskytuje dítěti stín a ochranu. Pokud chcete stříšku rozšířit, rozepněte zip a vytáhněte ji.
⚠ DŮLEŽITÉ: Autosedačku nelze zvedat za stříšku, protože by se mohla odepnout.
- Pokud chcete stříšku sejmut, odepněte 5 knoflíků na jejím spodním okraji.
- Zvedněte stříšku a sejměte ji směrem nahoru.

Jak vytáhnout sedačku

- Pokud chcete sejmut „Dual Stage Cushion“, odepněte dva knoflíky (obr. a), které upevňují sníženou opěrku hlavy ke snížené zádové opěrce a stáhněte jej. Otevřete pásy a hrudní clip pro odstranění redukčního polštářku a vytáhněte ho z mezinozního prvku.
- Odstraňte hrudní clip tak, že vytáhnete pásy z 4 otvorů clipu.
- Sejměte ramenní vycpávky (obr. a), otevřete prostor v zadní části autosedačky a zepředu vytáhněte popruhy (obr. b).
- Odhákněte vak ze 2 bočních kolíků karosérie (obr. a), vytáhněte popruh v rozkroku (obr. b) a odstraňte celý kryt.
- Sejměte potah hlavové opěrky nejprve ze spodní strany a poté opatrně ze dvou bočních stran; **DÁVEJTE POZOR, ABYSTE NEPOŠKODILI POLYSTYRENOVÉ (EPS) ČÁSTI.** Sejměte potah v pořadí uvedeném na obrázku.

Údržba potahu

Prach z tkaných částí odstraňte setřením.

- Při mytí pečlivě dodržujte pokyny uvedené na štítku přišitém na kryt.
- Nebělte chlórem.
- Nežehlete.
- Nečistěte chemicky.
- Nepoužívejte přípravky k odstraňování skvrn.
- Nesušte v sušičce.

Nasazení potahu na sedačku

Postupujte podle obrázků 21 až 25 v opačném pořadí.

The Original Accessory Peg Perego

Doplňky Peg Perego jsou navrženy jako užitečné a praktické prostředky, které ulehčují život rodičům. Seznamte se s celou řadou příslušenství pro váš výrobek na stránkách www.pegperego.com

Výrobní čísla

- Uvnitř dveří zadního prostoru se nachází homologační etiketa a etiketa s následujícími informacemi: název výrobku, datum výroby a výrobní číslo.
- Datum výroby najdete na popruhu.
V případě potíží s výrobkem se zákazníkům budou tyto údaje hodit.

Čištění výrobku

- Tento výrobek si vyžaduje minimální údržbu. Veškeré operace spojené s čištěním a údržbou mohou provádět pouze dospělí osoby.
- Doporučujeme udržovat v čistém stavu veškeré pohyblivé části autosedačky.
- Pravidelně čistěte umělohmotné části výrobku vlhkým hadrem; nepoužívejte rozpouštědla anebo jiné podobné prostředky.
- Jestliže jsou textilní části autosedačky zaprášené, vykartáčujte je.
- Nečistěte část z polystyrénu tlumící nárazy pomocí rozpouštědel nebo jiných podobných prostředků.
- Chraňte výrobek před atmosférickými vlivy, vlhkostí, deštěm a sněhem; nepřetržitě a dlouhodobě vystavení slunečnímu záření může způsobit změnu barvy mnohých materiálů.
- Uchovávejte výrobek na suchém místě.

Peg Perego S.p.A.

Peg Perego S.p.A. používá systém řízení kvality, který byl certifikován organizací TÜV Italia Srl v souladu s normou ISO 9001. Společnost Peg Perego si vyhrazuje právo provést jakékoliv změny a úpravy na modelech popsanych v této publikaci, jestliže si to vyžadají technické nebo obchodní důvody.

Servisní služba Peg Perego

Jestliže náhodou dojde ke ztrátě nebo poškození jednotlivých dílů výrobku, použijte pouze originální náhradní díly Peg Perego. V případě opravy, výměny, dotazů na výrobky, prodeje originálních náhradních dílů a příslušenství se obraťte na servisní středisko Peg Perego a pokud možno uveďte sériové číslo výrobku.

tel. 0039/039/60.88.213
e-mail customer.service@pegperego.com
internetové stránky www.pegperego.com

Veškerá práva duševního vlastnictví vztahující se na obsah této příručky jsou majetkem společnosti Peg Perego S.p.A. a jsou chráněna platnými zákony.

R129 UNIVERSAL BELTED 40-87 cm



Primo Viaggio Lounge

Autosedačka "Primo Viaggio Lounge" musí byť v automobile pripevnená pomocou trojbodového bezpečnostného pásu.

R129 i-SIZE UNIVERSAL ISOFIX 40-87 cm

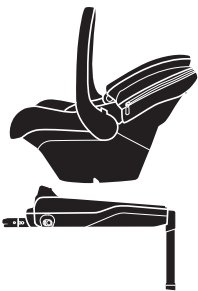
Primo Viaggio Lounge
+
Base i-Size

- Pevná základňa "Base i-Size" s pripevňovacím systémom Isofix, musí byť v automobile pripevnená na úchytky Isofix, ktoré sa nachádzajú medzi sedadlom a chrbtovou opierkou sedadla auta.
- Pre montáž základne "Base i-Size" v aute si prečítajte návod na použitie.

Primo Viaggio Lounge
+
Base Twist

- Pevná základňa "Base Twist" s pripevňovacím systémom Isofix, musí byť v automobile pripevnená na úchytky Isofix, ktoré sa nachádzajú medzi sedadlom a chrbtovou opierkou sedadla auta.
- Pre montáž základne "Base Twist" v aute si prečítajte návod na použitie.

Ďakujeme, že ste si vybrali výrobok Peg Perego.

Charakteristika výrobku

- Vhodná pre deti s výškou od 40 do 87 cm s maximálnou váhou 13 kg.
- Táto autosedačka je zadržiaca systémom pre deti typu *Universal Belted Enhanced Child Restraint System*. Je schválená na základe nariadenia EHK OSN č. 129/03, najmä pre použitie na sedadlách typu *Universal*, v súlade s pokynmi výrobcu vozidla, uvedenými v príručke na použitie a údržbu.
- Použitie autosedačky pre nedonosené deti, ktoré sa narodili pred uplynutím 37 týždňov tehotenstva, môže dieťaťu, ktoré usadíte do autosedačky, spôsobiť dýchacie problémy. V tomto prípade sa pred opustením nemocnice obráťte na Vášho lekára.
- Táto autosedačka je schválená pre inštaláciu do vozidiel bez základne alebo so základňou Base i-Size/Base Twist.
- Ak sa používa s Base i-Size/Base Twist, je táto autosedačka zadržiavacím systémom pre deti typu "i-Size". Je schválená na základe nariadenia EHK OSN č. 129/03 a určená pre sedadlá osobných automobilov, ktoré sú "kompatibilné s i-Size", v súlade s pokynmi výrobcu vozidla, uvedenými v príručke na použitie a údržbu.
- Autosedačka sa smie používať iba v schválených vozidlách vybavených statickými či trojbodovými bezpečnostnými pásmi so zotravníkovým navíjaním schválenými podľa nariadenia UN/ECE č. 16 či ekvivalentnej normy. Nesmie sa používať s dvojbodovými alebo lonovým bezpečnostným pásom.
- Zoznámte sa so zoznamom modelov vozidiel a sedadiel vybavených kotviacimi systémami ISOFIX (pozrite vo vnútri), ktoré boli schválené výrobcom bezpečnostného systému. Pokiaľ máte pochybnosti alebo potrebujete podrobnejšie informácie o pripevnení základne i-Size Base do konkrétneho vozidla, obráťte sa na výrobcu bezpečnostného systému alebo predajcu. Pre podrobnejšie informácie kontaktujte prosím Oddelenie pomoci Peg Perego na adrese customer.service@pegperego.com
- Táto autosedačka sa dodáva s „Nastaviteľnou ochranou proti bočnému nárazu“: zlepšenou ochranou proti bočným nárazom so „simultánnym systémom“ pre nastavenie popruhu opierky hlavy.

⚠ UPOZORNENIE

- **Pred použitím výrobku si starostlivo prečítajte návod na použitie a starostlivo ho uschovajte na určenom mieste pre prípad jeho budúcej potreby. Nedodržanie pokynov týkajúcich sa montáže autosedačky môže predstavovať**

vzniknúť riziko pre Vaše dieťa.

- **Operácie spojené s montážou a inštaláciou musia vykonávať len dospelé osoby.**
- Pri jazde v aute vždy používajte autosedačku. Nikdy nevyberajte dieťa z autosedačky, kým je vozidlo v pohybe.
- **Dieťa nikdy nenechávajte samotné vo vozidle, a to ani na krátku chvíľu. Teplota vo vozidle sa môže rýchlo zmeniť a pre dieťa v ňom sa môže stať nebezpečnou.**
- Autosedačku nainštalujte proti smeru jazdy.
- Autosedačku inštalujte iba na sedadlá otočené v smere jazdy. Pokiaľ má vozidlo otočené alebo presúvateľné sedadlá, otočte ich v smere jazdy.
- Túto autosedačku neumiestňujte na sedadlo spolujazdca s aktívnymi airbagmi. Pred umiestnením autosedačky airbagy deaktivujte. Použitie tejto autosedačky na sedadle s aktívnym airbagom môže v prípade nehody spôsobiť vážne poranenie či smrť.
- Uistite sa, že žiadna z pohyblivých častí sedadiel alebo dverí neblokuje detskú autosedačku.
- Starostlivo dodržujte pokyny pre inštaláciu; používajte iba odporúčané montážne postupy, pretože v opačnom prípade môže dôjsť k uvoľneniu autosedačky.
- Pokiaľ používate autosedačku, vždy používajte popruhy.
- Upravte výšku a napnutie pásov a skontrolujte, či sú správne usposobené telu dieťaťa – pásy nesmú byť príliš tesné. Skontrolujte, či bezpečnostný pás nie je skrútený a uistite sa, že ho dieťa nedokáže odopnúť.
- Aby ste sa vyhlí vypočítaniu dieťaťa z autosedačky, vždy používajte bezpečnostný pás autosedačky, a to aj pri prenose dieťaťa mimo auta.
- Autosedačka nenahrádza postieľku, ak sa dieťaťu chce spať, uložte ho do postielky.
- Detskú autosedačku nepoužívajte, ak je pokazená alebo chýbajú niektoré jej diely, alebo ak bola vystavená silným nárazom v dôsledku nehôd, pretože mohli dôjsť k nebezpečnému štruktúrnemu poškodeniu, ktoré síce nie je viditeľné, ale môže byť veľmi nebezpečné.
- Nepoužívajte autosedačku bez látkového potahu. Potah nesmie byť vymenený za potah, ktorý nie je schválený výrobcom, nakoľko predstavuje neoddeliteľnú súčasť autosedačky a je dôležitý z hľadiska bezpečnosti.
- Neodstraňujte alebo nevymieňajte bielu polystyrénovú časť pod potahom a v opierke hlavy, je dôležitá z bezpečnostného hľadiska.
- Nikdy nenechávajte autosedačku v aute tak, aby bola vystavená slnečnému žiareniu, pretože niektoré jej časti by sa mohli prehriať a poškodiť jemnú pokožku vášho dieťaťa. Pred uložením dieťaťa do autosedačky skontrolujte, či nie sú niektoré jej časti horúce.
- Nikdy nevykonávajte na výrobku žiadne zmeny alebo úpravy.
- Nikdy neodstraňujte prilepené alebo prišité štítky, pretože výrobok by nezodpovedal platným predpisom.

- Pre prípadné opravy, výmeny dielov a informácie o výrobku kontaktujte postpredajný servis. Príslušné kontaktné informácie nájdete na poslednej strane tohto návodu.
- Nepoužívajte doplnky, ktoré nie sú schválené výrobcom autosedačky alebo príslušnými orgánmi.
- Pokiaľ používate výrobok z druhej ruky, ubezpečte sa, že sa jedná o nový model, je k nemu návod a všetky jeho diely riadne fungujú. Staršie produkty nemusia byť v súlade s bezpečnostnými norami v dôsledku prirodzeného zastarávania materiálov a novelizácie predpisov. Pokiaľ máte pochybnosti, obráťte sa na stredisko zákazníckych služieb výrobcu.
- Ubezpečte sa, či sa v priestore vozidla nenachádzajú žiadne časti batožiny alebo iné nezaistené predmety. V prípade nehody by mohli spôsobiť poranenie cestujúcich vo vozidle.
- Tento výrobok vyžaduje iba minimálne čistenie a údržbu. Tieto operácie musia vykonávať dospelí.
- Všetky pohyblivé súčasti odporúčame pravidelne čistiť.
- Plastové diely pravidelne čistite vlhkou handričkou. Nepoužívajte rozpúšťadlá a podobné látky.
- Polystyrénové zariadenie na pohlcovanie nárazov nečistite pomocou rozpúšťadiel ani podobných produktov.
- Textilné súčasti čistite od prachu kefou. Pokiaľ textilné časti periete, dodržujte pokyny pre pranie na príslušnom štítku.
- Výrobok chráňte pred poveternostnými vplyvmi: vlhkosťou, dažďom a snehom. Dlhodobejšie vystavenie slnečnému žiareniu môže spôsobiť zmeny sfarbenia mnohých materiálov.
- Výrobok skladujte v suchom prostredí.

⚠ UPOZORNENIE: PRI POUŽITÍ VO FUNKCII NASTAVITEĽNEJ KOLÍSKY

- **Ak vaše dieťa dokáže sedieť bez pomoci, nepoužívajte nastaviteľnú kolísku.**
- **Táto nastaviteľná kolíska nie je určená pre dlhší spánok.**
- **Použitie tejto nastaviteľnej kolísky na vyvýšenom mieste, napr. na stole, je nebezpečné.**

Komponenty výrobku

Skontrolujte obsah balenia a ak niektoré položky chýbajú, obráťte sa na oddelenie starostlivosti o zákazníkov. Detská autosedačka má nasledujúce súčasti:

- a) Strieška
- b) Rukoväť
- c) Dual Stage Cushion
- d) Opierka hlavy
- e) Tlačidlo uvoľnenia napnutia popruhov
- f) Nastavovací pásek napnutia popruhov
- g) 3bodové bezpečnostné popruhy s ramennými pásmi

- h) Páčka na polohovanie sedačky
 - i) Tlačidlo nastavenia výšky opierky hlavy
 - l) Priehradka na uloženie návodu na použitie
- m) Opierka hlavy pokrytá expandovaným polystyrénom (EPS), ktorý tlmi nárazy
 - n) Vložky z expandovaného polystyrénu (EPS), ktorý tlmi nárazy
 - o) Kinetic Pods: bočná ochrana
 - p) Páčka na uvoľnenie zo základne
 - q) Chest Clip: Zapínanie popruhu na hrudi

Ako pripevniť autosedačku so základňou Primo Viaggio Lounge je vybavená systémom Ganciomatic System pre pripevnenie do vozidla a jeho uvoľnenie so základňou Base i-Size/Base Twist. Pri inštalácii základne Base i-Size a základne Base Twist konzultujte príručku používateľa týchto produktov.

- 1 Na polohovanie opierky do troch rôznych pozícií použite páčku v jej hornej časti.
- 2 Pripojte autosedačku na základňu Base i-Size/Base Twist. Autosedačku odpojte potiahnutím páčky v dolnej časti opierky a jej súčasným nadvihnutím.
- 3 Posledným úkonom pri pripevňovaní autosedačky je nastavenie rukoväte stlačením jej dvoch tlačidiel a natočením smerom k sedadlu.
- 4 Rukoväť autosedačky má štyri pevné polohy. Ak chcete otočiť rukoväť, stlačte dve tlačidlá, ktoré sa na nej nachádzajú, a posuňte ju do požadovaného uhla. Dbajte na to, aby s kliknutím zapadla do polohy.
 - **Poloha A:** Poloha vo vozidle;
 - **Poloha B:** Poloha na prenášanie v ruke a na montáž na základňu, kočík alebo kostru;
 - **Poloha C:** toto je poloha pre odpočinok;
 - **Poloha D:** Zastaví hojkanie autosedačky.

Ako pripevniť autosedačku bez základne Ak pripevňujete autosedačku Primo Viaggio Lounge bez použitia základne, jej OPIERKA MUSÍ BYŤ VO ZVISLEJ POLOHE.

- 5 Ak je opierka autosedačky v naklonenej polohe, nastavte ju pomocou páčky v jej hornej časti do zvislej polohy.
 - ⚠ **DÔLEŽITÉ!** Autosedačka musí byť rovnoobežná s podlahou. Ak je to potrebné, umiestnite zrolovaný uterák alebo plavecký penový slíz do ohybu sedadla v aute, podľa zobrazenia na obrázku. Autosedačka s usadenými dieťaťom vložte do auta. Dieťa nezapínanie zaistiť bezpečnostnými pásmi.
- 6 Pretiahnite kratšiu časť bezpečnostného pásu automobilu cez dva háčiky na autosedačke (obr._a) a zapnite ho (obr._b), pričom dbajte na to, aby bol napnutý tak, ako je to znázornené na obrázku.
- Uchopte hornú časť bezpečnostného pásu vozidla a

natiehajte ho za chrbtovou opierkou autosedačky(obr. c).

- 7 Pás zasuňte do zadnej vodiacej plochy (obr. a). Bezpečnostné pásy vozidla napnite. Otočte rukoväť smerom k sedadlu. Popis polohovania rukoväte nájdete pri obrázku 6 do tohto návodu na použitie.
- 8 Sedačka je vybavená Kinetic Pods, aby sa zabezpečila vyššia bezpečnosť v prípade bočného nárazu. Po umiestnení sedačky do vozidla ÚPLNE vytiahnite Kinetic Pod otočením v smere hodinových ručičiek na strane, ktorá SMERUJE KU DVERÁM VOZIDLA (obr. a). Ak chcete vrátiť Pod do pôvodnej polohy, otočte ho proti smeru hodinových ručičiek (obr. b).
 - DÔLEŽITÉ:** Vždy sa uistite, že Kinetic Pod na strane, ktorá smeruje do vnútra vozidla nie je vytiahnutý. Autosedačka je pripravená na použitie: nie je potrebné žiadne skladanie.

Ako nainštalovať sedačku v lietadle

- Táto autosedačka je prispôsobená na použitie v lietadle.
- 9 Autosedačku so vzpriamenou chrbtovou časťou umiestnite na sedadlo. Bezpečnostný pás prevlečte cez štrbiny v autosedačke a pás zacvaknite. Potiahnutím napnite bezpečnostný pás. Držadlo na prenášanie nastavte do najkrajnejšej prednej polohy, ako na obrázku.
 - ⚠ **DÔLEŽITÉ!** Používajte len na sedadlách otočených dopredu. Ak sa sedačka nedá nainštalovať vhodným spôsobom, požiadajte o pomoc letušku.
 - ⚠ **DÔLEŽITÉ!** Pri inštalovaní v lietadle nepoužívajte základňu.

Ako pripátať dieťa

- 10 Bezpečnostné popruhy autosedačky sa rozopínajú stlačením červeného tlačidla na pracke medzinožného popruhu. Popruh na hrudi sa otvára stlačením tlačidla (obr._a). Ak chcete zapnúť bezpečnostné pásy, dva gombíčky ramenných popruhov umiestnite do príslušnej polohy a zasuňte ich do pracky na medzinožnom popruhu tak, aby s kliknutím zapadli na miesto (obr. b). Popruhy na hrudi sa zapínajú spojením ich dvoch častí.
 - 11 Ak chcete povoliť bezpečnostný pás, do otvoru v sedačke (1) strčte prst, stlačte a podržte kovové tlačidlo a druhou rukou zatiahnite za popruhy (2).
 - 12 Pritiahnite popruhy potiahnutím stredového nastavovacieho pásu smerom k sebe(1). Uistite sa, či popruhy tesne doliehajú k telu dieťaťa, a či je zapínanie na hrudi umiestnené vo výške hrudnej kosti.
 - POZOR: Popruhy nedotahujte príliš silno a ponechajte im minimálnu vôľu.**
 - 13 ⚠ **DÔLEŽITÉ!** Nezapínajte v zime dieťa do autosedačky v mohutných odevoch, a tiež nevsúvajte príkrývky medzi popruhy a telo dieťaťa. Mohlo by to spôsobiť nesprávne

umiestnenie bezpečnostného popruhu s vážnymi dôsledkami v prípade zrážky.

Na ochranu dieťaťa pred počasím použite príkrývku alebo schválené príslušenstvo Peg Perego.

- 14 Bezpečnostné pásy a opierku systému „ochrany proti bočnému nárazu“ možno súbežne nastaviť do 6 rôznych výšok, a tak ich prispôbiť rastu dieťaťa. Na nastavenie výšky otvorte dvere a získajte tak prístup k zadnej časti sedadla, tlačte tlačidlo na zadnej strane pre nastavenie výšky (šípka 1) a súčasne zdvihnite alebo položte do požadovanej polohy, až kým nebudete počuť kliknutie (šípka 2). Pred začiatkom nastavovania výšky bezpečnostných pásov a opierky hlavy povoľte popruhy.
- 15 Bezpečnostné popruhy je v správnej výške, pokiaľ sa otvory za opierke chrbta nachádzajú vo výške ramien alebo mierne nižšie (zelená oblasť) podľa ukážky na obrázku. Zabezpečte, aby popruhy neboli v červenej oblasti.
- 16 Táto autosedačka je vybavená Dual Stage Cushion, systémom zloženým z 2 samostatných vankúšov pre aj tie najmenšie deti.
 - a: podložka opierky hlavy;
 - b: zmenšovací vankúšik na sedadlo.**Dual Stage Cushion nepoužívajte pri deťoch s výškou nad 61 cm a hmotnosťou nad 9 kg.**
- 17 Špeciálny tvar krytu je navrhnutý tak, aby vaše dieťa hojdať. Pokiaľ chcete dieťa jemne hojdať, nastavte rukoväť do polohy pre nosenie podľa ukážky (obr. a). Ak chcete zabrániť oscilácii, prestaňte hojdať a rukoväť zaistite za chrbtovou opierkou (obr. b).
- 18 Strieška poskytuje vášmu dieťaťu tieň a ochranu. Otvorte zips a spustite striešku a zakryte väčšiu plochu.
 - ⚠ **DÔLEŽITÉ:** Pri zdvíhaní autosedačku nikdy **nedržte za striešku, pretože sa môže odpojiť.**
- 19 Na odstránenie striešky: rozopnite 5 gombíkov na dolnej strane striešky.
- 20 Zdvihnite ju a uvoľnite smerom nahor.

Zvliekanie poťahu autosedačky

- 21 Na odstránenie „Dual Stage Cushion“ rozopnite dva gombíky (obr. a), ktoré pripievajú podložku opierky hlavy k vankúšu podložky chrbtovej opierky a stiahnite ho. Rozopnite popruhy a zapínanie na hrudi a vyvlečte zmenšovací vankúšik cez medzinožný popruh.
- 22 Odstráňte zapínanie na hrudi tak, že cez jeho 4 otvory vyvlečiete popruhy.
- 23 Odstráňte vypchávkavy na ramená (obr. a); otvorte otvor na zadnej strane autosedačky a spredu popruhy vytiahnite (obr. b).
- 24 Odopnite poťah na oboch stranách (obr._a), vytiahnite medzinožný popruh (obr. b) a odstráňte celý poťah.
- 25 Poťah opierky hlavy stiahnite najprv v dolnej časti a potom

opatrne aj na oboch stranách;
**DÁVAJTE POZOR, ABY STE NEPOŠKODILI
POLYSTYRÉNOVÉ (EPS) DIEĽY.**

Pri odstraňovaní mäkkého potahu dodržte postupnosť, ktorá je znázornená na obrázku.

Údržba mäkkej vložky

- Prach odstránite vykefovaním textilných častí.
- Pri umývaní starostlivo dodržujte pokyny uvedené na štítku prísťom na kryte.
- Nepoužívať chlórové bielidlo.
- Nežehliť.
- Nečistiť za sucha.
- Škvrny nedostraňovať rozpúšťadlami.
- Nesušiť v bubnovej sušičke.

Postup pri nasadzovaní potahu na autosedačku

Pokračujte realizáciou krokov uvedených na obrázkoch 21 až 25 v opačnom poradí.

The Original Accessory Peg Perego

Doplňky Peg Perego sú navrhnuté ako užitočné a praktické prostriedky na uľahčenie života rodičov. Zoznámte sa s celou sériou príslušenstva pre váš produkt na stránkach www.pegperego.com.

Sériové čísla

- 26 Na zadnej časti sedačky sa nachádza malý otvárací priestor, kde nájdete štítok o schválení a štítok s týmito informáciami: názov výrobku, dátum výroby a výrobné číslo.
- 27 Dátum výroby je uvedené na popruhu.

Tieto informácie môže zákazník použiť v prípade problémov s výrobkom.

Čistenie a údržba výrobku

- Tento výrobok si vyžaduje minimálnu údržbu. Všetky operácie spojené s čistením a údržbou musia vykonávať len dospelé osoby.
- Odporúčame udržiavať v čistom stave všetky pohyblivé časti výrobku.
- Pravidelne čistite vlhkou handričkou umelohmotné časti výrobku; nepoužívajte rozpúšťadlá ani iné podobné prostriedky.
- Textilné časti vykefujte, čím odstránite prach.
- Nečistite časť tlmiacu nárazy z polystyrénu pomocou rozpúšťadiel ani iných podobných prostriedkov.
- Chráňte výrobok pred atmosférickými vplyvmi, vodou, dažďom a snehom. Nadmerné vystavenie slnečnému

- žiarieniu môže spôsobiť zmenu farby mnohých materiálov.
- Uchovávajte výrobok na suchom mieste.

Peg Perego S.p.A.

Peg Perego S.p.A. používa systém riadenia kvality, ktorý bol certifikovaný organizáciou TÜV Italia Srl v súlade s normou ISO 9001. Spoločnosť Peg Perego môže kedykoľvek vykonať zmeny a úpravy na modeloch, ktoré sú popísané v tejto publikácii, ak si to budú vyžadovať technické alebo obchodné podmienky.

Popredajný servis spoločnosti Peg Perego

Ak by ste náhodou časti modelu stratili alebo by sa poškodili, používajte výhradne originálne náhradné diely Peg Perego. V prípade prípadných opráv, výmen, informácií o výrobkoch, predaji náhradných dielov a príslušenstva sa obráťte na servisnú sieť Peg Perego, pričom uveďte, výrobné číslo výrobku, ak ho máte k dispozícii.

tel. 0039/039/60.88.213
e-mail customer.service@pegperego.com
internetová stránka www.pegperego.com

Všetka práva duševného vlastníctva vzťahujúce sa na obsah tejto príručky sú majetkom spoločnosti Peg Perego S.p.A. sú chránené platnými zákonmi.

HU Magyar

R129 UNIVERSAL BELTED 40-87 cm



Primo Viaggio Lounge

A "Primo Viaggio Lounge" autós gyerekülést három pontos biztonsági övvel kell az autóban rögzíteni.

R129 i-SIZE UNIVERSAL ISOFIX 40-87 cm

Primo Viaggio Lounge + Base i-Size

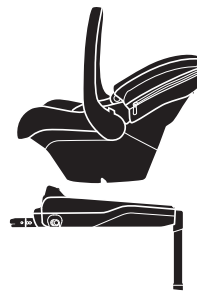

- Az Isofix rögzítő rendszerrel ellátott "Base i-Size" az autó ülésének ülőlappja és háttámlája közé elhelyezett Isofix kapcsokhoz kell rögzíteni.
- Olvassák el az "Base i-Size" használati utasításában feltüntetett előírásokat az autóban való rögzítéshez.

Primo Viaggio Lounge + Base Twist



- Az Isofix rögzítő rendszerrel ellátott "Base Twist" az autó ülésének ülőlappja és háttámlája közé elhelyezett Isofix kapcsokhoz kell rögzíteni.
- Olvassák el az "Base Twist" használati utasításában feltüntetett előírásokat az autóban való rögzítéshez.

Köszönjük, hogy a Peg Perego termékét választották.

A termék tulajdonságai

- Alkalmos 40-87 cm magasságú és maximum 13 kg súlyú gyermekekhez.
- Ez az autós gyermekülés egy *Universal Belted Enhanced Child Restraint System* típusú gyermekülés. A UN No. 129/03 rendelet alapján tanúsított, elsősorban *Universal* típusú ülésekhez használandó, a jármű gyártója által a kezelési kézikönyvben megadottak szerint.
- Az autós gyermekülés használata 37 hetesnél korábbi terhességből született, koraszülött csecsemőknél az ülő helyzetből eredően légzési problémákat válthat ki. Az orvossal történő megbeszélés javasolt, mielőtt a kórházat elhagyják.
- Ez az autós gyermekülés autóban történő alap nélkül vagy Base i-Size/Base Twist rendszerrel történő rögzítésre lett jóváhagyva.
- A Base i-Size/Base Twist alappal együtt használva ez az autós gyermekülés egy „i-Size” gyermekbiztonsági rendszer. A UN No. 129/03 rendelet alapján tanúsított, az „i-Size kompatibilis” gépkocsiknál alkalmazható, a jármű gyártója által a kezelési kézikönyvben megadottak szerint.
- Ez a gyermekülés csak jóváhagyott járművekhez használható, három pontos statikus övvel, vagy feltekerővel rendelkezik, melyek jóváhagyása az UN/ECE 16. sz. szabályozása vagy ezzel egyenértékű szabvány szerint történt. A kétpontos vagy alhason átvezetett öv használata nem jóváhagyott.
- Tanulmányozza a jármű modellek és az ISOFIX rögzítőrendszerrel felszerelt ülések listáját (lásd belül), melyeket a gyártó hagyott jóvá rögzítőrendszerként. Kétség esetén, vagy az Base i-Size/Base Twist rögzítő speciális járművekre történő felszerelésével kapcsolatos további információkért forduljon a rögzítő rendszer gyártójához vagy a forgalmazóhoz. További információkért lépjen kapcsolatba a Peg Perego ügyfélszolgálatával az alábbi email címen: customer.service@pegperego.com
- Ez az autós gyermekülés „Szabályozható oldalsó ütközés elleni védelemmel” van felszerelve: nagyobb védelem az oldalsó ütközések ellen fejtartó-öv szabályozás „egyidejű rendszerrel”.

⚠ FIGYELMEZTETÉS

- A használat előtt figyelmesen olvassák el a használati utasítást és írizzék meg az adott rekeszben a későbbi alkalmazás céljából. Az autós gyermekülés beszerelési utasításainak figyelmen kívül hagyása veszélyt jelenthet a gyermekük számára.**

- Az összeállítási és beszerelési műveleteket kizárólag felnőttek végezhetik.**
- Járműben minden esetben használja az autós gyerekülést. Ha a jármű mozog, ne vegye ki gyermekét az autósülésből.
- Ne hagyja a gyermeket felügyelet nélkül az autóban, még rövid időre se. Az utastér hőmérséklete hirtelen változhat, és veszélyes lehet az autóban lévő gyermek számára.**
- Ezt az autós gyerekülést a jármű menetirányával ellentétes irányba szerelje be.
- Ezt az autós gyerekülést csak normál menetirányba forduló ülésekre szerelje fel. Forgó, vagy áthelyezhető székek esetén a járműülését helyezze menetirányba.
- Ne szerelje be ezt az autós gyerekülést aktív légszákkal rendelkező utasülésre. Kapcsolja ki a légszákat az autós gyermekülés beszerelése előtt. Az autós gyermekülés aktív légszákkal rendelkező üléseken történő beszerelése baleset esetén súlyos sérülést vagy halált okozhat.
- Ügyeljen arra, hogy az autós gyerekülést ne blokkolja az ülés vagy az ajtó mobil része.
- Szigorúan tartsa be a megfelelő beszerelésre vonatkozó előírásokat: ne alkalmazzon az előírtól eltérő beszerelési módszert, ülésből történő kivétel veszélye miatt.
- Használja minden esetben a biztonsági övet, amikor ezt a gyerekülést használja.
- Állítsa be az övek magasságát és feszességét, és ellenőrizze, hogy felfeksznek-e a gyermek testére, és nincsenek-e túl magasban. Ellenőrizze, hogy a biztonsági öv nincse megcsavarodva, és a gyermek nem tudja-e kioldani.
- A kiegészítő biztonsági öv elkerüléséhez mindig használják az autós gyermekülés biztonsági övét, még a járművön kívüli szállításhoz is.
- Az autós gyermekülés nem helyettesíti a kiságyat, ha a gyermeknek alvásra van szüksége, akkor fontos, hogy ágyba tegyék.
- Ne használja az autós gyermekülést, ha sérült, hiányoznak részei, vagy ha baleset miatt erős igénybevételnek lett kitéve, mivel a szerkezet nem látható, de különösen veszélyes sérülését okozhatja.
- Ne használják az autós gyerekülést a szövet védőbevonat nélkül; azt nem szabad kicserélni a gyártó által jóvá nem hagyott védőbevonatra, mivel az a gyermekülés kiegészítő részét képezi és a biztonság szempontjából fontos.
- Ne távolítsa el vagy cserélje ki a fehér polisztirol részt a szövetborítás alatt és a fejtámaszban, mivel az a biztonsági szerves részét képezi.
- Ne hagyják az autós gyermekülést tűző napon álló járműben, mivel egyes részei felmelegedhetnek és árthatnak a gyermek érzékeny bőrének, ezért ezt ellenőrizze a gyermek beültetése előtt.
- Ne végezzenek átalakításokat a terméken.
- Ne válasszák le a felragasztott és felvarrt címkéket; a termék

ezáltal esetleg nem fog megfelelni az előírásoknak.

- Az esetleges javítások, alkatrészcsere és a termékre vonatkozó információk ügyében vegyék fel a kapcsolatot az értékesítési utáni vevőszolgálattal. A különféle információk a jelen használati utasítás utolsó oldalán található.
- Ne alkalmazzanak olyan kiegészítőket, amelyeket a gyártó vagy az illetékes hatóságok nem hagytak jóvá.
- Ha a terméket más már használta, ellenőrizze, hogy a legújabb modell-e, hogy megfelel-e az előírásoknak, valamint, hogy minden része működőképes-e. Az elavult termék az anyagok természete elhasználódása és a szabványok módosulása miatt nem biztos, hogy megfelel a követelményeknek. Kétség esetén lépjen kapcsolatba a gyártó ügyfélszolgálatával.
- Fordítson fokozott figyelmet arra, hogy az utastérben a csomagok és tárgyak megfelelően rögzítve legyenek. Baleset esetén az utasok sérülését okozhatják.
- A termék minimális tisztítást vagy karbantartást igényel. Ezeket a műveleteket csak felnőttek végezhetik.
- Tartsa tisztán a mozgó alkatrészeket.
- Rendszeresen tisztítsa a műanyag részeket nedves textíliával, ne használjon oldószereket vagy más termékeket.
- Ne tisztítsa meg a polisztirol ütközéscsőfőgő berendezést oldószerekkel vagy hasonló termékekkel.
- Kétféle távolítsa el a port a textiltől. A textil részek mosásakor tartsa be a címkén előírt mosásra vonatkozó utasításokat.
- Védje a terméket légköri hatásoktól, víztől, esőtől vagy hőtől; ha a terméket folyamatosan és tartósan napfénynek teszi ki, az anyagok színelvételét okozhatja.
- A terméket száraz helyen tárolja.

⚠ FIGYELMEZTETÉS: HASZNÁLAT BÖLCSŐKÉNT

- Ne használja a döntött bölcsőt, ha a gyerek már segítség nélkül ülni tud.**
- Ez a döntött bölcső nem hosszú alváshoz lett tervezve.**
- A döntött bölcsőt veszélyes magas felületre (pl. asztal) tenni.**

A termék részei

Ellenőrizze a csomagolás tartalmát, és kifogás esetén forduljon a forgalmazó ügyfélszolgálatához.

Az autós gyermekülés részei az alábbiak:

- Tetőréz
- Kar
- Dual Stage Cushion
- Fejtámasz
- Öv feszesség kioldó gomb
- Öv feszesség szabályzó pánt
- Gépjéptett 3 pontos öv vállpánttal
- Ülésdöntő kar

- Fejtartó magasságát szabályzó gomb
- Kézikönyv tartó
- Ütéselnyelő expandált polisztirollal (EPS) borított fejtámasz
- Ütéselnyelő expandált polisztirollal (EPS) betétek
- Energielnyelő betétek: oldalsó védelmek
- Alapból kioldó kar
- Chest Clip: mellkas kapocs
- Az autós gyermekülés használatra kész: nincs szükség szerelésre.

A gyermekülés beszerelése alappal A Primo Viaggio Lounge Ganciomat rendszerrel rendelkezik, mellyel valamennyi Base i-Size/Base Twist rögzíthető és kioldható autóban.

A Base i-Size és a Base Twist telepítéséhez, kérjük, olvassa el a termékekhez mellékelt felhasználói kézikönyveket.

- A 3 lehetséges helyzetbe való döntéshez használja a háttámla tetején elhelyezett fogantyút.
- Akassa be a gyermekülést a Base i-Size/Base Twist alapba. A háttámla alján elhelyezett kart meghúzza akassa ki és ezzel egyidejűleg emelje fel a gyermekülést.
- A beszerelés befejezéséhez nyomja meg, forgassa el és állítsa az ülés irányába a karon lévő két gombot.
- Az autós gyermekülés fogantyújának rögzített helyzete van. Az elforgatásához tartson lenyomja a rajta lévő két gombot, és közben forgassa a fogantyút a kívánt szögbe. Ügyeljen arra, hogy a helyére kattanjon.
 - „A” helyzet: a járműn belüli helyzet;
 - „B” helyzet: a kézi szállítási helyzete, illetve a foglalatra, babakocsira vagy vázra való rögzítés;
 - „C” helyzet: pihenő pozíció;
 - „D” helyzet: megakadályozza, hogy az autós gyermekülés ringhasszon.

A gyermekülés beszerelése alap nélkül Alap nélküli használatokor a Primo Viaggio Lounge CSAK EGYENES HELYZETŰ HÁTTÁMLA MELLETT szerelhető be az autóra.

- Ha a háttámla hátra lenne döntve, akkor a tetején elhelyezett fogantyúval állítható vissza egyenes helyzetbe.
 - ⚠ **FONTOS!** A gyermekülésnek párhuzamosnak kell lennie a talajjal. Szükség esetén helyezzen feltekerő törlőközeget vagy medence csöveket a jármű ülésének hajlatába, az ábra szerinti módon.
 - Az autós gyermekülést úgy állítsa be, hogy a gyermek benne ül, ne felejtse rögzíteni a biztonsági övvel.
- Húzza bele az autó biztonsági övének alsó ágát a gyermekülés két vezetősínébe (a_ábra) és rögzítse az autó övét (b_ábra), ellenőrizze az ábra alapján a feszességet. Fogja meg az autó biztonsági övének felső vázát, és vezesse

át az autós gyerekülés háttámlája mögött (c_ábra).

7 Illesse az övet a hátsó vezetőbe (a_ábra).

Feszítse meg az autót övét. Forgassa a kart az ülés felé. A kar működését a jelen útmutatásban található 6_ábra mutatja.

- 8 A gyerekülés KinetiC Pod rendszerrel rendelkezik az oldalsó ütközés esetén a nagyobb biztonság biztosítása érdekében. Az autós gyerekülés behelyezése után távolítsa el a TELJESEN, az óramutató járásával megegyező irányba fordítva, CSAK az autó ajtaja felőli oldalon lévő KinetiC Pod rendszert (a_ábra). A Pod alaphelyzetbe állításához fordítsa el az óramutató járásával ellentétes irányba (b_ábra). **FONTOS:** ellenőrizze, hogy a KinetiC Pod a jármű belső része felőli oldalon mindig hátrahúzott pozícióban van-e. A telepítés kész.

A gyerekülés rögzítése repülőgépen

A gyerekülés tanúsítással rendelkezik repülőgépen történő szállításra.

- 9 Helyezze az ülésre a gyerekülést, a háttámla legyen függőleges. Vezesse át a biztonsági övet a víz nyílásain, és csatolja be. Húzza meg a szíjat a biztonsági öv meghúzásához.

A fogantyút a bemutatott módon a lehető lefelébbre lévő pozícióba állítsa be.

▲ FONTOS! Csak előre néző ülésen használja. Ha a gyerekülést nem lehet megfelelően rögzíteni, kérjen segítséget a légiutas-kísérőtől.

▲ FONTOS! Repülőgépen történő rögzítésnél ne használja az alátámasztást.

A gyermek bekötése

- 10 A biztonsági öv kioldásához nyomja meg a lábközi heveder csatján a piros gombot és nyissa ki a mellkas kapcsot a gomb megnyomásával (a_ábra).

A biztonsági öv rögzítéséhez fedje át a rögzítőnyelveket, és illesse a lábak között átvezetett csatba kattanásig (b_ábra). A 2 rész összedugásával akassza be a mellkas kapcsot.

- 11 Az autós gyerekülés biztonsági övének megállításához dugja be az ujját az ülés nyílásán (1), és a fémgombot lenyomva tartva a másik kezével húzza meg az öveket (2).

- 12 Az övek megfeszítéséhez húzza maga felé a középső állítópántot (1) úgy, hogy az övek mindenhol jól rásimuljanak a gyermek testére, a mellkas kapocs pedig a szegycsont magasságába kerüljön (2).

VIGYÁZAT: Ne húzza túl az öveket – mindig hagyjon egy minimális szintű lazaságot.

- 13 **▲ FONTOS!** Télen nem szabad a gyermeket nagyméretű ruházatban, vagy a gyermek teste és az övek közé takarót helyezve bekapcsolni a gyermekülésbe. Ez a biztonsági övek nem megfelelő rögzítését okozhatja melyek ütközéskor súlyos következményeket okozhatnak.

A környezeti hatások nagyobb védelme érdekében használja

a Peg Perego által jóváhagyott takarót vagy tartozékokat.

- 14 A biztonsági öv és a fejtartó egyidejűleg szabályozható 6 pozícióban, így megfelel a gyermek növekedésének. A magasság beállításához nyissa ki az ajtót a hátsó rekeszen, nyomja meg a magasság szabályzó hátsó gombját (1. nyíl), és ezzel egyidejűleg emelje meg vagy eresze le a kívánt helyzetbe, amit kattanás jelez (2. nyíl). A biztonsági öv és a fejtartó magasságának szabályozásához lazítsa meg az övet.
- 15 Akkor megfelelő a biztonsági övek magassága, amikor a rései a háttámlában vannak, a vállsín magasságában, vagy alatta (zöld terület), az ábrának megfelelően. Ellenőrizze, hogy a szíjak nem a piros részen vannak-e.
- 16 Ez a gyerekülés 2 párnával rendelkezik, ez a rendszer független párnából áll, így nagyon kicsi gyermekek is használhatják.
a: fejtartó szűkítő;
b: ülészűkítő párna
- Ne használja a Dual Stage Cushion terméket 9 kg-nál nagyobb súlyú és 61 cm-nél magasabb gyermekeknél.**
- 17 A speciális kagyló forma a gyermek ringatására lett tervezve. A gyermek ringatásához állítsa a kart szállítás pozícióba az ábrának megfelelően (a_ábra).
A kilengés és a hintaszék blokkolásának elkerülése érdekében blokkolja a kart a háttámla mögött (b_ábra).
- 18 A tetőrész árnyékot és védelmet ad a gyermeke számára. A tetőrész borításának szélesítéséhez nyissa fel a zipzárt és gombolja ki a borítást.
▲ FONTOS: Tilos az autós gyerekülést a tetőrésznél fogva emelni, mivel az leválhat.
- 19 A tetőrész eltávolításához gombolja ki az 5 gombot a tetőrész alsó részén.
- 20 Emelje meg a kart e oldja ki felfelé.

A gyermekülés cserélhetősége

- 21 A Dual Stage Cushion eltávolításához az alábbiak szerint járjon el: gombolja ki a két gombot (a_ábra), melyek a fejtartó szűkítőt rögzítik a szűkítő párnához a háttámlán, és fűzze ki. Az övek és a mellkas kapocs felnyitásával a lábközi hevederből kihúzza vegye le az ülészűkítő párnát.
- 22 A hevedereket a kapocs 4 nyílásából kihúzza vegye le a mellkas kapcsot.
- 23 Távolítsa el a vállpántokat (a_ábra); nyissa fel a rekeszt a gyerekülés hátsó részén, és húzza az öveket előre (b_ábra).
- 24 Akassza le a huzatot az autó beltéri 2 oldalsó akasztójáról (a_ábra), fűzze át a láb között öv tartó övet (b_ábra), és távolítsa el a teljes bélést.
- 25 Alulról kezdve húzza le a fejtámla párnázatát, majd óvatosan húzza le a két oldalsó részről;
VIGYÁZZON, NEHOGY ELTÖRJE A POLISZTIRÉN (EPS) DARABOKAT.
Vegye le a párnázatot az ábrán látható sorrendben.

A párnázat karbantartása

Kefélje át a textilrészeket a portalanításhoz.

- Mosáskor szigorúan tartsa be a huzatra varrt címkén feltüntetett utasításokat.
- Ne használjon klórtartalmú fehérítőt.
- Ne vasálja.
- Ne vegytisztítsa.
- A foltok eltávolításához ne használjon oldószereket.
- Ne tegye szárítógépbe.

Az autós gyerekülés beléseinek visszahelyezése

Járjon el ellentétes módon a 21-25 ábráknak megfelelően.

The Original Accessory Peg Perego

A Peg Perego tartozékok fejlesztése úgy történt, hogy hasznos és gyakorlatias támogatással megkönnyítsék a szülők életét. Fedezd fel Peg Perego termékekhez tartozó valamennyi tartozékot a www.pegperego.com honlapon

Sorozatszám

- 26 A hátsó rekesz ajtajának belső részén található a hitelesítő címke és az alábbi információkat tartalmazó címke: termék neve, gyártás dátuma és sorozatszám
- 27 Az övön megtalálható a gyártás dátuma.
Ezek a részek fontosak a fogyasztó számára abban az esetben, ha a termékkel probléma lehet.

A termék tisztítása

- A termék minimális karbantartást igényel. A tisztító és karbantartó műveleteket csak felnőttek végezhetik.
- Valamennyi mozgó rész tisztántartása javasolt, és amennyiben az szükséges.
- Egy nedves törülőruhával rendszeresen tisztítsák meg a műanyagból készült részeket, ne használjanak oldószereket vagy egyéb hasonló termékeket.
- A szövetrészeket keféljék le a por eltávolításához.
- Ne tisztítsák a polisztirolból készült ütésfel fogó elemet oldószerekkel vagy egyéb hasonló termékkel.
- Óvják a terméket a légköri hatóerőktől, víztől, esőtől vagy hótól; a folytonos és hosszadalmas napsütésnek való kitétel sok alanyanyagban színváltozást okozhat.
- Száraz helyen tárolják a terméket.

Peg Perego S.p.a.

A Peg Perego S.p.a. az ISO 9001 szabványnak megfelelően TÜV Italia Srl által hitelesített minőségirányítási rendszerrel rendelkezik. A Peg Perego az ebben a kiadványban ismertett modelleknél műszaki vagy kereskedelmi jellegű okokból kifolyólag bármikor végrehajthat módosításokat.

R129 UNIVERSAL BELTED 40-87 cm



Primo Viaggio Lounge

Avtosedež "Primo Viaggio Lounge" se pritrudi v avtomobil s tritočkovnim varnostnim pasom.

R129 i-SIZE UNIVERSAL ISOFIX 40-87 cm

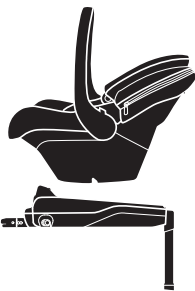
Primo Viaggio Lounge
+
Base i-Size

- Podstavek "Base i-Size" s sistemom za pritrnitev Isofix se pritrudi v avtomobil na priključke Isofix, ki so nameščeni med sediščem in naslonom avtomobilskega sedeža.
- Upoštevajte navodilo za uporabo "Base i-Size", v katerem so navodila za pritrnitev v avto.

Primo Viaggio Lounge
+
Base Twist

- Podstavek "Base Twist" s sistemom za pritrnitev Isofix se pritrudi v avtomobil na priključke Isofix, ki so nameščeni med sediščem in naslonom avtomobilskega sedeža.
- Upoštevajte navodilo za uporabo "Base Twist", v katerem so navodila za pritrnitev v avto.

Hvala, ker ste izbrali izdelek Peg Perego.

Lastnosti izdelka

- Sedež je primeren za otroke, velike med 40 in 87 cm, s težo do 13 kg.
- Otroški avtosedež je sistem zadrževanja otrok tipa *Universal Belted Enhanced Child Restraint System*. Odobren je v skladu s standardom R129/03 za uporabo za sedeže *Universal* tipa, kar je označil proizvajalec vozila v knjižici z navodili za uporabo in servisiranje.
- Uporaba avtosedeža za nedonošenčke, rojene pred 37 tednom nosečnosti, lahko povzroči pri novorojenčku težave z dihanjem. Preden zapustite bolnišnico, se o uporabi avtosedeža posvetujte z neonatologom.
- Ta varnostni sedež je homologiran za pritrnitev v avto brez podstavka in s podstavkom Base i-Size/Base Twist.
- Če se uporablja z Base i-Size/Base Twist, je avtosedež otroški zadrževalni sistem tipa "i-Size". Odobren je v skladu s standardom R129/03, primeren je za vozila "združljiva z i-Size", kar je označil proizvajalec vozila v knjižici z navodili za uporabo in servisiranje.
- Varnostni sedež za otroke je mogoče uporabljati le pri atestiranih vozilih s tritočkovnim pasom, statičnim ali z navijalom, homologiranih v skladu z UN/ECE št.16 ali enakovrednimi standardi. Uporaba dvotočkovnega ali trebušnega pasu ni dovoljena.
- Preglejte seznam modelov vozil in sedežev s sistemom za pritrnitev ISOFIX (glej notranjost) z atestom proizvajalca sistema za varnost otroka. Če ste v dvomih ali potrebujete več informacij o pritrnitvi podstavka Base i-Size/Base Twist v specifičnem vozilu, se obrnite na proizvajalca varnostne opreme ali na trgovca. Za več informacij se posvetujte z asistenco Peg Perego na elektronskem naslovu customer.service@pegperego.com
- Otroški sedež je opremljen s sistemom "Adjustable Side Impact Protection": za boljšo zaščito pri bočnem trku s "sočasnim sistemom" reguliranja vzglavnika in pasov.

⚠ OPOZORILO

- **Skrbno preberite navodila pred uporabo in jih shranite v njihov razdelek, da jih boste lahko še kdaj prebrali. Če navodil za nameščanje ne boste strogo upoštevali, lahko to pomeni nevarnost za vašega otroka.**
- **Izdelek mora sestaviti in namestiti odrasla oseba.**
- V vozilih je treba vedno uporabljati otroški sedež. Otroka med premikanjem vozila nikoli ne jemljite iz varnostnega sedeža.
- **Otroka ne puščajte v avtomobilu brez nadzora, niti za kratek čas. Notranja temperatura prostora avtomobila**

se lahko nenadoma spremeni in postane nevarna za otroka.

- Otroški sedež namestite v smeri, ki je nasprotna smeri vožnje vozila.
- Ta otroški sedež namestite samo na sedež, ki je obrnjen v smeri vožnje. Če se sedež vrti ali nastavlja v različne smeri, ga vedno namestite samo v smeri vožnje.
- Sedeža ne nameščajte na sovoznikov sedež, če je zračna blazina aktivirana. Pred namestitvijo otroškega sedeža vedno izklopite zračno blazino. Uporaba otroškega sedeža na sedežu z aktivirano zračno blazino lahko v primeru nesreče povzroči hude poškodbe ali celo smrt.
- Pazite, da varnostnega sedeža za otroke ne blokira premični del avtomobilskega sedeža ali vrata vozila.
- Za pravilno namestitev strogo upoštevajte navodila za pravilno namestitev; sedeža ne nameščajte drugače kot je opisano v navodilih, obstaja namreč nevarnost, da sedež ne bo pritrjen.
- Če uporabljate ta otroški sedež, uporabljajte varnostni pas
- Nastavite pasova po višini in ju ustrezno napnite, tako da se bosta dobro prilegala otrokovemu telesu, vendar ga ne bosta premočno stiskala; prepričajte se, da varnostni pas ni zvit in da ga otrok ne more sam odpeti.
- Da bi preprečili tveganje padca, vedno uporabljajte varnostni pas avtosedeža, tudi ko ga uporabljate zunaj avtomobila.
- Avtosedež ne zamenjuje posteljice. Če želi otrok spati, je zelo pomembno, da ga za to poležete.
- Ne uporabljajte otroškega varnostnega sedeža, če opazite, da je polomljen ali mu manjkajo določeni deli ali je bil izpostavljen izrednim obremenitvam med udeležbo v nesreči, saj ima lahko strukturne poškodbe, ki niso vidne, a so izredno nevarne.
- Avtosedeža ne uporabljajte brez prevleke iz blaga. Prevleke ne smete zamenjati s tako, ki je proizvajalec ni odobril, saj je sestavni del avtosedeža in varnostnih ukrepov.
- Ne odstranite in ne zamenjajte belega dela iz polistirena pod prevleko iz tekstila in v naslonjalu za glavo, ker je to sestavni del za zagotavljanje varnosti.
- Nikoli ne puščajte avtosedeža v avtomobilu na soncu. Nekateri deli se lahko pregrejejo in poškodujejo nežno otrokovo kožo. Preverite jih, preden položite otroka v avtosedež.
- Ne spreminjajte izdelka.
- Ne odlepljajte nalepk in našitkov; brez njih lahko izdelek postane neskladen z veljavnimi predpisi.
- Za morebitna popravila, zamenjavo delov in informacije o izdelku se obrnite na službo za pomoč uporabnikom. Informacije so na zadnji strani priročnika.
- Ne uporabljajte dodatkov, ki jih nista odobrila proizvajalec ali pristojni organi.
- Če je izdelek rabljen, preverite, ali gre za novejši model, ali

so priložena navodila in ali so vsi njegovi deli delujoči. Zaradi naravnega staranja materialov in spremembe predpisov, zastarel izdelek modra ni v skladu z veljavno zakonodajo. V primeru dvomov se obrnite na proizvajalčevo servisno službo.

- Pazite, da v kabini ne bo prtljage ali prostih predmetov, ki niso primerno fiksirani. V primeru nesreče bi lahko poškodovali prisotne.
- Sedež zahteva minimalno čiščenje in vzdrževanje. To pa je delo odrasle osebe.
- Svetujemo, da so vsi gibljivi deli vedno čisti.
- Plastične dele redno čistite z vlažno krpo, ne uporabljajte topil ali podobnih sredstev.
- Opreme za blaženje udarcev iz polistirola ne čistite s topili ali podobnimi sredstvi.
- Tkanino očistite s krtačo in odstranite prah. Pri pranju tkanine upoštevajte navodila za pranje na etiketi.
- Izdelek zaščitite pred vremenskimi dejavniki, kot so voda, dež in sneg. Stalna in dolgotrajna izpostavljenost soncu lahko povzroči spremembo barve številnih materialov.
- Sedež hranite na suhem mestu.

⚠ OPOZORILO: PRI UPORABI V FUNKCIJI LEŽALNIČKA

- **Ko otrok sedi samostojno, ležalnička ne uporabljajte več.**
- **Ta ležalček ni namenjen daljšemu spanju.**
- **Uporaba tega ležalnička na dvignjeni površini, na primer mizi, je nevarna.**

Komponente izdelka

Preverite vsebino embalaže in se v primeru reklamacij obrnite na asistenco poprodajne službe.

Otroški varnostni sedež je sestavljen iz naslednjih delov:

- a) Tenda
- b) Ročaj
- c) Dual Stage Cushion
- d) Vzglavje
- e) Gumb za popuščanje napetosti pasov
- f) Nastavek za nastavitve napetosti pasov
- g) Tritočkovni pas z ramenskim delom
- h) Ročica za nagib sedeža
- i) Gumb za nastavitve višine vzglavnika
- l) Navodila za uporabo
- m) Naslonjalo za glavo, obloženo z ekspandiranim polistirenom (EPS) za blaženje udarcev
- n) Vstavki iz ekspandiranega polistirena (EPS) za blaženje udarcev
- o) Kinetična kapsula: stranska zaščita
- p) Ročica za premikanje podstavka
- q) Chest Clip: prsna sponka

Otroški varnostni sedež je pripravljen za uporabo in ne potrebuje nikakršnega sestavljanja.

Kako namestim sedež s podstavkom Avtosedež Primo Viaggio Lounge je opremljen s sistemom Giacomatič, s katerim ga lahko pritrдите ali odstranite iz vozila s podstavkom' Base i-Size/Base Twist.

Za vgradnjo Base i-Size in Base Twist glejte navodila za uporabo, ki so priložena posameznemu izdelku.

- 1 Lahko ga nagnete v 3 možne položaje, pri čemer uporabite ročico, ki je na skrajnem zgornjem delu hrbtnega dela.
- 2 Nato sedež pritrđite na podstavek Base i-Size/Base Twist. Odprite sedež, tako da povlecite ročico na skrajni spodnji strani hrbtnega dela in sedež hkrati dvignite.
- 3 Za dokončanje namestitve pritisnite na dve tipki, ki sta na ročici, obrnite jo in nastavite v smeri sedeža.
- 4 Ročaj varnostnega sedeža za otroke je mogoče nastaviti v 4 različne položaje; če ga želite obrniti, pritisnite in zadržite pritisnjena dva gumba na ročaju in ročaj pomaknite v želeni položaj, tako da se zaskoči.
 - **Položaj A:** položaj ročaja v vozilu.
 - **Položaj B:** položaj ročaja za ročno prenašanje in za vpetje na podstavek ali na voziček.
 - **Položaj C:** to je položaj mirovanja.
 - **Položaj D:** položaj, ki onemogoča guganje varnostnega sedeža.

Kako namestim sedež s podstavkom Če ga uporabljate brez podstavka lahko sedež Primo Viaggio Lounge v avto namestite SAMO S HRBTRIM DELOM V POKOČNEM POLOŽAJU.

- 5 Če je avtosedež v ležečem položaju, uporabite ročico, ki je na skrajni zgornji strani hrbtnega dela in ga vrnite v pokončni položaj.
 - ⚠ **POMEMBNO!** Sedež mora biti nameščen vzporedno s pragom. Po potrebi uporabite zvite brisače ali tube za v bazen in jih namestite na notranji rob sedeža vozila, kot je prikazano na sliki.
- 6 Avtosedež namestite v vozilo z vašim otrokom na sedežu, ne pozabite ga pripeti z varnostnim pasom.
- 6 Spodnji del varnostnega pasu vozila napeljite skozi vodila avtosedeža (sl_a) in pripnite varnostni pas (sl_b), ki mora biti dobro napet, kot prikazuje slika. Zgornji del varnostnega pasu vozila pa namestite za hrbtnim delom avtosedeža (sl_c).
- 7 Pas namestite v zadnje vodilo (sl_a). Napnite varnostni pas vozila. Obrnite ročico proti sedežu. Unkcije ročice so prikazane na sl_6 teh navodil.
- 8 Sedež je opremljen s kinetično kapsulo Kinetic Pods za zagotovitev večje varnosti v primeru bočnega trka. Po

tem, ko ste sedež namestili v avto, POPOLNOMA izvlecite kinetično kapsulo Kinetic Pod, ki se nahaja na strani, OBRNJNI PROTI VRATOM, tako, da jo obrnete v smeri urinega kazalca (sl_a). Da bi kapsulo Pod vrnili v začetni položaj, obrnite v nasprotni smeri urinega kazalca (sl_b). **POMEMBNO!** Poskrbite, da se kinetične kapsule Kinetic Pod, ki se nahaja na strani, obrnjeni proti notranjosti avtomobila, nikoli ne izvleče. Avtosedež je nameščen.

Kako namestim sedež v letalo

Sedež ima homologacijo za prevoz v letalu.

- 9 Namestite ga na sedež s pokončno vzravnanim hrbtnim delom. Varnostni pas speljite skozi odprtine ogrodja in ga zapnite. Povlecite trak in stisnite varnostni pas. Ročaj postavite do konca naprej, kot prikazuje slika.
 - ⚠ **POMEMBNO!** Uporabljajte samo na sedežih, ki so obrnjeni naprej. Če sedeža ne morete pravilno namestiti, prosite za pomoč letalsko oseboje.
 - ⚠ **POMEMBNO!** Če sedež nameščate v letalo, ne uporabljajte osnove.

Kako priprnemo otroka

- 10 Varnostni pas odprite tako, da pritisnete rdeči gumb na zaponki pasu, ki poteka med nogama in odpremo prsno sponko s pritiskom na gumb (sl_a). Varnostni pas pripnete tako, da sponke vstavite v zaponko pasu, ki poteka med nogama in potisnete, da zaslišite klik (sl_b). Pripnite prsno sponko, tako da združite oba 2 dela.
- 11 Da bi popustili napetost pasov, vstavite prst v režo hrbtnega naslona (1), pritisnite in zadržite pritisnjen kovinski gumb, z drugo roko pa povlecite pasova (2).
- 12 Stisnite pasova in povlecite proti sebi navzgor osrednjo zaponko za reguliranje (1), pri čemer pazite, da se dobro prilegata telesu otroka in vseh točkah in je prsna sponka na višini prsnice (2).
 - POZOR: pazite, da varnostnih pasov otroškega sedeža prekomerno ne zategnete, vedno pustite nekaj zračnosti.**
- 13 ⚠ **POMEMBNO!** Pozimi otroka na sedež ne pripenjajte v velikih zimskih oblačilih in med otroka in pas ne nameščajte prekrival in odej. Zaradi tega bi lahko bil položaj varnostnih pasov napačen, kar bi imelo hude posledice v primeru trka. Za zaščito pred vremenskimi vplivi uporabite ustrezno zaščito ali dodatno opremo, ki jo je odobril Peg Perego.
- 14 Varnostni pas in vzglavnik lahko sočasno nastavljate po višini in sicer je na voljo 6 položajev, da lahko izberete tistega, ki ustreza vašemu otroku. Ustrezno višino nastavite zadaj, Zadaj pritisnite gumb za nastavitve višine (puščica 1) in hkrati dvignite ali spustite na želen položaj, dokler ne zaskoči (puščica 2). Preden začnete izbirati višino varnostnega pasu in vzglavja, popustite

napetost pasov.

- 15 Varnostni pasovi so na ustrezni višini, če so zaponke pasov na naslonu v višini ramen ali pod njimi (v zelenem območju), kot je prikazano na sliki. Pas ne sme biti v rdečem območju.
- 16 Sedež je opremljen s 2 oblažinjnjem (Dual Stage Cushion), torej s sistemom, ki ga sestavljajo 2 samostojne blazine. Tako lahko v sedež namestite tudi zelo majhnega otroka.
 - a: podstavek za vzglavnik,
 - b: blazinic za zmanjšanje dela za sedenje
- 17 Posebna oblika školjke je namenjena zibanju otroka. Za zibanje otroka prestavite ročaj na položaj za transport kot prikazuje slika (sl_a). Da ne pride do nihanja in za blokiranje zibanja, blokirajte ročaj za hrbtni del (sl_b).
- 18 Tenda zagotavlja senco in zaščito otroka. Za povečanje tende odprite zadrgo in jo povlecite naprej navzdol.
 - ⚠ **POMEMBNO: Strehice ne uporabljajte za dvigovanje varnostnega sedeža za otroka, saj se lahko sname.**
- 19 Tendo odstranite tako, da odprite 5 gumbov, ki so na spodnjem robu tende
- 20 Dvignite jo in vzemite s sedeža.

Kako odstranimo podlogo sedeža

- 21 Tridelni sistem blazin (Dual Stage Cushion) vzamete s sedeža tako, da odprite dva gumba (sl_a), ki pritrjujeta nastavek vzglavja na blazino za hrbet in ga snamete. Odprite pasove in prsno sponko in odstranite blazinicu reduktor, odstranite jo iz razdelka nog.
- 22 Odstranite prsno sponko, tako da pasove povlecete skozi 4 odprtine sponke.
- 23 Snemite ramenske dele (sl_a); odprite lino zadaj na sedežu in povlecite pasove, da jih dobite spredaj (sl_b).
- 24 Odprite vrečo z dveh stranskih sponk z lupine (sl_a), snemite pas med nogama (sl_b) in odstranite celo prevleko.
- 25 Snemite prevleko naslona za glavo, najprej s spodnje strani, nato pa previdno še z obeh stranskih kril.
 - PAZITE, DA NE ZLOMITE DELOV IZ POLISTIRENA (EPS).** Snemite podlogo, pri tem pa sledite zaporedju s slike.

Vzdrževanje prevleke

Blago skrtačite, da z njega odstranite prah.

- Pri pranju upoštevajte navodila z etikete, ki je pršita na prevleki izdelka.
- ne uporabljajte klorovega belila;
- ne likajte;
- ne uporabljajte kemičnega čiščenja;
- madežev ne odstranjujte s toplili;
- ne uporabljajte sušilca za perilo z vrtljivim bobnom.

Kako znova namestiti prevleko na otroški varnostni sedež

Postopek ponovite v obratnem vrstnem redu, kot je prikazano na slikah od 21 do 25.

The Original Accessory Peg Perego

Dodatna oprema Peg Perego je zasnovana kot uporaben in priročen pripomoček, ki staršem olajša življenje. Vso dodatno opremo za vaš izdelek Peg Perego si lahko ogledate na spletni strani www.pegperego.com.

Serijske številke

26 V okenču zadnjega dela so etiketa s homologacijo in etiketa z naslednjimi informacijami:

naziv proizvajalca, datum proizvodnje in serijska številka.

27 Na paščku je naveden datum proizvodnje.

To so pomembni podatki za uporabnika, zlasti če pride do težav

Čiščenje izdelka

- Izdelek ne potrebuje veliko vzdrževanja. Čistijo in vzdržujejo ga lahko samo odrasli.
- Svetujemo vam, da redno čistite vse premikajoče se dele.
- Plastične dele redno brišite z vlažno krpo. Ne uporabljajte topil ali drugih podobnih izdelkov.
- Blago skrtajte, da z njega odstranite prah.
- Naprave za blaženje udarcev in polistirena ne čistite s topli ali drugimi podobnimi izdelki.
- Izdelek zaščitite pred atmosferskimi vplivi, vodo, dežjem ali snegom; daljše izpostavljanje soncu lahko povzroči spremembo barve veliko materialov.
- Izdelek hranite v suhem prostoru.

Peg Perego S.p.A.

Družba Peg Perego S.p.A. je pridobila certifikat sistema vodenja kakovosti s strani akreditiranega organa TÜV Italia Srl v skladu s standardom ISO 9001. Peg Perego se lahko kadarkoli odloči, da bo spremenil modele, objavljene v katalogu, najsi bo to zaradi tehničnih ali podjetniških razlogov.

Center za pomoč uporabnikom

Če izgubite ali poškodujete sestavni del izdelka, uporabite izključno originalne rezervne dele Peg Perego. V primeru popravil, zamenjav, podatkov o izdelku in naročila originalnih nadomestnih delov in dodatkov, se obrnite na službo za pomoč uporabnikom Peg Perego, pri tem pa navedite serijsko številko izdelka, če je le-ta navedena.

Tel. 0039/039/6088213

E-pošta: customer.service@pegperego.com

E-pošta: www.pegperego.com

Vse pravice intelektualne lastnine v zvezi z vsebino teh uporabniških navodil so last družbe Peg Perego S.p.A. in so zaščitene z veljavnimi zakoni.

RU Русский

R129 UNIVERSAL BELTED 40-87 cm



Primo Viaggio Lounge

Автомобильное кресло "Primo Viaggio Lounge" крепится в автомобиле при помощи ремня безопасности с 3 точками крепления.

R129 i-SIZE UNIVERSAL ISOFIX 40-87 cm

Primo Viaggio Lounge + Base i-Size

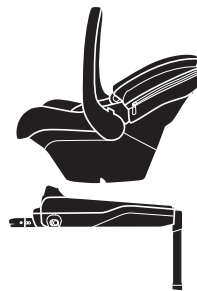

- Основание "Base i-Size" с системой крепления Isofix, устанавливается в автомобиле на крепления Isofix, расположенные между нижней частью и спинкой автомобильного сиденья.
- Инструкции по креплению основания "Base i-Size" смотрите в соответствующих инструкциях.

Primo Viaggio Lounge + Base Twist



- Основание "Base Twist" с системой крепления Isofix, устанавливается в автомобиле на крепления Isofix, расположенные между нижней частью и спинкой автомобильного сиденья.
- Инструкции по креплению основания "Base Twist" смотрите в соответствующих инструкциях.

Благодарим вас за то, что вы выбрали продукцию компании Peg Perego.

Характеристики изделия

- Подходит для детей ростом от 40 до 87 см и весом максимум 13 кг.
- Это система пассивной безопасности для детей *Universal Belted Enhanced Child Restraint System*. Она одобрена согласно стандарту EC № 129/03 к эксплуатации главным образом на сиденьях типа *Universal* в соответствии с указаниями производителей автомобилей, приведенными в руководстве пользователя автомобиля.
- Использование автомобильного кресла для детей, родившихся менее чем через 37 недель беременности, может затруднить дыхание для сидящего в нем новорожденного. Рекомендуем посоветоваться с врачом до выхода из роддома.
- Это автокресло одобрено для установки в автомобиле без базы или с базой Base i-Size/Base Twist.
- При использовании с Base i-Size/Base Twist, это система пассивной безопасности для детей «i-Size». Она одобрена согласно стандарту EC № 129/03 к эксплуатации на «i-Size-совместимых» сиденьях автомобиля в соответствии с указаниями производителей автомобилей, приведенными в руководстве пользователя автомобиля.
- Автокресло можно использовать только в одобренных автомобилях, оборудованных статическими трехточечными ремнями безопасности или трехточечными ремнями безопасности, оснащенные инерционной катушкой, и сертифицированных согласно стандарту UN/ECЕ R16 или аналогичным нормативам. Запрещается использовать автокресло с двухточечными или поясными ремнями безопасности.
- См. список моделей автомобилей и сидений, оснащенных системами креплений ISOFIX (см. внутри), которые одобрены производителем системы пассивной безопасности. Обратитесь к производителю системы пассивной безопасности или продавцу, если у вас есть сомнения либо вам нужна дополнительная информация об установке базы Base i-Size/Base Twist в определенных автомобилях. Для получения дополнительных сведений свяжитесь с отделом по работе с покупателями Peg Perego по адресу customer.service@pegperego.com
- Это автокресло выпускается с регулируемой системой защиты от бокового удара (Adjustable Side Impact Protection): она обеспечивает устойчивую защиту от боковых ударов с помощью «синхронной системы» регулирования ремней подголовника.

⚠ ПРЕДУПРЕЖДЕНИЕ

- Внимательно прочтите инструкции перед эксплуатацией, и храните их в специально отведенном месте для их последующего

использования. Нетщательное соблюдение инструкций по установке автомобильного кресла может стать причиной опасности для вашего ребенка.

- Операции по сборке и установке изделия должны выполнять только взрослые.**
- Всегда используйте автокресло при перевозке ребенка в автомобиле. Запрещается вынимать ребенка из автокресла в движущемся автомобиле.
- Ни в коем случае не оставляйте ребенка одного без надзора в машине, даже на короткое время. Температура внутри машины может быстро меняться и стать опасной для ребенка в автомобиле. сомнений обратитесь к производителю или продавцу этого автокресла.**
- Устанавливайте автокресло в направлении, противоположном обычному направлению движения автомобиля.
- Устанавливайте автокресло только на сиденья, расположенные по направлению движения. Если в автомобиле имеются поворотные или переустанавливаемые сиденья, установите их по направлению движения.
- Не устанавливайте это автокресло на пассажирские сиденья со включенными подушками безопасности. Выключайте подушку безопасности, прежде чем установить автокресло. Использование этого автокресла на сиденьях со включенными подушками безопасности может стать причиной серьезных травм или смерти в случае аварии.
- Убедитесь, что детское автокресло не блокируется движущимися частями сиденья или дверью.
- Скрупулезно соблюдайте инструкции по установке; не применяйте другие методы установки, помимо рекомендованных, поскольку это может привести к отсоединению автокресла.
- При эксплуатации данного автокресла всегда используйте ремни безопасности.
- Отрегулируйте высоту и натяжение ремней, убедившись в том, что они прилегают к телу ребенка, но не слишком туго. Проверьте, не перекручен ли ремень безопасности сиденья, и не сможет ли ребенок его отстегнуть.
- Во избежание опасности падения всегда пристегивайте ремень безопасности автомобильного кресла даже для перевозки вне автомобиля.
- Автомобильное кресло не заменяет кровать, если ребенку надо поспать, то очень важно уложить его.
- Не используйте детское автокресло в таких случаях: оно сломано, отсутствуют компоненты, изделие подвергалось значительным ударным нагрузкам в результате аварии, поскольку это может привести к повреждению его структуры – невидимому, но чрезвычайно опасному.
- Не используйте автомобильное кресло без тканой обивки. Обивку нельзя заменять другой, не утвержденной изготовителем кресла, так как она является неотъемлемой частью кресла и обеспечивает его

безопасность.

- Не удаляйте и не меняйте белые полистироловые ч/не удаляйте и не меняйте белые полистироловые части под обивкой и в подголовнике, поскольку они важны для обеспечения безопасности.
- Не оставляйте автомобильное кресло в автомобиле под солнцем, так как некоторые детали могут перегреться и повредить нежную детскую кожу. Проверьте температуру кресла до того, как вы поместите в него ребенка.
- Не вносите изменения в изделие.
- Не отсоединяйте липкие и прищипные этикетки. Их отсутствие может вызвать несоответствие изделия требованиям стандарта.
- Для выполнения ремонта, замены деталей и получения справок об изделии вы можете обращаться в службу послепродажного обслуживания. Ее реквизиты приведены на последней странице этого руководства.
- Не используйте принадлежностей, не одобренных изготовителем или компетентными властями.
- В случае приобретения изделия с р/к удостоверьтесь, что это недавно выпущенная модель, продается с инструкциями, и все ее компоненты полностью функциональны. Устаревшее изделие может не соответствовать стандартам безопасности из-за старения материалов и обновления нормативных требований. При наличии сомнений обратитесь в центр клиентского обслуживания производителя изделия.
- Убедитесь, что в салоне автомобиля отсутствуют багаж или незакрепленные предметы. В случае аварии они могут нанести травмы пассажирам и водителю.
- Это изделие нуждается только в минимальном уходе и очистке. Эти процедуры должны осуществлять взрослые.
- Рекомендуется содержать все движущиеся части в чистоте.
- Периодически очищайте пластиковые части влажной тканью. Не используйте растворители или подобные вещества.
- Не чистите полистироловое ударопоглощающее устройство растворителями или другими подобными продуктами.
- Почистите тканевые детали щеткой, чтобы удалить пыль. При стирке тканевых деталей соблюдайте инструкции по стирке на этикетке.
- Защитайте изделие от воздействия атмосферных осадков: влажности, дождя или снега. Длительное воздействие солнечных лучей может привести к изменению цвета многих материалов.
- Храните изделие в сухом месте.

⚠ ПРЕДУПРЕЖДЕНИЕ: ИСПОЛЬЗОВАНИЕ КРЕСЛА В КАЧЕСТВЕ ОТКИДНОЙ ЛЮЛКИ.

- Не пользуйтесь откидной люлькой, когда ваш ребенок уже может сидеть без посторонней помощи.
- Данная откидная люлька не предназначена для сна в

течение продолжительных периодов времени.

- Опасно использовать эту откидную люльку на возвышенной поверхности, например, на столе.

Компоненты изделия

Рассмотрите содержимое упаковки и при отсутствии каких-либо компонентов обратитесь в сервисную службу. В комплект детского автокресла входят:

- Капюшон
 - Ручка
 - Dual Stage Cushion
 - Подголовник
 - Кнопка высвобождения ремней безопасности
 - Ремешок регулировки натяжения ремней безопасности
 - 3-точечные ремни безопасности с плечевыми лямками
 - Рычаг для регулировки наклона сиденья
 - Кнопка регулировки высоты подголовника
 - Отсек для руководства пользователя
 - Подголовник с покрытием из вспененного полистирола (EPS) с ударопоглощающими свойствами
 - Вставки из вспененного полистирола (EPS) с ударопоглощающими свойствами
 - Кинетические предохранительные щитки: боковая защита
 - Рычаг для отсоединения от базы
 - Фиксатор ремней: нагрудный фиксатор
- Автокресло готово к использованию: сборка не требуется.

Как установить кресло с базой Автокресло Primo Viaggio Lounge оснащено системой Gancromatic System для крепления и снятия в автомобиле с базой Base i-Size/Base Twist. Инструкции по установке Base i-Size и Base Twist см. в руководствах по эксплуатации, прилагаемых к изделиям.

- Чтобы опустить спинку в 3 возможных положения, используйте ручку на верхнем крае спинки.
- После чего закрепите автокресло на базе Base i-Size/Base Twist. Снимите кресло с крепления, потянув за рычаг на нижнем краю спинки и одновременно поднимая кресло.
- Чтобы завершить установку, нажмите две кнопки на ручке кресла, поверните ручку и расположите ее в направлении сиденья.
- Ручка автокресла имеет четыре фиксированных положения. Чтобы повернуть ее, нажмите две кнопки на ручке и установите ее под нужным углом. Убедитесь, что она зашелкнулась в нужном положении.
- Положение А:** положение в автомашине.
- Положение В:** положение для ручной транспортировки и для установки на основании, на колеске или на шасси.
- Положение С:** это положение опоры.
- Положение D:** препятствует качанию автокресла.

Как установить кресло без базы Без базы автокресло Primo Viaggio Lounge может быть установлено ТОЛЬКО СО СПИНКОЙ В

ПОДНЯТОМ ПОЛОЖЕНИИ.

5 Если спинка опущена, используйте ручку на верхнем краю спинки, чтобы вернуть ее в поднятое положение.

Δ ВАЖНО! Автокресло следует устанавливать параллельно земле. При необходимости положите в угол сидения автомобиля (под автокресло) свернутые полотенца или нудлы для плавания в бассейне, как показано на рисунке. Устанавливая автокресло с сидящим в нем ребенком, не забудьте закрепить ребенка ремнями.

6 Пропустите нижнюю часть ремня безопасности автомобиля в две направляющие автокресла (рис. а) и застегните его (рис. б), убедившись в том, что он натянут, как показано на рисунке.

Возьмите верхнюю часть ремня безопасности автомобиля и пропустите его за спинкой автокресла (рис. с). Вставьте ремень в заднюю направляющую (рис. а). Затяните ремень безопасности автомобиля. Поверните ручку автокресла в положение напротив сидения. Что касается функциональных возможностей ручки, см. рис. 6 настоящего руководства.

8 Автокресло оборудовано кинетическими предохранительными щитками Kinetic Pods для обеспечения большей безопасности при боковом столкновении. Сразу же после установки автокресла в автомобиль ПОЛНОСТЬЮ выдвиньте щиток Kinetic Pod, расположенный СО СТОРОНЫ ДВЕРИ АВТОМОБИЛЯ, повернув ручку по часовой стрелке (рис. а). Чтобы вернуть щиток Kinetic Pod в исходное положение, поверните ручку против часовой стрелки (рис. б). **ВАЖНО!** Следите за тем, чтобы щиток Kinetic Pod со стороны салона автомобиля был всегда задвинут в корпус кресла. Теперь автокресло установлено и закреплено.

Как установить автокресло в салоне самолета

Это автокресло сертифицировано для использования на борту самолета.

9 Разместите автокресло (спинка в поднятом положении) на сидении. Пропустите ремень безопасности в отверстия корпуса и застегните ремень. Потяните за ремень, чтобы затянуть ремень безопасности. Переведите ручку в положение вперед до упора, как показано на рисунке.

Δ ВАЖНО! Устанавливайте автокресло только на посадочных местах «лицом вперед». Если вам не удастся правильно установить автокресло, попросите бортпроводника помочь вам.

Δ ВАЖНО! Не используйте базу при установке в салоне самолет.

Как пристегнуть ребенка

10 Для расстегивания ремня безопасности нажмите на красную кнопку на пряжке лямки, проходящей между ногами, и расстегните нагрудный фиксатор, нажав

кнопку (рис. а). Чтобы застегнуть ремни, установите язычки двух плечевых ремней в нужное положение и вставьте их в пряжку лямки, проходящей между ногами, до защелкивания на месте (рис. б). Застегните нагрудный фиксатор, соединив 2 части.

11 Чтобы ослабить ремни, вставьте палец в отверстие сиденья (1), удерживая нажатой металлическую кнопку, а другой рукой потяните ремни (2).

12 Натяните ремни, потянув центральный регулировочный ремень (1) на себя; при этом ремни должны везде плотно прилегать к телу ребенка, а нагрудный фиксатор должен быть расположен на высоте груди (2).

ВНИМАНИЕ! Не затягивайте ремни слишком сильно, обязательно оставьте небольшое свободное пространство.

13 **Δ ВАЖНО!** Зимой не следует пристегивать в автокресле ребенка в объемной тяжелой одежде или помещать одеяло между телом ребенка и ремнями. Это может стать причиной неправильного положения ремней безопасности и серьезных последствий в случае аварии. Используйте одеяло или одобренную Peg Perego принадлежность для защиты ребенка от непогоды.

14 Ремни и подголовник с защитой от бокового удара можно одновременно регулировать по высоте в 6 различных положениях в соответствии с ростом ребенка. Для регулировки по высоте откройте дверь автомобиля, чтобы получить доступ к отверстию в спинке сиденья, и нажмите кнопку на задней части регулятора высоты (стрелка 1), одновременно поднимая либо опуская сидение в желаемое положение, пока оно со щелчком не встанет на место (стрелка 2). Прежде чем регулировать высоту ремней и подголовника, ослабьте ремни.

15 Ремни безопасности расположены на правильной высоте, если отверстия на спинке, в которые входят ремни, расположены на уровне плеч ребенка или немного ниже (зеленая зона), как показано на рисунке. Удостоверьтесь, что ремни не находятся в красной зоне.

16 Это автокресло оснащено состоящей из 2 отдельных подушек системой Dual Stage Cushion, которая делает его пригодным даже для самых крошечных малышей.

а: уменьшитель подголовника

б: подушка-уменьшитель для сидения

Не используйте систему Dual Stage Cushion для детей ростом выше 61 см и весом более 9 кг.

17 Специальная форма корпуса поможет убавить вашего ребенка. Для нежного укачивания переведите ручку в положение переноски, как показано (рис. а). Чтобы избежать наклонов автокресла и установить покачивание, зафиксируйте ручку за спинкой автокресла (рис. б).

18 Капюшон создаст тень и уют для малыша. Расстегните молнию и опустите капюшон, чтобы закрыть большую область автокресла.

Δ ВАЖНО! Запрещается поднимать автокресло за капюшон, так как он может отсоединиться.

19 Чтобы снять капюшон: отстегните 5 кнопок по нижнему краю капюшона.

20 Поднимите капюшон и снимите его, потянув вверх.

Как снять мягкую обивку с кресла

21 Для снятия системы Dual Stage Cushion выполните такие действия: отстегните две кнопки (рис. а), крепящие уменьшитель подголовника к подушке уменьшителя спинки, и вытяните ее. Отстегните резинки и расстегните нагрудный фиксатор, чтобы убрать подушку-уменьшитель, снимая ее с ремня между ног.

22 Снимите нагрудный фиксатор, вытянув резинки из 4 отверстий фиксатора.

23 Снимите плечевые накладки (рис. а); откройте отсек на задней поверхности автокресла и вытяните ремни вперед (рис. б).

24 Отстегните обивку от 2 боковых фиксаторов корпуса (рис. а), вытяните ремень, проходящий между ног (рис. б), и снимите обивку полностью.

25 Снимите обивку подголовника сначала снизу, а затем аккурратно с двух сторон.

СОБЛЮДАЙТЕ ОСТОРОЖНОСТЬ, ЧТОБЫ НЕ

ПОВРЕДИТЬ ДЕТАЛИ ИЗ ПОЛИСТИРОЛА (EPS).

Последовательно снимите мягкую обивку, как показано на рисунке.

Уход за подкладкой:

Очищайте тканевые вставки от пыли

- При стирке точно следуйте инструкциям на этикетке, вышитой в чехол изделия.
- не отбеливайте в хлорке;
- не гладьте утюгом;
- не чистите сухим способом в химчистке;
- не используйте растворитель для выведения пятен;
- не сушите в сушилке для белья с вращающимся барабаном.

Надевание обивки на автокресло

Выполните действия, показанные на рисунках с 21 по 25 в обратном порядке.

The Original Accessory Peg Perego

Принадлежности Peg Perego разработаны как полезные и практичные средства для облегчения жизни родителей. Ознакомьтесь со всеми принадлежностями к вашему изделию на веб-сайте www.pegperego.com.

Серийные номера

26 Внутри отсека на спинке сидения расположены сертификационная табличка и еще одна наклейка, на которой указана следующая информация: название изделия, дата производства и серийный номер.

27 Дата производства указана на ремнях.

В случае возникновения проблем с изделием эти сведения могут понадобиться покупателям.

Чистка изделия

- Ваше изделие нуждается в несложном уходе. Операции чистки и ухода должны выполнять только взрослые.
- Рекомендуются содержать в чистоте все движущиеся части.
- Периодически очищайте пластмассовые детали влажной тряпкой, не пользуйтесь растворителями и сходными веществами.
- Почистите щеткой тканевые части, чтобы удалить пыль.
- Не чистите ударопоглощающее устройство из полистирола растворителями или сходными с ними веществами.
- Защитите изделие от атмосферных осадков - воды, снега или дождя. Постоянная и продолжительная подверженность солнечным лучам может вызвать цветные изменения многих материалов.
- Храните изделие в сухом месте.

Peg Perego S.p.A.

В компании Peg Perego S.p.A. внедрена система управления качеством, сертифицированная TÜV Italia Srl по стандарту ISO 9001. Компания Peg Perego имеет право вносить в любой момент изменения в модели, описанные в настоящем издании, по причинам технического или коммерческого характера

Служба обслуживания Peg Perego

Очищайте утери или порчи аксессуаров, применяйте только фирменные запасные части производства компании Peg Perego. Для выполнения ремонта, замены запасных частей и получения информации об устройстве обращайтесь в службу послепродажного обслуживания Peg Perego, сообщив, при его наличии, серийный номер продукта:

Срок службы: 3 года.

Гарантийный срок: 12 месяцев

тел.: 0039/039/60.88.213

e-mail customer.service@pegperego.com

сайт в интернете: www.pegperego.com

Соответствует требованиям технического регламента ТР ТС 018/2011

Изготовитель: Peg Perego S.p.A. (Пег Перего С.П.А.);

Адрес: Via de Gasperi 50 - 20862 ARCORE (MB), Italy

(Виа де Гаспери 50 - 20862 Аркоре (МБ), Италия).

Страна производства: Италия.

EAC

R129 UNIVERSAL BELTED 40-87 cm



Primo Viaggio Lounge

"Primo Viaggio Lounge" araba çocuk koltuğu üç ayrı noktada emniyet kemeri ile araca bağlanır.

R129 i-SIZE UNIVERSAL ISOFIX 40-87 cm

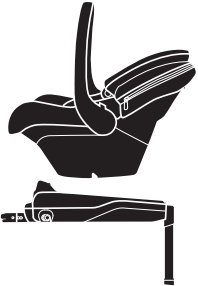
Primo Viaggio Lounge
+
Base i-Size

- Isofix bağlantı sistemli "Base i-Size" zemini, araç koltuğunun oturma ve sırt kısımları arasında bulunan Isofix bağlantılarına sabitlenir.
- Araca montaj talimatları için "Base i-Size" kullanım kılavuzunu inceleyiniz.

Primo Viaggio Lounge
+
Base Twist

- Isofix bağlantı sistemli "Base Twist" zemini, araç koltuğunun oturma ve sırt kısımları arasında bulunan Isofix bağlantılarına sabitlenir.
- Araca montaj talimatları için "Base Twist" kullanım kılavuzunu inceleyiniz.

Bir Peg Perego ürünü tercih ettiğiniz için teşekkür ederiz.

Ürün özellikleri

- Bu ürün, boyu 40 ile 87 cm arasında ve ağırlığı en fazla 13 kg olan çocuklar içindir.
- Bu oto koltuğu, *Universal Belted Enhanced Child Restraint System* tipi bir çocuk sabitleme sistemidir. Esasen, araç üreticisi tarafından kullanma ve bakım kılavuzunda belirtildiği gibi *Universal* tipi koltuklarda kullanımı UN No. 129/03 sayılı yönerge uyarınca onaylanmıştır.
- Araba-çocuk koltuğunun 37 haftadan az bir sürede doğan prematüre çocuklar için kullanılması, çocukta araba çocuk koltuğunda otururken nefes alma zorluğu problemleri doğurabilir. Hastaneden ayrılmadan önce doktora danışılmalıdır.
- Bu oto koltuğu, araca bazasız olarak ya da Base i-Size/Base Twist ile birlikte monte edilmek üzere onaylanmıştır.
- Base i-Size/Base Twist ile birlikte kullanıldığında, bu oto koltuğu bir "i-Size" çocuk sabitleme sistemi olarak işlev görür. Araç üreticisi tarafından kullanma ve bakım kılavuzunda belirtildiği gibi "i-Size uyumlu" otomobillerin koltukları için uygunluğu UN No. 129/03 sayılı yönerge uyarınca onaylanmıştır.
- Bu oto koltuğu sadece onaylanmış, üç nokta statik veya sarma mekanizmalı emniyet kemeri ile donatılmış, UN/ECE n°16 yönetmeliği veya eşdeğer standartlara göre tip onayı yapılmış araçlarda kullanılabilir. İki nokta emniyet kemeri veya karın emniyet kemeri kullanılması yasaktır.
- Bağlama sistemi üreticisi tarafından onaylanmış araç modellerinin ve ISOFIX bağlantı sistemi ile donatılmış koltukların listesini inceleyiniz (içine bakınız). Tereddüt halinde ya da Base i-Size/Base Twist'in belirli araçlara montajı ile ilgili daha fazla bilgi için, bağlama sisteminin üreticisine ya da satıcısına başvurunuz. Daha fazla bilgi için customer.service@pegperego.com adresinden Peg Perego Müşteri Hizmetleri ile iletişim kurunuz.
- Bu oto koltuğu, "eş zamanlı" baş desteği ve kemer ayar sistemine sahip, yan darbelerle karşı daha fazla koruma sağlayan "Adjustable Side Impact Protection" ile donatılmıştır.

⚠ UYARI

- Kullanımdan önce talimatları dikkatlice okuyunuz ve ileride kullanmak üzere özel gözde saklayınız. Araba koltuğunun montajı esnasında verilen talimatlara uyulmaması çocuğunuz için tehlikeler doğmasına sebebiyet verebilecektir.
- Ürünün montaj ve hazırlanma işlemlerinin yetişkin bir kişi tarafından yapılması gerekmektedir.

- Araç içinde daima oto koltuğu kullanınız. Çocuğunuzun asla araç hareket halinde iken oto koltuğundan çıkarmayınız.
- Çocuğunuzun kısa süre için dahi aracın içinde tek başına bırakmayınız. Aracın iç mekan sıcaklığı ani bir şekilde değişerek, içeride bulunan çocuk için tehlikeli olabilir.
- Bu oto koltuğunu araca, sürüş yönünün tersine dönük şekilde yerleştiriniz.
- Bu oto koltuğunu sadece normal sürüş yönüne dönük koltuklara yerleştiriniz. Döner veya çıkarılabilir koltuklar varsa bu koltukları sürüş yönüne dönük şekilde yerleştiriniz.
- Bu oto koltuğunu, hava yastığının devrede olduğu yolcu koltuklarına yerleştirmeyiniz. Oto koltuğunu monte etmeden önce hava yastığını devreden çıkarınız. Bu oto koltuğunun hava yastıklı koltuklarda kullanılması, kaza durumunda ağır yaralanma ya da ölümlere neden olabilir.
- Oto koltuğunun, araç koltuğunun hareketli bir bölümüne ya da araç kapısına sıkışmamasına dikkat ediniz.
- Oto koltuğuna doğru şekilde monte edilemek için talimatları titiz bir şekilde uygulayınız; belirtilenlerden farklı kurulum yöntemlerinden yararlanmayınız, aksi takdirde oto koltuğu araç koltuğundan çıkabilir.
- Bu oto koltuğunu kullanırken daima emniyet kemeri bağlayınız.
- Kemer yüksekliği ve gerginliğini, çocuğunuzun vücudunu fazla sıkmadan saracak şekilde ayarlayınız; emniyet kemerinin katlanmadığını ve çocuğunuzun kemeri tek başına açmadığını kontrol ediniz.
- Düşme tehlikesini önlemek için, araba çocuk koltuğunun emniyet kemercğini araçtan dışarı çıkarırken bile kullanınız.
- Araba çocuk koltuğu bir yatağı yerini almaz, şayet çocuğun uykuyu ihtiyacı varsa yatay şekilde yatırılması gereklidir.
- Kırık veya eksik parçaları varsa veya herhangi bir kaza sırasında şiddetli gerilimlere maruz kalmışsa, gözle görülmeyen ancak son derece tehlikeli olabilecek yapısal hasarlar oluşmuş olabileceğinden oto koltuğunu kullanmayınız.
- Araba çocuk koltuğunu kumaş kılıf olmadan kullanmayınız, bu kılıf araba çocuk koltuğunun ve emniyetinin tamamlayıcı bir unsuru olduğundan üreticinin onaylamadığı bir tür ile değiştirilemez.
- Güvenlik açısından vazgeçilmez bir parça olduğundan, kumaş kaplama altındaki ve baş dayanağındaki beyaz polistiren parçayı çıkarmayın veya değiştirmeyin.
- Araba çocuk koltuğunu aracının içerisinde güneş ışığına maruz kalmayacak şekilde bırakınız, bazı bölümleri fazla ısınarak çocuğun nazik tenine zarar verebilir, çocuğu oturmadan kontrol ediniz.
- Ürün üzerinde tadilatlar yapmayınız.
- Yapıştırılmış veya dikilmiş etiketleri çıkarmayınız; ürünün normlara uygunluğunu engelleyebilirler.
- Gerekebilecek tamiratlar için, parça ikameleri için ve ürün hakkında bilgi edinebilmek için satış sonrası servisi ile

irtibata geçiniz. Bununla ilgili bütün bilgiler bu kullanma kılavuzunun en son sayfasında bulunmaktadır.

- Üretici tarafından veya yetkili otoriteler tarafından onaylanmamış aksesuarlar kullanmayınız.
- Ürün ikinci el ise, güncel bir model olup olmadığını, kullanma talimatlarının mevcut olup olmadığını ve tüm kısımlarının çalışır durumda olup olmadığını kontrol ediniz. Eski bir ürün, malzemelerin doğal olarak eskimeleri ya da standartların değiştirilmesi nedeniyle kullanıma uygun olmayabilir. Tereddüt halinde, üretici firmanın müşteri servisi ile iletişime geçiniz.
- Aracın içinde gerektiği gibi sabitlenmemiş bavul ya da serbest cisimlerin olmasına dikkat ediniz. Kaza durumunda yolcuların yaralanmasına neden olabilirler.
- Satın almış olduğunuz ürün, minimum düzeyde temizlik ve bakım gerektirmektedir. Bu işlemler sadece yetiştirilen taraftan yapılmalıdır.
- Hareketli parçaların tamamının temiz tutulması tavsiye edilir.
- Plastik yüzeyleri düzenli olarak nemli bir bezle siliniz, solvent veya benzeri başka ürünler kullanmayınız.
- Polistirel malzemeden yapılmış olan darbe emici sistemi solvent veya benzeri başka ürünlerle temizlemeyiniz.
- Kumaş kısımların tozunu fırça ile temizleyiniz. Kumaş kısımları yıkarken etiketteki talimatlara uyunuz.
- Ürünü su, yağmur veya kar gibi hava etkenlerinden koruyunuz; uzun süre güneş altında kalması halinde bir çok malzemede renk değişiklikleri görülebilir.
- Ürünü kuru bir yerde muhafaza ediniz.

⚠️ UYARI: YAŞLANMA DESTEĞİ OLARAK KULLANIM İÇİNDİR.

- **Çocuğunuz yarımsız oturabilecek duruma gelene kadar yatık beşiği kullanmayın.**
- **Bu yatık beşik uzun süreli uyku için tasarlanmamıştır.**
- **Bu yatık beşiğin örneğin sehpa gibi bir basamak olarak kullanılması son derece tehlikelidir.**

Ürünün bileşenleri

Ambalajın içeriğini kontrol ediniz ve olası şikayetleriniz için Satış Sonrası Hizmet Servisi ile iletişime geçiniz. Oto koltuğu aşağıdaki kısımlardan oluşmaktadır:

- Tente
- Tutma sapı
- Dual Stage Cushion
- Baş desteği
- Kemer gevşetme düğmesi
- Kemer ayar kayışı
- Omuz pedli 3 noktalı tek parça emniyet kemeri
- Koltuğu arkaya yatırma kolu
- Baş desteği yükseklik ayarı düğmesi
- Kullanma kılavuzu bölmesi kapığı

- Genleştirilmiş darbe sönümleyici polistiren (EPS) ile kaplanmış baş dayanağı
- Darbe sönümleyici geliştirilmiş polistiren den (EPS) eklenti parçaları
- Kinetik Kapsüller: yan korumalar
- Bazadan ayırma kolu
- Chest Clip: göğüs klipsi
- Oto koltuğu kullanıma hazır olarak gelir: herhangi bir montaj işlemi gerektirmez.

Tabanlı bebek koltuğunun monte edilmesi

Primo Viaggio Lounge, araç içinde Base i-Size/Base Twist'e takılıp çıkarılmasını sağlayan Ganciomatic sistemine sahiptir.

Base i-Size ve Base Twist'in montajı için, ürünle birlikte verilen kullanıcı kılavuzlarına bakınız.

- Mevcut 3 pozisyonda yatırmak için, arkalığın üst ucunda yer alan kolu kullanın.
- Bebek koltuğunu Base i-Size/Base Twist tabana tutturarak işleme devam edin. Arkalığın alt ucunda yer alan kolu çekerek bebek koltuğunu yerinden kurtarın ve aynı anda yukarı kaldırın.
- Kurulumu tamamlamak için, tutamağın üzerindeki iki düğmeye basın, döndürün ve koltuk yönünde konumlandırın.
- Araç koltuğu tutamağı dört sabit konuma sahiptir. Döndürmek için tutamağın üzerindeki iki düğmeye basın ve istediğiniz açığa getirin. "Klik" sesi çıkararak yerine oturduğundan emin olun.
- Konum A:** araç içi konumu;
- Konum B:** elde taşıma veya tabana, çocuk arabasına ya da iskelete takma konumu;
- Konum C:** dinlenme pozisyonu;
- Konum D:** araç koltuğunun sallanmasını durdurur.

Bebek koltuğunun taban olmadan monte edilmesi

Taban olmadan kullanılıyorsa, Primo Viaggio Lounge, arabaya SADECE ARKALIGI DİK KONUMDAYKEN monte edilebilir.

- Yatık bir konumdaysa, eski konumuna getirmek için koltuk arkalığının üst ucundaki tutamağı kullanın.
- ⚠️ ÖNEMLİ!** Oto koltuğu zemine paralel olmalıdır. Gerekirse, şekilde gösterildiği gibi, araç koltuğunun kat yerine yuvarlanmış havlu veya havuz hortumları yerleştirin. Oto koltuğunu ve çocuğunuz koltuğa yerleştirdikten sonra emniyet kemeri ni bağlayınız.
- Aracın emniyet kemeri nin alt kolunu, bebek koltuğunun iki kılavuzuna geçirin (şek_a) aracın emniyet kemeri ni yuvasına takınız (şek_b) ve şekilde gösterildiği gibi iyice gergin

olduğundan emin olunuz.

- Aracın emniyet kemeri nin üst kayışını elinizle kavrayıp oto koltuğunun sırt desteğinin arkasından geçirin (şek_c).
- 7 Kemerin, arkadaki kemer bölmesine yerleştiriniz (şek_a). Aracın emniyet kemeri ni gerginleştiriniz. Tutamağı koltuğa doğru döndürün. Tutamağın çalışma şekli için, bu kılavuzdaki şek_6'ya bakın.
- 8 Koltuk, yan darbe durumunda yüksek düzeyde emniyet sağlamak için Kinetic Pods ile donatılmıştır. Koltuğu araca yerleştirdiğinizde, ARAÇ KAPISINA BAKAN tarafta bulunan Kinetic Pod'u saat yönünde döndürerek TAMAMIYLA çekip çıkarın (şek_a). Pod'u ilk konumuna getirmek için, saat yönünün aksi istikametinde döndürün (şek_b). **ÖNEMLİ:** Araç içerisine bakan tarafta bulunan Kinetic Pod'un kesinlikle çekip çıkarılmadığından emin olun. Montaj işlemi bitmiş bulunmaktadır.

Çocuk koltuğunun uçağa kurulumu

- Bu çocuk koltuğu, hava yolculuğu için onaylanmıştır.
- Çocuk koltuğunu arkalığı dik olacak şekilde koltuğun üzerine yerleştiriniz. Emniyet kemeri ni gövdenin üzerindeki yuvalardan geçirin ve kayışı bağlayınız. Emniyet kemeri ni sıkamak için kayışı çekiniz.
 - Tutamağı gösterildiği gibi en ileri konuma getiriniz.
 - ⚠️ ÖNEMLİ!** Sadece öne bakan koltuklarda kullanınız. Koltuk düzgün bir şekilde kurulamıyorsa, uçuş görevlisinden yardım isteyiniz.
 - ⚠️ ÖNEMLİ!** Uçağa kurulum durumunda tabanı kullanmayınız.

Çocuk nasıl sabitlenir

- Emniyet kemeri ni serbest bırakmak için, kemer tokası üzerindeki kırmızı düğmeye basın ve butona basarak göğüs klipsini açın (şek_a).
- Emniyet kemeri ni bağlamak için bağlantı uçlarını üst üste getirip bacak arası kayışının tokasının içine yerleştirerek klik sesini duyana kadar itin (şek_b). Göğüs klipsini, 2 parçayı birleştirerek takın.
- Kemer grubunu biraz gevşetmek (bollaştırmak) için koltuğun açıklığına parmağınızı sokun (1), metal düğmeyi basılı tutun ve diğer elinizle kayışları çekin (2).
- Merkezi ayar bandını (1) kendinize doğru çekerek kayışları sıkın, her noktada çocuğun vücuduna iyi bir şekilde uydularından ve göğüs klipsinin göğüs kemiği (2) hizasına yerleştirildiğinden emin olun.
- ⚠️ DİKKAT: Kayışları aşırı sıkmayın, asgari bolluğu mutlaka bırakın.**
- ⚠️ ÖNEMLİ!** Kişin, çocuğa hacimli giysiler giydirerek veya vücut ile kemerlerin arasında battaniye koyarak çocuğu oto bebek koltuğunda sıkıştırmayın. Bu durum emniyet kemeri ninin doğru şekilde bağlanmasına engel olarak

çarpma anında ciddi sonuçlara yol açabilir. Hava etkenlerinden korunmak için Peg Prego onaylı aksesuar ya da battaniyeleri kullanınız.

- Emniyet kemeri ve baş desteğinin, çocuğunuzun büyümesine uyum sağlayabilmek için eş zamanlı 6 farklı yükseklik ayarı mevcuttur.
- Yükseklik ayarını yapmak için, arka taraftaki kapığı açınız, arkadaki yükseklik ayar düğmesine basıp (1 no.lu ok) ve aynı zamanda, klik sesi duyana kadar istenen yüksekliğe kaldırın veya indirin (ok 2).
- Emniyet kemeri ve baş desteğinin yükseklik ayarını yapmadan önce kemeri ni gevşetiniz.
- Doğru emniyet kemeri ni kullanmak için, sırt dayama yerinin üzerindeki kemer deliklerinin, şekilde gösterildiği gibi omuz hizasında ya da omuz hizasının altında (yeşil bölge) kaldığı yükseklikdir.
- Kemerlerin kırmızı bölgede olmadığından emin olunuz.
- Bu oto koltuğu, çok küçük bebekleri de kavrayabilen, birbirinden bağımsız 2 minderden oluşan Dual Stage Cushion sistemine sahiptir.
- a: baş desteği küçültme aparatı;
- b: oturma için daraltma yastığı.
- 61 cm'den uzun ve 9 kg'dan ağır çocuklarda Dual Stage Cushion'ı kullanmayın.**
- Oto koltuğu, bebeğinizi sallayabilmeniz için deniz kabuğu şeklinde tasarlanmıştır. Bebeğinizi hafifçe sallamak için tutma sapını şekildedeki gibi taşıma pozisyonuna getiriniz (şek_a). Koltuğu sabitleyerek sallanmasını önlemek için tutma sapını sırt dayama yerinin arkasına getiriniz (şek_b).
- Tente çocuğunuz için gölge ve koruma sağlar. Tente nin kapladığı alan genişletmek için fermuarı açıp tenteyi aşağı çekiniz.
- ⚠️ ÖNEMLİ: Yerinden çıkabileceğinden, kapak asla araç koltuğunuz kaldırımdan çıkarılmamalıdır.**
- Tenteyi çıkarmak için: tente nin alt kenarındaki 5 düğmeyi açınız.
- Tenteyi yukarı kaldırarak çıkarınız.

Bebek koltuğu kılıfından nasıl çıkartılır

- "Dual Stage Cushion" sistemini çıkarmak için: baş desteği küçültme aparatını sırt desteği küçültme aparatına sabitleyeyin iki adet düğmeyi açıp (şek_a) sırt desteği küçültme aparatını çıkarınız. Küçültücü yastığı çıkartmak için, bacak ayırıcısından çıkararak, göğüs kayışlarını ve klipsini açın.
- Kayışları klipsin 4 ağzından çıkartarak, göğüs klipsini çıkartın.
- Omuz pedlerini çıkarınız (şek_a); oto koltuğunun arka tarafındaki kapığı açınız kemerleri çekerek çıkarınız (şek_b).
- Torbayı, gövdenin 2 yan mandalından kurtarın (şek_a) bacak arası kayışını sökünüz (şek_b) ve kaplamanın tamamını çıkarınız.
- Kafalık kılıfını önce alt kısımdan, ardından dikkatlice iki taraftan sıyırap çıkarın; **POLİSTİREN (EPS) PARÇALARI**

KIRMAMAYA DİKKAT EDİN.

Yumuşak koltuk kılıfını şekilde gösterilen sırayla çıkarın.

Dolgunun bakımı

Tozları temizlemek için kumaş kısmını fırçalayınız.

- Yıkama sırasında, örtüye dikili etikette yer alan talimatlara harfiyen uyun;
- klorla beyazlatmayınız;
- ütümeyiniz;
- kuru yıkama yapmayınız;
- leke gidermek için çözücü kullanmayınız;
- döner tamburlu çamaşır kurutma makinesinde kurutmayınız.

Oto koltuğunun kılıfının giydirilmesi

21'dan 25'e kadar olan şekillerde verilen işlemleri ters sıra ile uygulayınız.

The Original Accessory Peg Perego

Peg Perego aksesuarları kullanışlı, ebeveynlerin hayatını kolaylaştıran pratik bir araç olarak tasarlanmıştır. Tüm ürün aksesuarlarımızı www.pegperego.com adresinde keşfedin.

Seri Numaraları

- 26 Arka bölme kapısının içinde, homologasyon/onay etiketi ve aşağıdaki bilgileri içeren etiket bulunur: ürünün adı, imalat yılı ve seri numarası bilgilerinin bulunduğu diğer bir etiket yer almaktadır.
- 27 Kemerin üzerinde imalat yılı bulunmaktadır.
Bu öğeler, tüketicilerin ürünle ilgili herhangi bir sorunla karşılaşmaları halinde kullanmaları içindir.

Ürünün temizliği

- Elinizdeki ürünün çok az bir bakıma ihtiyacı vardır. Temizlik işlemleri sadece yetişkin kişiler tarafından yapılmalıdır.
- Bütün hareketli kısımlarının temiz tutulması ve gerekirse tavsiye edilir.
- Plastik kısımlarını periyodik olarak nemli bez ile temizleyiniz, çözücü ve benzeri ürünler kullanmayınız.
- Tozdan arındırmak için kumaş kısımlarını fırçalayınız.
- Polistrol darbe emiciyi çözücü veya benzeri ürünler ile temizlemeyiniz.
- Ürünü su, yağmur veya kar gibi atmosfer etkenlerinden koruyunuz; devamlı ve uzun süre güneş altında kalması bir çok malzemede renk değişikliklerine yol açabilir.
- Ürünü kuru bir yerde saklayınız.

Peg Perego S.p.A.

Peg Perego S.p.A, ISO 9001 standardına uygun olarak TÜV İtalia Srl tarafından onaylanmış bir kalite yönetim sistemine sahiptir. Peg Perego, bu belgede belirtilen ürün özellikleri üzerinde, teknik ve ticari gereksinimlere istinaden, arzuladığı

zaman değişiklik yapabilme hakkını saklı tutar.

Peg Perego teknik bakım servisi

Modelin parçalarının kazara kaybedilmesi veya zarar görmesi halinde, sadece orijinal Peg Perego yedek parçalarını kullanınız. Olası tamir ve değiştirme işlemleri, ürün hakkında bilgi, orijinal yedek parça ve aksesuar satışı için Peg Perego Destek Servisi ile temas kurunuz ve mevcutsa ürünün seri numarasını belirtiniz.

Tel. 0039/039/60.88.213

e-mail customer.service@pegperego.com

İnternet sitesi www.pegperego.com

Bu kılavuzun içeriği üzerindeki tüm fikri mülkiyet hakları Peg Perego S.p.A.'ya aittir ve yürürlükteki yasalar tarafından korunmaktadır.

HR/SRB/MNE/BiH Hrvatski

R129 UNIVERSAL BELTED 40-87 cm



Primo Viaggio Lounge

Auto sjedalica "Primo Viaggio Lounge" se postavlja u vozilo pomoću sigurnosnog pojasa u tri točke.

R129 i-SIZE UNIVERSAL ISOFIX 40-87 cm

Primo Viaggio Lounge + Base i-Size

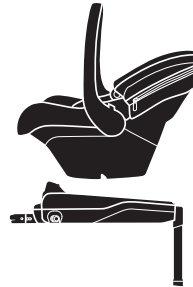

- "Base i-Size" sa Isofix sustavom pričvršćivanja montira se na Isofix priključke vozila, koji se nalaze između sjedala i leđnog naslona vozila.
- Pročitajte priručnik za uporabu "Base i-Size" za informacije o pričvršćenju u vozilo.

Primo Viaggio Lounge + Base Twist



- "Base Twist" sa Isofix sustavom pričvršćivanja montira se na Isofix priključke vozila, koji se nalaze između sjedala i leđnog naslona vozila.
- Pročitajte priručnik za uporabu "Base Twist" za informacije o pričvršćenju u vozilo.

Hvala Vam što ste odabrali proizvod Peg Perego.

Karakteristike proizvoda

- Namijenjena za djecu visine od 40 do 87 cm i najveće tjelesne težine od 13 kg.
- Ova je autosjedalica sustav za držanje djeteta tipa *Universal Belted Enhanced Child Restraint System*. Odobrena je na temelju Pravilnika UN-a br. 129/03 prvenstveno za upotrebu na sjedalima *Universal* tipa kao što je naveo proizvođač vozila u knjižici za upotrebu i održavanje.
- Korištenje auto sjedalice za djecu rođenu prije 37. tjedna trudnoće moglo bi djetetu prouzročiti poteškoće u disanje dok sjedi u auto sjedalici. Preporučuje se liječnička konzultacija prije napuštanja rodišta.
- Ova je autosjedalica usklađena za postavljanje u automobil bez uporabe osnovidice ili uz uporabu osnovidice Base i-Size/Base Twist.
- Kada se upotrebljava s Base i-Size/Base Twist, ova je autosjedalica sustav za držanje djeteta tipa "i-Size". Odobrena je na temelju Pravilnika UN-a br. 129/03 i prikladna je za sjedala automobila „kompatibilna sa sustavom i-Size“ kao što je naveo proizvođač vozila u knjižici za upotrebu i održavanje.
- Ova autosjedalica može se upotrebljavati samo u odobrenim vozilima koja su opremljena pojasevima sa statičnim pojansom s tri točke vezivanja ili uređajem za njegovo namatanje, a koji su usklađeni s UN-ovim pravilnikom ECE R16 ili pripadajućim propisima. Nije dopušteno korištenje sigurnosnog pojasa s dvije točke vezivanja ili trbušnog sigurnosnog pojasa.
- Pogledajte popis modela vozila i sjedala opremljenih sustavima ISOFIX za pričvršćivanje (pogledati unutar priručnika) koje je odobrio proizvođač sustava za pridržavanje. Ako imate nedoumice ili trebate dodatne informacije o postavljanju osnovidice i-Size u određenim vozilima, obratite se proizvođaču proizvoda ili dobavljaču. Za dodatne informacije obratite Peg Perego voj službi za podršku slanjem elektroničke poruke na adresu customer.service@pegperego.com
- Ova je autosjedalica opremljena „Namjestivom zaštitom od bočnog udara“, koja u kombinaciji s „istodobnim sustavom“ namještanja naslona za glavu i sigurnosnih pojaseva, pruža zaštitu od bočnih udara.

⚠️ NAPOMENA

- Prije uporabe pažljivo pročitajte upute i čuvajte ih u odgovarajućem džepu radi buduće uporabe. Nepoštovanje uputa za montažu auto-sjedalice bi moglo uzrokovati ozbiljne rizike za vaše dijete.**

- Postupak montaže i sklapanja mora vršiti odrasla osoba.**
- Uvijek upotrebljavajte u vozilu autosjedalicu. Nikada ne vadite dijete iz autosjedalice dok se vozilo kreće.
- Ne ostavljajte dijete bez nadzora u automobilu, čak ni na kratko. Unutrašnja temperatura putničkog prostora može se naglo promijeniti i postati opasna za dijete.**
- Postavite ovu autosjedalicu u smjeru suprotnom od smjera kretanja vozila.
- Isključivo postavite ovu autosjedalicu na sjedala okrenuta u smjeru normalnog kretanja vozila. Kada je riječ o okretnim sjedalima ili sjedalima koja se mogu postaviti u više položaja, postavite sjedalo vozila u smjer kretanja vozila.
- Ne postavljajte ovu autosjedalicu na putnička sjedala opremljena osposobljenim zračnim jastucima. Onesposobite zračni jastuk prije postavljanja autosjedalice. Uporaba ove autosjedalice na sjedalima opremljenim osposobljenim zračnim jastucima može uzrokovati nastanak ozbiljnih ozljeda ili smrti u slučaju nesreće.
- Pripazite da se autosjedalica ne zapriječii pokretnim dijelom sjedala ili vratima.
- Strogo se pridržavajte uputa za točno postavljanje. Ne primjenjujte druge načine postavljanja koje se razlikuju od onih navedenih u priručniku jer postoji opasnost od odvajanja sjedala.
- Uvijek upotrebljavajte sigurnosni pojas kada se koristite ovom autosjedalicom
- Namjestite visinu i napetost pojaseva tako da budu priljubljeni uz tijelo djeteta, pazite pritom da ga ne zatežu previše; provjerite je li pojas zapteljan i pazite da ga dijete ne može samostalno otkvačiti.
- Za izbjegavanje pada djeteta koristite sigurnosni pojas auto sjedalice i za transport izvan vozila.
- Auto sjedalica ne zamjenjuje krevet, ako dijete mora spavati stavite ga u ležeći položaj.
- Ne upotrebljavajte oštećenu auto sjedalicu ili auto sjedalicu kojoj nedostaju pojedini dijelovi ili auto sjedalicu koja je bila izložena velikim naprezanjima uslijed prometne nezgode jer bi njezina struktura mogla imati značajna oštećenja koja se ne mogu lako uočiti, ali su iznimno opasna.
- Ne koristite auto sjedalicu bez pokrivača od platna, pokrivač se ne smije zamijeniti drugim koji proizvođač nije odobrio jer je pokrivač sastavni dio sjedalice i njene sigurnosti.
- Ne ostavljajte auto sjedalicu u vozilu na izravnom sunčevom zračenju, neki bi se dijelovi mogli pregrijati i oštetiti njezinu kožu djeteta, provjerite prije postavljanja djeteta.
- Ne vršite prepravke proizvoda.
- Ne skidajte samoljepljive i zašivene etikete, jer bi time mogli isključiti proizvod iz okvira normativne usklađenosti.

- Za eventualne popravke, zamjene dijelova i informacije o proizvodu obratite se službi podrške nakon prodaje. Razne informacije nalaze se na zadnjoj stranici ovoga priručnika.
- Ne koristite opremu koju nije odobrio proizvođač ili nadležna vlast.
- Ako je proizvod upotrebljavan, provjerite je li riječ o nedavnom modelu, jesu li uz njega isporučene upute i je li u potpunosti funkcionalan. Zastarijeli proizvod možda nije sukladan zbog starenja materijala i promjene propisa. Ako imate pitanja, obratite se centru za podršku proizvođača.
- Pripazite da u prtljažnom prostoru nema prtljage ili predmeta koji se mogu slobodno pomicati i koji nisu pravilno učvršćeni. Navedenim bi se predmetima mogli ozlijediti putnici u vozilu.
- Vaš se proizvod treba minimalno čistiti i održavati. Navedene radnje moraju obavljati isključivo odrasle osobe.
- Preporučuje se da se svi pokretni dijelovi održavaju čistima.
- Redovito čistite plastične dijelove vlažnom krpom, ne koristite otapala ili slične proizvode.
- Ne čistite polistirenski sklop za upijanje udara otapalima ili sličnim proizvodima.
- Upotrijebite četku kako biste skinuli prašinu s platnenih dijelova. Prilikom pranja platnenih dijelova pridržavajte se uputa navedenih na etiketi s napomenama o pranju.
- Zaštite od atmosferskih čimbenika, vode, kiše ili snijega; neprekidno i trajnije izlaganje Suncu može uzrokovati promjenu boje mnogih materijala.
- Čuvajte proizvod na suhom mjestu.

⚠️ NAPOMENA: KORIŠTENJE KAO LEŽALJKA

- Ovaj proizvod ne koristite kao ležaljku, kada dijete može samostalno sjediti.**
- Ova ležaljka nije predviđena za dulje razdoblje sna.**
- Opasno je koristiti ležaljku na podignute površine, primjerice stol.**

Sastavni dijelovi proizvoda

Provjerite sadržaj koji se nalazi u kutiji i obratite se službi za poslijeprodajnu podršku u slučaju reklamacije. Sastavni dijelovi autosjedalice su:

- Kupola
- Ručka
- Dual Stage Cushion
- Naslona za glavu
- Gumb za otpuštanje zategnutih sigurnosnih pojaseva
- Vezica za namještanje zategnutosti sigurnosnih pojaseva
- Gjeloviti sigurnosni pojas s tri točke vezivanja i ramenim pojasevima
- Poluga za naginjanje sjedala
- Gumb za namještanje visine naslona za glavu

- Pretinac za priručnik s uputama.
 - Naslona za glavu obložen ekspaniranim polistirenom (EPS) za ublažavanje udara
 - Umetci od ekspaniranog polistirena (EPS) za ublažavanje udara
 - Kinetic Pods: bočne zaštite
 - Poluga za otpuštanje osnovidice
 - Chest Clip: prsna kopča
- Autosjedalica je spremna za uporabu: ne treba je sastavljati.

Kako ugraditi sjedalicu s osnovicom

Autosjedalica Primo Viaggio Lounge opremljena je sustavom Gancioviatic koji omogućava njezino pričvršćivanje i odvajanje u vozilima na/s osnovicu/e Base i-Size e Base Twist.

Za postavljanje baza Base i-Size i Base Twist pogledajte priručnike za upotrebu dobivene uz proizvode.

- Za naginjanje u 3 raspoloživa položaja upotrijebite ručicu na gornjem kraju naslona.
- Sjedalicu zatim pričvrstite na osnovicu Base i-Size/Base Twist. Otkopčajte sjedalicu na način da povučete polugu na donjem kraju naslona te je istovremeno podignite.
- Kako biste dovršili ugradnju, pritisnite dva gumba na ručki, zakrenite je i postavite u smjeru sjedala.
- Ručka sjedalice podeseva je u 4 položaja; za rotiranje pritisnite dva gumba na ručki i postavite je u željeni položaj dok se ne začuje glasni klik.
- Položaj A:** je položaj ručke kad je sjedalica u vozilu;
- Položaj B:** je položaj ručke za ručni transport i povezivanje sjedalice na bazu ili kolicu;
- Položaj C:** omogućava ljuljanje sjedalice;
- Položaj D:** sjedalici ne dopušta ljuljanje.

Kako ugraditi sjedalicu bez osnovidice

Ako se upotrebljava bez osnovidice sjedalica Primo Viaggio Lounge može se ugraditi, u automobil SAMO S NASLONOM U USPRAVNOM POLOŽAJU.

- Ako je naslon u nagnutom položaju, vratite ga u ispravan položaj s pomoću ručice na gornjem kraju naslona.
- ⚠️ VAŽNO!** Autosjedalica mora biti vodoravna s površinom na koju se postavlja. Ako je potrebno, upotrijebite zarolane ručnike ili plutajuće valjkaste naprave za bazen na način da ih postavite na mjesto savijanja automobilskog sjedala kao što je prikazano na slici. Postavite autosjedalicu s vašim djetetom na sjedalo i ne zaboravite upotrijebiti sigurnosni pojas.
- Povucite donji dio sigurnosnog pojasa automobila kroz dvije vodilice sjedalice (sl_a) i zavežite pojas automobila (sl_b) pri čemu pazite da pojas bude dobro zategnut kako je prikazano na slici. Ponovno uhvatite sigurnosni pojas vozila i prebacite ga iza

naslona autosjedačice (sl_c).

- Umetnite pojas u stražnji usmjerni otvor (sl_a). Zategnite automobilske pojaseve. Zakrenite ručku uz sjedalo. Za informacije o funkcijama ručke proučite sliku 6 u ovom priručniku.
- Sjedačica sadrži Kinetic Pods, kako bi se osigurala veća sigurnost u slučaju bočnog udara. Nakon što ste smjestili sjedačicu u automobil, potrebno je U POTPUNOSTI izvući, okrećući u smjeru kazaljke na satu, SAMO Kinetic Pod koji se nalazi bočno, prema vratima automobila (sl_a). Kako biste vratili Pod u prvobitno stanje, okrećite ga u smjeru suprotnom od kazaljke na satu (sl_b). VAŽNO: osigurajte da je Kinetic Pod, smješten na bočnoj strani prema unutrašnjosti vozila, uvijek u uvučenom položaju. Postavljanje je završeno.

Kako ugraditi sjedačicu u avionu

- Ova je sjedačica homologirana za prijevaz u avionu.
- Postavite sjedačicu na sjedalo, i to s naslonom u uspravnom položaju. Provucite sigurnosni pojas kroz utoke na kućištu i pričvrstite sigurnosni pojas. Povucite remen kako biste zategnuli sigurnosni pojas. Podesite ručku u krajnji prednji položaj kao što je prikazano. **⚠ VAŽNO!** Upotrijebite samo na sjedalima okrenutima prema naprijed. Ako se sjedačica ne može pravilno ugraditi, zatražite pomoć stjuardese. **⚠ VAŽNO!** Nemojte upotrebljavati osnovicu u slučaju ugradnje u avionu.

Kako djetetu zavezati sigurnosne pojaseve

- Kako biste otpustili sigurnosni pojas, pritisnite crveni gumb na kopčici pojasa za odvajanje nogu i otvorite prsnu kopčicu pritiskom na tipku (sl_a). Kako biste pričvrstili sigurnosni pojas, izvucite dva pridržna jezička i gurajte ih u kopčicu pojasa za odvajanje nogu dok ne začujete zvuk KLIK (sl_b). Pričvrstite prsnu kopčicu na način da spojite dva dijela.
- Za smanjenje napetosti pojaseva postavite prst u očicu elementa za sjedenje (1), držite pritisnutu metalni gumb u drugom rukom povucite pojaseve (2).
- Zategnite pojaseve povlačenjem središnje vezice za namještanje zategnutosti (1) prema sebi te pazite da dobro priliježu uz djetetovo tijelo u svakoj točki i da je prsna kopča smještena na razini prsne kosti(2). **PAŽNJA: nemojte previše zategnuti sigurnosne pojaseve.**
- ⚠ VAŽNO!** Zimi djetetu nemojte vezati sigurnosne pojaseve u autosjedačici dok nosi glomaznu odjeću ili na način da između tijela i pojaseva stavite pokrivače. Izvođenjem prethodno navedenih radnji možete uzrokovati

nepravilno postavljanje sigurnosnih pojaseva koje može imati teške posljedice u slučaju sudara. Kako biste osigurali bolju zaštitu od atmosferskih čimbenika, upotrijebite pokriv ili dodatke koje je odobrilo poduzeće Peg Perego.

- Visina se sigurnosnog pojasa i naslona za glavu (zaštita od bočnog udara) može istodobno namjestiti u 6 položaja kako bi se prilagodili rastu djeteta. Kako biste namjestili visinu, otvorite pretinac kako biste pristupili stražnjem otvoru, a zatim pritisnite stražnji gumb za namještanje visine (1. strelica) i istovremeno obavljajte podizanje ili spuštanje do željenog položaja sve dok ne čujete klik (strelica 2). Prije namještanja visine sigurnosnog pojasa i naslona za glavu, otpustite sigurnosne pojaseve.
- Sigurnosni se pojasevi nalaze na točnoj visini kada se njihovi otvori na naslonu za leđa nalaze neznatno ispod ramena (zeleno područje) kako je prikazano na slici. Provjerite nalaze li se pojasevi u crvenom području.
- Ova je autosjedačica opremljena potporni jastuk odnosno jastukom koji se sastoji od 2 nezavisna jastuka, kako bi se u nju moglo smjestiti jako malo djeteta.
a: potporni naslon za glavu;
b: potporni jastuk
Ne upotrebljavajte Dual Stage Cushion s djecom većom od 61 cm visine i 9 kg težine.
- Poseban školjkasti oblik osmišljen je za uspjavanje vašeg djeteta. Kako biste ljuljali dijete, postavite ručku u položaj za nošenje kako je prikazano na slici (sl_a). Kako biste izbjegli odstupanja i onemogućili stalno ljuljanje, zapriječite ručku iza naslona za leđa (sl_b).
- Kupolom se stvara sjena i štiti vaše dijete. Kako biste povećali kupulu, otvorite patentni otvarač i spustite je. **⚠ VAŽNO: Ne koristite kupulu za podizanje sjedačice, jer postoji opasnost od odvajanja.**
- Skidanje kupole: Otkopčajte pet gumba koji se nalaze na donjem obrubu kupole.
- Koju podignite i otpustite guranjem prema gore.

Kako izvaditi sjedalo

- Kako biste uklonili Dual Stage Cushion, izvedite sljedeći postupak: otkopčajte dva gumba (sl_a) kojima se pričvršćuje potporni naslon za glavu za potporni jastuk za leđa i skinite ga. Otvorite remene i prsnu kopčicu kako biste uklonili potporni jastuk te ga uklonite s pojasa za odvajanje nogu.
- Uklonite prsnu kopčicu na način da s 4 otvora kopče uklonite pojaseve.
- Uklonite ramene pojaseve (sl_a), otvorite pretinac na stražnjem dijelu sjedačice i povucite sigurnosne pojaseve kako biste ih izvukli naprijed (sl_b).
- Odvijite navlaku s dva bočna klina na kućištu (sl_a), izvucite sigurnosni pojas za odvajanje nogu (sl_b) i uklonite cijelu navlaku.

- 25 Skinite navlaku naslona za glavu počevši s donje strane, a nakon toga s dva bočna krilca; **PRIPAZITE DA NE OŠTETITE DIJELOVE OD POLISTIRENA (EPS).** Oblogu skinite redom kako je prikazano na slici.

Održavanje podstave

Četkajte platnene dijelove za skidanje prašine.

- Pri likom pranja pridržavajte se uputa navedenih na naljepnici ušivenoj na vreći proizvoda;
- ne izbjeljujte klorom;
- ne glačajte;
- ne koristite kemijsko čišćenje;
- ne skidajte mrlje otapalima;
- ne sušite u rotacijskoj sušilnici rublja.

Postavljanje navlake na auto sjedačicu

Obavite radnje obrnutim redoslijedom od onog prikazanog na grafičkim prikazima 21. do 25.

The Original Accessory Peg Perego

Dodaci Peg Perego osmišljeni su kako bi se na praktičan način olakšao život roditeljima. Pogledajte sve dodatke iz asortimana proizvoda Peg Perego na mrežnom mjestu www.pegperego.com

Serijski brojevi

- 26 Unutar vrata stražnjeg odjeljka nalaze se etiketa o usklađenosti i etiketa sa sljedećim informacijama: naziv proizvoda, datum proizvodnje i serijski broj.
- 27 Na jastuku naveden je datum proizvodnje. **Ovi podaci korisni su potrošaču u slučaju pojave bilo kakvog problema.**

Čišćenje proizvoda

- Vaš proizvod zahtjeva minimalno održavanje. Čišćenje i održavanje mogu obavljati samo odrasle osobe.
- Preporučuje se držati čistima sve pokretne elementa.
- Redovito čistite plastične dijelove vlažnom krpom i pri tom ne koristite otapala ili slične proizvode.
- Četkajte platnene dijelove za skidanje prašine.
- Polistirenski sklop za upijanje udara ne čistite otapalima ili sličnim proizvodima.
- Proizvod zaštitite od atmosferskih čimbenika, vode, kiše ili snijega; stalno i dulje izlaganje suncu bi moglo uzrokovati promjenu boje mnogih materijala.
- Proizvod čuvati na suhom mjestu.

Peg Perego S.p.A.

Peg Perego S.p.A. je poduzeće sa sustavom upravljanja koji posjeduje certifikat TÜV Italia Srl sukladno normi ISO 9001. Peg Perego može bez prethodne najave mijenjati modele opisane u ovom dokumentu radi tehničkih ili komercijalnih razloga.

Služba Za Podršku Peg Perego

U slučaju gubitka ili oštećenja dijelova proizvoda, koristite isključivo originalne dijelove Peg Perego. Za moguće popravke, zamjene, informacije o proizvodima, prodaji originalnih rezervnih dijelova i opreme obratite se Službi za podršku Peg Perego, po mogućnosti sa serijskim brojem proizvoda.

tel. 0039/039/60.88.213

e-mail customer.service@pegperego.com

internet stranica www.pegperego.com

Sva intelektualna prava sadržana u ovom priručniku su vlasništvo Peg Perego S.p.A. i zaštićena su važećim zakonskim propisima.

R129 UNIVERSAL BELTED 40-87 cm



Primo Viaggio Lounge

Fotelik "Primo Viaggio Lounge" jest montowany za pomocą trzypunktowych samochodowych pasów bezpieczeństwa.

R129 i-SIZE UNIVERSAL ISOFIX 40-87 cm

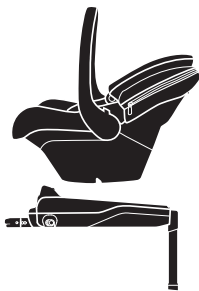
Primo Viaggio Lounge
+
Base i-Size

- "Base i-Size" jest montowana za pomocą zaczepów Isofix znajdujących się pomiędzy oparciem a siedziskiem fotela.
- Po szczegółową procedurę montażową zajrzyj do instrukcji "Base i-Size".

Primo Viaggio Lounge
+
Base Twist

- "Base Twist" jest montowana za pomocą zaczepów Isofix znajdujących się pomiędzy oparciem a siedziskiem fotela.
- Po szczegółową procedurę montażową zajrzyj do instrukcji "Base Twist".

Dziękujemy za wybór produktu
Peg Perego.

Charakterystyka produktu

- Odpowiedni dla dzieci mierzących od 40 do 87 cm i nieprzekraczających maksymalnej wagi 13 kg.
- Przedmiotowy fotelik samochodowy jest urządzeniem przytrzymującym dla dzieci typu *Universal Belted Enhanced Child Restraint System*. Został zatwierdzony zgodnie z Regulaminem EKG nr 129/03 do stosowania przede wszystkim na fotelach typu *Universal*, zgodnie ze wskazaniami producenta pojazdu zawartymi w instrukcji obsługi i konserwacji.
- Używanie fotelika dla noworodka urodzonego wcześniej niż w 37 tygodniu ciąży może zagrażać jego zdrowiu i powodować problemy z oddychaniem. Zaleca się konsultację lekarską przed opuszczeniem szpitala.
- Niniejszy fotelik samochodowy został zatwierdzony do montowania w samochodzie bez bazy i z Base i-Size/Base Twist.
- W przypadku stosowania w połączeniu z Base i-Size/Base Twist, fotelik ten jest urządzeniem przytrzymującym dla dzieci typu „i-Size”. Został zatwierdzony zgodnie z Regulaminem EKG nr 129/03, do stosowania na fotelach pojazdów „kompatybilnych z i-Size”, zgodnie ze wskazaniami producenta pojazdu zawartymi w instrukcji obsługi i konserwacji.
- Ten fotelik samochodowy może być używany tylko w zatwierdzonych pojazdach wyposażonych w statyczny pas trzypunktowy lub w pas ze zwijaczem homologowany zgodnie z rozporządzeniem EKG nr 16 lub z równoważnymi normami. Nie wolno używać pasa dwupunktowego lub biodrowego.
- Zapoznaj się z listą modeli samochodów i siedzeń wyposażonych w systemy mocowania ISOFIX (patrz w środku) zatwierdzonych przez producenta urządzenia przytrzymującego.
- W razie wątpliwości lub w celu uzyskania dalszych informacji na temat mocowania Base i-Size/Base Twist w określonych samochodach należy skontaktować się z producentem lub sprzedawcą urządzenia przytrzymującego.
- W celu uzyskania dalszych informacji skontaktuj się z Biurem Obsługi Klienta Peg Perego, pisząc na adres customer.service@pegperego.com
- Niniejszy fotelik jest wyposażony w "Adjustable Side Impact Protection": większą ochronę przed uderzeniami bocznymi z "równoczesnym systemem" regulacji zagłówka i pasa.

UWAGA!

- Przeczytaj uważnie poniższą instrukcję i zachowaj

- ją na przyszłość. Stosowanie się do zawartych w niej wskázówek i poleceń zapobiegnie powstaniu niebezpiecznych dla zdrowia i życia dziecka sytuacji.
- Sługą i montażem fotelika Primo Viaggio SL mogą się zajmować wyłącznie osoby dorosłe.
- Zawsze używaj fotelika samochodowego w pojeździe. Nigdy nie należy wyjmować dziecka z fotelika samochodowego podczas jazdy.
- Nigdy nie należy pozostawiać dziecka samego w samochodzie, nawet przez krótki czas. Temperatura wewnątrz pojazdu może ulec nagłej zmianie i stać się niebezpieczna dla przebywającego w nim dziecka.
- Zamontuj fotelik samochodowy w kierunku przeciwnym do kierunku jazdy samochodu.
- Zamontuj fotelik samochodowy tylko na fotelach skierowanych w normalnym kierunku. W przypadku siedzeń obrotowych lub przesuwanych należy ustawić fotel samochodowy w kierunku jazdy.
- Nie montuj tego fotelika samochodowego na fotelach pasażera wyposażonych w aktywną poduszkę powietrzną. Wyłącz poduszkę powietrzną przed zamontowaniem fotelika. Korzystanie z tego fotelika samochodowego na fotelach z aktywnymi poduszkami powietrznymi może spowodować poważne obrażenia lub śmierć w razie wypadku.
- Upewnij się, że fotelika samochodowego nie blokuje jakaś ruchoma część siedzenia lub drzwi
- Postępuj zgodnie z instrukcjami prawidłowej instalacji; nie stosuj innych metod montażu niż te, które zostały podane powyżej, ponieważ grozi to odłączeniem się od fotela.
- Zawsze używaj paska bezpieczeństwa podczas korzystania z tego fotelika samochodowego
- Ten model fotelika przeznaczony jest jedynie na krótkie drzemki – pamiętaj, że fotelik nie zastępuje łóżeczka.
- Nie używaj dziecięcego fotelika samochodowego w razie braku lub niesprawności którejkolwiek z jego części lub jeśli został on poddany znacznym obciążeniom wskutek wypadków, ponieważ mogło dojść do uszkodzenia konstrukcji fotelika, które może być niewidoczne, lecz bardzo niebezpieczne.
- Nie używaj fotelika samochodowego bez wyściółki. Wyściółka nie może być zastąpiona inną wyściółką, która nie posiada specjalnego atestu producenta, ponieważ stanowi integralną część fotelika i ma kluczowe znaczenie dla bezpieczeństwa.
- Nie usuwać ani nie zmieniać białej części ze styropianu pod wykładziną i w zagłówku, ponieważ stanowi integralną część zapewniającą bezpieczeństwo.
- Nie należy zostawiać fotelika samochodowego w pojeździe wystawionym na działanie słońca. Niektóre jego części mogą ulec nagrzanu i oparzyć delikatną skórę dziecka. Sprawdzić, czy fotelik nie jest zbyt mocno nagrany, zanim posadzi się

- w nim dziecko.
- W żadnych okolicznościach nie modyfikuj produktu
- Nie usuwać naklejonych i naszytych etykiet. Usunięcie etykiet może spowodować, że produkt nie będzie zgodny z prawem.
- W celu naprawy produktu, wymiany jego części oraz uzyskania informacji o produkcie należy skontaktować się z serwisem posprzedażowym. Dane kontaktowe znajdują się na ostatniej stronie tego podręcznika.
- Nie używać akcesoriów, które nie zostały zatwierdzone przez producenta lub kompetentne organy władzy.
- Korzystając z używanego produktu, należy upewnić się, że jest to jeden z ostatnich modeli, dołączono do niego instrukcje oraz że wszystkie jego części są w pełni sprawne. Przeszarzały produkt może nie spełniać norm bezpieczeństwa z uwagi na naturalne procesy starzenia materiałów oraz zmiany przepisów. W razie jakichkolwiek wątpliwości należy skontaktować się z biurem obsługi klienta producenta.
- Upewnij się, że w kabinie nie ma bagażu czy luźnych lub nieodpowiednio zabezpieczonych przedmiotów. W razie wypadku mogą one być przyczyną obrażeń pasażerów.
- Twój produkt wymaga minimum czyszczenia i konserwacji. Czynności te muszą być wykonywane wyłącznie przez osoby dorosłe.
- Zaleca się utrzymywanie w czystości wszystkich ruchomych części.
- Okresowo czyść plastikowe części wilgotną szmatką, nie używaj rozpuszczalników ani innych podobnych produktów.
- Nie czyść polistyrenowego urządzenia pochłaniającego wstrząsy za pomocą rozpuszczalników lub innych podobnych produktów.
- Zmieć części z tkaniny, aby usunąć kurz. W przypadku prania części z tkaniny należy postępować zgodnie z instrukcjami na metce.
- Chroń produkt przed czynnikami atmosferycznymi, wodą, deszczem lub śniegiem; ciągła i długotrwała ekspozycja na słońce może spowodować zmianę koloru wielu materiałów.
- Przechowuj produkt w suchym miejscu.

⚠️ OSTRZEŻENIE: KORZYSTANIE Z FUNKCJI KOŁYSKI

- Nie używaj funkcji kołyski, gdy Twoje dziecko potrafi już siedzieć samodzielnie.
- Funkcja kołyski nie jest przeznaczona na długotrwałe drzemki.
- Używanie funkcji kołyski na powierzchni powyżej poziomu podłoża (np. stole) może być niebezpieczne.

Części składowe produktu

Sprawdź zawartość niniejszego opakowania, a w przypadku

reklamacji skontaktuj się z Obsługą Klienta.
Fotelik samochodowy składa się z:

- Budki
 - Uchwytu
 - Dual Stage Cushion
 - Zagłówka z ochroną
 - Przycisku zwalniania naciągu paszków
 - Tasiemki regulacji naciągu paszków
 - Zintegrowanego 3-punktowego paska z naramiennikami
 - Dźwignia do odchylenia siedziska
 - Przycisku regulacji wysokości zagłówka
 - Kieszonki z instrukcją obsługi
 - Zagłówek pokryty styropianem ekspandowanym (EPS) z absorpcją wstrząsów
 - Wkładki styropianowej (EPS) absorbujące wstrząsy
 - Kapsuły kinetyczne: boczne elementy ochronne
 - Dźwignię odhaczającej od bazy
 - Chest Clip: zacisk na klacie piersiowej
- Fotelik samochodowy jest gotowy do użycia: nie wymaga on żadnego montażu.

Sposób montażu fotelika z bazą Primo Viaggio Lounge jest wyposażony w system Ganciomatic, który można w samochodzie przyczepić i odczepić od bazy Base i-Size/Base Twist. Informacje dotyczące zamontowania Base i-Size oraz Base Twist zawarto w instrukcjach dołączonych do produktu.

- Aby ustawić fotelik w jednej z 3 dostępnych pozycji, użyć uchwytu w górnej części oparcia.
- Kontynuować, mocując fotelik do Base i-Size/Base Twist. Odpiąć fotelik, pociągając dźwignię znajdującą się w dolnej części oparcia z jednoczesnym jego podniesieniem.
- Aby zakończyć instalację, nacisnąć dwa przyciski na uchwycie. Uchwyt obrócić i ustawić w kierunku fotela.
- Rączka do przenoszenia fotelika posiada 4 stopnie regulacji. Aby wyregulować rączkę wciśnij guziki po obu stronach rączki i ustaw rączkę pod wybranym kątem. Upewnij się, że rączką „kliknęła” na swoje miejsce.
 - Pozycja A:** wewnątrz samochodu;
 - Pozycja B:** do transportu oraz montażu na bazie, spacerówce czy stelażu;
 - Pozycja C:** jest pozycją spoczynkową;
 - Pozycja D:** blokuje funkcję kołyski.

Sposób montażu fotelika bez bazy W przypadku używania Primo Viaggio Lounge bez bazy, może on zostać zainstalowany w samochodzie TYLKO PO USTAWIENIU OPARCIA W POZYCJI WYPROSTOWANEJ.

- Jeśli oparcie jest odchyłone, użyć uchwytu znajdującego

się w górnej części oparcia, aby przywrócić je do pozycji wyjściowej.

⚠️ WAŻNE! Fotelik musi być równoległy do podłoża. W razie potrzeby użyć zrolowanych ręczników lub węży basenowych, umieszczając je w zagłębieniu fotela pojazdu, w sposób pokazany na rysunku.

Umieść fotelik samochodowy z dzieckiem na siedzeniu, pamiętając o zamocowaniu go za pomocą paska bezpieczeństwa.

- Przełożenie dolne odgałęzienie pasa bezpieczeństwa samochodu przez dwie prowadnice fotelika (rys_a) i zapnij pasy samochodowe (rys_b), upewniając się, że są one napięte, jak pokazano na rysunku. Chwyć górne odgałęzienie samochodowego pasa bezpieczeństwa i przeciągnij je z tyłu fotelika samochodowego (rys_c).
- Włóż pasy w tylną prowadnicę (rys_a). Obrócić uchwyt przeciwnie do fotela. Aby uzyskać informacje na temat działania uchwytu, patrz rys_6 niniejszej instrukcji obsługi.
- Fotelik jest wyposażony w Kinetic Pods, by zapewnić większe bezpieczeństwo w przypadku zderzenia bocznego. Po umieszczeniu fotelika w samochodzie należy wyciągnąć CAŁKOWICIE Kinetic Pod znajdujący się z boku ZWRACAJĄC W STRONĘ DRZWI SAMOCHODU, obracając go zgodnie z ruchem wskazówek zegara (rys_a). Aby przywrócić Pod do pozycji wyjściowej, obróć go w kierunku przeciwnym do ruchu wskazówek zegara (rys_b). **WAŻNE:** Upewnij się, że Kinetic Pod umieszczony po stronie skierowanej do wnętrza samochodu nigdy nie jest wyciągany. Napnij pasy bezpieczeństwa samochodu. Instalacja została ukończona.

Sposób montażu fotelika w samolocie

Fotelik ma homologację do stosowania w transporcie lotniczym.

- Umieścić na fotelu samolotowym fotelik z oparciem ustawionym w położeniu wyprostowanym. Przeprowadzić pas bezpieczeństwa przez szeliny w korpusie i zapiąć. Pociągnąć pas, aby dopasować pasy bezpieczeństwa. Uchwyt ustawić w najbardziej wysuniętym do przodu położeniu, jak pokazano na rysunku.
 - ⚠️ WAŻNE!** Stosować tylko na fotelach zwróconych przodem do kierunku ruchu. Jeśli fotelik nie może zostać prawidłowo zamontowany, zwrócić się o pomoc do personelu pokładowego.
 - ⚠️ WAŻNE!** W przypadku montażu w samolocie nie używać bazy.

Sposób zapinania dziecka

- Aby zwolnić pasek bezpieczeństwa, nacisnąć czerwony przycisk na klamrze pasa krokowego i otworzyć zacisk na klacie piersiowej, naciskając przycisk (rys_a).

Aby zapiąć pasek bezpieczeństwa, nałóż na siebie klamry zapinające i wsuń je w sprzączkę paska krokowego, aż do kliknięcia (rys_b). Zaczepić zacisk na klacie piersiowej, łącząc 2 części.

- Aby poluzować pas wyczuł palcem guzik znajdujący się w otworze tapicerki (1), wciśnij i przytrzymaj guzik wewnątrz i pociągnij centralny pas regulacji drugą ręką (2).
- Napiąć pasy, pociągając do siebie środkowy pasek regulacyjny (1). Upewnić się, że dobrze przylegają one do ciała dziecka we wszystkich punktach i że zacisk na klacie piersiowej znajduje się na wysokości mostka (2).
 - ⚠️ WAŻNE! Aby napiąć pas tak, by przylegał do ciała dziecka pociągnij do siebie centralny pas regulacji.**
- ⚠️ WAŻNE!** Zimą nie należy zapinać dziecka w foteliku samochodowym w grubej odzieży lub umieszczając koce pomiędzy ciałem a pasami. Może to spowodować nieprawidłowe ustawienie paszków bezpieczeństwa, co może mieć poważne konsekwencje w przypadku kolizji. Aby zapewnić lepszą ochronę przed żywiołami, użyj koca lub użyj akcesoriów zatwierdzonych przez Peg Perego.
- Wysokość paska bezpieczeństwa i zagłówka może być jednocześnie regulowana w 6 pozycjach, aby dostosować się do wzrostu dziecka. Aby wyregulować wysokość, przedostań się do tylnej komory otwierając kłapkę, naciśnij tylny przycisk regulatora wysokości (strzałka 1) i jednocześnie podnieść lub obniżyć do żądanej pozycji, aż do zatrzaśnięcia (strzałka 2). Przed wyregulowaniem wysokości paska bezpieczeństwa i zagłówka poluzuj paski.
- Pravidłowa wysokość paszków bezpieczeństwa jest zapewniona wtedy, gdy szeliny w oparciu znajdują się na wysokości ramion lub poniżej (zielony obszar), jak pokazano na rysunku. Upewnij się, że pasy nie znajdują się w czerwonym obszarze.
- Niniejszy fotelik jest wyposażony w Dual Stage Cushion, tj. w system składający się z 2 niezależnych poduszek, które mogą pomieścić nawet bardzo małe dzieci.
 - a: zagłówek redukcyjny
 - b: wkładka zmniejszająca na siedzisko**Nie należy używać Dual Stage Cushion dla dzieci o wzroście powyżej 61 cm i wadze powyżej 9 kg.**
- Specjalny kształt muszli jest przeznaczony do kołysania twojego dziecka. Aby delikatnie kołysać dziecko, przesuń uchwyt do pozycji transportowej, jak pokazano (rys_a). Aby zapobiec bujaniu i zablokować kołysanie, zablokuj uchwyt za oparciem (rys_b)
- Budka zapewnia cień i ochronę dla Twojego dziecka. Aby powiększyć osłonę budki, rozepnij zamek i opuść ją.
 - ⚠️ UWAGA! Budki NIE WOLNO używać jako rączki służącej do przenoszenia fotelika – budka może się odczepić powodując zagrożenie dla zdrowia i życia dziecka.**

- 19 Aby zdjąć budkę: odepnij 5 zatrzasków na dolnej krawędzi budki
20 Podnieś ją i odczep do góry.

Sposób zdejmowania pokrowca fotelika

- 21 Aby usunąć "Dual Stage Cushion", wykonaj następujące czynności: odepnij dwa zatrzaski (rys_a), które przymocowują zagłówek redukcyjny do wkładki redukcyjnej na plecy i wyjmij je. Rozpiąć paski i zacisk na klatce piersiowej, aby wyjąć wkładkę zmniejszającą, zdejmując ją z pasa krokowego. Na koniec odepnij paski i zdejmij wkładkę redukcyjną.
22 Zdjąć zacisk na klatce piersiowej, wyjmując paski z 4 otworów zacisku.
23 Zdejmij naramienniki (rys_a); otwórz kieszonkę z tyłu fotelika i ciągnij paski do góry dopóki ich nie wyjmiesz z przodu (rys_b).
24 Zdjąć pokrowiec z 2 bocznych zaczepów szkieletu (rys_a), zdejmij pasek krokowy (rys_b) i ściągnij całe pokrycie.
25 Delikatnie zsuń materiał z zagłówek, zaczynając od dolnej części i przechodząc do górnych partii.
UWAŻAJ ABY NIE USZKODZIĆ CZĘŚCI STYROPIANOWEJ ZAGŁÓWKI.
Zdejmij tapicerkę podążając za sekwencją wskazaną na ilustracji.

Czyszczenie i konserwacja Elementów Tapicerowanych

- Zczotkuj elementy tapicerowane, aby usunąć kurz.
• Instrukcja dotycząca zasad czyszczenia znajduje się na metce wszytej w tapicerkę siedziska.
• Nie używaj chlorowych wybielaczy.
• Nie prasuj.
• Nie czyść chemicznie.
• Nie usuwaj plam rozpuszczalnikami.
• Nie susz w suszarce bębnowej.

Jak założyć wyściółkę na fotelik

Postępować zgodnie z instrukcjami przedstawionymi na rysunkach od 21 do 25 w odwrotnej kolejności.

The Original Accessory Peg Perego

Aksesoria Peg Perego zostały specjalnie zaprojektowane dla wygody i ułatwienia życia rodzicom. Aby poznać bogatą ofertę akcesoriów odwiedź www.pegperego.com lub www.akord.poznan.pl.

Numery seryjne

- 26 Wewnątrz kłapy komory tylnej znajduje się etykieta homologacji oraz etykieta z następującymi informacjami:

nazwa produktu, data produkcji i numeracja seryjna.
27 Na pasku widnieje data produkcji.

Niniejsze elementy są użyteczne dla konsumenta w przypadku, gdy produkt stwarza problemy.

Konserwacja Produktu

- Czyszczenie tapicerki może być przeprowadzone tylko przez osobę dorosłą.
- Zachowaj w czystości wszelkie ruchome elementy.
- Regularnie czyść plastikowe elementy za pomocą wilgotnej szmatki. Nie stosuj chemikaliów, wybielaczy ani innych środków czystości.
- Szczotkuj elementy tapicerowane, aby usunąć kurz.
- Chroni produkt przed niekorzystnymi warunkami atmosferycznymi, tj. deszcz, śnieg czy wilgoć. Zbyt długie wystawianie produktu na działanie promieni słonecznych może spowodować zmiany w odcieniu i fakturze tkaniny.
- Przechowuj produkt w suchym i zacienionym miejscu.

Peg Perego S.p.A.

Peg Perego S.p.A. to firma z wdrożonym systemem zarządzania jakością certyfikowanym przez TÜV Italia Srl, zgodnie z normą ISO 9001. Producent Peg Perego zastrzega sobie prawo do wprowadzania zmian w modelach prezentowanych w niniejszej publikacji dla celów technicznych i reklamowych.

Serwis gwarancyjny i pogwarancyjny Peg Perego

Jeżeli jakkolwiek z części zgubi się lub ulegnie zniszczeniu, nie używaj zamienników. W celu zdobycia informacji, wymiany lub naprawy produktu bądź zakupu oryginalnych części możesz skontaktować się z producentem lub dystrybutorem w swoim kraju.

tel. 0039/039/60.88.213

e-mail customer.service@pegperego.com
www.pegperego.com

Wszelkie prawa autorskie dotyczące treści niniejszej instrukcji są własnością firmy Peg Perego S.p.A. i są chronione obowiązującym prawem.

UA Українська

R129 UNIVERSAL BELTED 40-87 cm



Primo Viaggio Lounge

Автомобільне крісло "Primo Viaggio Lounge" кріпиться в автомобілі за допомогою 3-х точкового ременя.

R129 i-SIZE UNIVERSAL ISOFIX 40-87 cm

Primo Viaggio Lounge + Base i-Size



- База "Base i-Size" з системою кріплення Isofix, встановлюється в автомобілі на кріплення Isofix, розташовані між нижньою частиною і спинкою автомобільного сидіння.
- Інструкції по кріпленню бази "Base i-Size", дивіться у відповідних інструкціях.

Primo Viaggio Lounge + Base Twist



- База "Base Twist" з системою кріплення Isofix, встановлюється в автомобілі на кріплення Isofix, розташовані між нижньою частиною і спинкою автомобільного сидіння.
- Інструкції по кріпленню бази "Base Twist", дивіться у відповідних інструкціях.

Дякуємо за вибір продукції Peg Perego.

Характеристики виробу

- Підходить для дітей зростом від 40 до 87 см з вагою не більше 13 кг.
- Це дитяче автомобільне крісло – універсальна система утримання дітей типу *Universal Belted Enhanced Child Restraint System*. Схвалене на підставі регламенту ООН № 129/03 для використання переважно на сидіннях типу *Universal*, як зазначено конструктором транспортного засобу в посібнику з експлуатації.
- Використання автокрісла для недоношених дітей (менше 37 тижнів вагітності) може привести до проблем із диханням у цих дітей під час сидіння у даному автокріслі. Ви повинні р роконсультуватися зі своїм лікарем, перш ніж залишити лікарню.
- Це автокрісло затверджене для встановлення в автомобілі без бази або з базою Base i-Size/Base Twist.
- При використанні з Base i-Size/Base Twist це дитяче автомобільне крісло – система утримання дітей типу "i-Size". Схвалене на підставі регламенту ООН № 129/03 та пристосоване для сидінь автомобілів, «сумісних з i-Size», як зазначено конструктором транспортного засобу в посібнику з експлуатації.
- Автокрісло можна встановлювати лише у затверджені автомобілі, обладнані триточковими статичними й інерційними ременями безпеки, сертифікованими згідно з Правилами UN/ECE № 16 або еквівалентними стандартами. Не дозволяється використовувати двоточкові чи поясні ремені безпеки.
- Див. список моделей автомобілів і сидінь, обладнаних системами кріплення ISOFIX (див. всередині), які затверджено виробником системи запобіжного кріплення.
- Зверніться до виробника пристрою запобіжного кріплення або продавця, якщо у вас є сумніви або вам потрібна докладніша інформація щодо встановлення бази Base i-Size/Base Twist у певних автомобілях.
- Для отримання докладнішої інформації зверніться до відділу роботи з клієнтами Peg Perego за адресою customer.service@pegperego.com
- Це автокрісло випускається з регульованою системою захисту від бічних ударів ("Adjustable Side Impact Protection"): вона забезпечує покращений захист від бічних ударів за допомогою "синхронної системи" регулювання ременів підголовника.

⚠ ПОПЕРЕДЖЕННЯ

- **ВАЖЛИВО: уважно прочитайте цю інструкцію та збережіть її для подальшого ознайомлення. Ви можете піддати небезпеці життя дитини, якщо**

знехтуєте рекомендаціями даної інструкції.

- **Операції зі збирання і встановлення мають виконуватися лише дорослими.**
- Завжди використовуйте автокрісло, коли перевозите дитину в машині. Ніколи не виймайте дитину з автокрісла під час руху автомобіля.
- **У жодному разі не залишайте дитину саму без нагляду в машині, навіть на короткий час. Температура всередині машини може швидко змінюватися і стати небезпечною для дитини в автомобілі.**
- Встановіть це автокрісло у напрямку, протилежному звичайному напрямку руху автомобіля.
- Встановлюйте це автокрісло лише на сидіння, розташовані за напрямком руху автомобіля. Якщо в автомобілі поворотні або перевстановлювані сидіння, встановіть їх за напрямком руху автомобіля.
- Не встановлюйте це автокрісло на пасажирські сидіння із ввімкненими подушками безпеки. Вимикайте подушку безпеки, перш ніж встановлювати автокрісло. Використання цього автокрісла на сидіннях з увімкненими подушками безпеки може призвести до серйозних травм і навіть смерті у випадку аварії.
- Перевірте, чи не блокується дитяче автокрісло рухомою частиною сидіння або дверцятими.
- Якомога точніше дотримуйтеся інструкцій із встановлення; не застосовуйте інші методи встановлення, окрім рекомендованих, оскільки це може призвести до від'єднання автокрісла.
- Під час використання цього автокрісла завжди застосовуйте ремені безпеки.
- Відрегулюйте висоту і натяг ременів, переконавшись у тому, що вони прилягають до тіла дитини, але не надто тиснуть. Перевірте, чи не перекурено ремені безпеки, і чи не зможе дитина самотійно розстебнути їх.
- Для запобігання ризику падіння завжди використовуйте ремінь безпеки автокрісла при перенесенні в ньому дитини поза автомобілем.
- Автокрісло не замінює собою ліжко. Якщо дитині треба поспати, її необхідно покласти.
- Не використовуйте дитяче автокрісло у таких випадках: воно зламане або відсутні частини чи якщо крісло зазнавало значних ударних навантажень в результаті дорожньої пригоди, оскільки це могло призвести до його структурних пошкоджень – невидимих, але надзвичайно небезпечних.
- Не використовуйте автокрісло без тканинної оббивки. Цю оббивку заборонено замінити іншою, не схваленою виробником, оскільки вона є невід'ємною частиною автокрісла та його системи безпеки.
- Не знімайте і не замінюйте білі полістиролові деталі під оббивкою і в підголовнику, тому що вони мають важливе

значення для забезпечення безпеки.

- Не залишайте автокрісло в автомобілі під прямим сонячним промінням, бо деякі його частини можуть перегрітися й обпекти тендітну шкіру дитини; перевіряйте температуру автокрісла, перш ніж посадити до нього дитину.
- Не модифікуйте виріб.
- Не прибирайте наклейки та нашті етикетки; за їх відсутності виріб не буде вважатися таким, що відповідає чинним стандартам.
- Для проведення ремонту, заміни деталей та отримання інформації про виріб звертайтеся до сервісних центрів післяпродажного обслуговування. Відповідна інформація зазначена на останній сторінці цього посібника з експлуатації.
- Не використовуйте додаткове приладдя, яке не рекомендоване виробником або компетентними органами.
- У разі придбання виробу з рук переконайтеся, що це недавно випущена модель, продається з інструкціями, а всі її компоненти повністю функціональні. Застарілий виріб може не відповідати стандартам безпеки через природне старіння матеріалів та оновлення нормативних вимог. За наявності будь-яких сумнівів зверніться до центру обслуговування клієнтів виробника.
- Пересвідчіться, що в салоні автомобіля немає багажу чи інших незакріплених предметів. У випадку аварії вони можуть травмувати пасажирів і водія.
- Цей виріб вимагає лише мінімального чищення й обслуговування. Ці процедури мають виконувати дорослі.
- Рекомендовано тримати в чистоті всі рухомі частини.
- Періодично очищуйте пластикові деталі вологою тканиною. Не використовуйте розчинників чи інших подібних речовин.
- Не чистіть полістироловою пристрій поглинання ударів розчинниками чи іншими подібними речовинами.
- Чистіть тканинні деталі щіткою для видалення пилу. Під час прання тканинних деталей дотримуйтеся вказівок із прання, зазначених на етикетці.
- Захищайте виріб від впливу атмосферних факторів: вологості, дощу та снігу. Тривале перебування на сонці може привести до зміни кольору багатьох матеріалів.
- Зберігайте виріб у сухому місці.

⚠ ПОПЕРЕДЖЕННЯ: ВИКОРИСТАННЯ КРІСЛА В ЯКОСТІ ВІДКИДНОЇ ЛЮЛЬКИ.

- **Не користуйтеся відкидний люлькою, якщо ваша дитина вже може сидіти без сторонньої допомоги.**
- **Дана відкидна люлька не призначена для сну протягом тривалих періодів часу.**
- **Небезпечно використовувати цю відкидну люльку на високій поверхні, наприклад, на столі.**

Компоненти виробу

Перевірте вміст упаковки; у випадку відсутності будь-яких компонентів зверніться до сервісної служби.

До комплекту дитячого автокрісла входять:

- a) Капюшон
- b) Ручка
- c) Система Dual Stage Cushion
- d) Підголовник
- e) Кнопка вивільнення ременів безпеки
- f) Ремінець регулювання натягу ременів безпеки
- g) 3-точковий ремень безпеки з плечовими ременями
- h) Важіль для регулювання нахилу сидіння
 - i) Кнопка регулювання висоти підголовника
 - l) Відсік для інструкції з використання
- m) Підголовник з покриттям зі спіненого полістиролу (EPS), який поглинає удари
 - n) Вставки зі спіненого полістиролу (EPS), які поглинають удари
- o) Кінетичні запобіжні щитки: бічний захист
- p) Важіль для знімання з бази
- q) Chest Clip: нагрудний фіксор

Автокрісло готове для використання: збирати його не потрібно.

Як встановити крісло з базою Автокрісло Primo Viaggio Louge обладнане системою Ganpomatic System для кріплення і знімання в автомобілі з базою Base i-Size/Base Twist. Для установки бази Base i-Size та Base Twist зверніться до інструкції з використання, що входить до комплекту постачання.

- 1 Щоб опустити спинку в 3 можливих положення, використовуйте ручку, яка знаходиться на верхньому краї спинки.
 - 2 Після чого закріпіть автомобільне крісло на базі Base i-Size/Base Twist. Від'єднайте крісло від кріплення, потягнувши важіль на нижньому краю спинки, водночас піднімаючи автомобільне крісло.
 - 3 Щоб завершити установку, натисніть дві кнопки на ручці крісла, поверніть ручку і встановіть її в напрямку сидіння.
 - 4 Ручка автокрісла має чотири фіксовані положення. Щоб повернути її, натисніть дві кнопки на ручці і встановіть її під потрібним кутом. Переконайтеся, що вона зафіксувалася в потрібному положенні.
- Положення А: положення в автомобілі.
 - Положення В: положення для ручного транспортування і для установки на базі, на колясці або на шасі.
 - Положення С: це положення опори.
 - Положення D: перешкоджає гоїданню автокрісла.

Як встановити крісло без бази

Без бази автомобільне крісло Primo Viaggio Lounge може бути встановлено ТІЛЬКИ ЗІ СПИНКОЮ В ПІДНЯТОМУ ПОЛОЖЕННІ.

- 5 Якщо спинка опущена, використовуйте ручку на верхньому краю спинки, щоб повернути її в підняте положення.
⚠ ВАЖЛИВО! Автокрісло слід розташовувати паралельно землі. За необхідності скористайтеся згорнутими рушниками або нудлами для плавання в басейні, поклавши їх у кут сидіння автомобіля під автокрісло, як показано на малюнку.
Встановлюючи автокрісло з дитиною в ньому, не забудьте пристебнути дитину ремнями.
- 6 Пропустіть нижню частину ремня безпеки автомобіля в дві напрямні автокрісла (мал. а) і застібніть його (мал. б), переконавшись, що він натягнутий, як показано на малюнку.
Візьміть верхню частину автомобільного ремня безпеки і протягніть за спинкою автокрісла (мал. с).
- 7 Вставте ремінь у задню напрямну (мал. а). Затягніть автомобільний ремінь безпеки. Поверніть ручку автокрісла в положення навпроти сидіння. Що стосується функціональних можливостей ручки, див. рис. 6 цього посібника.
- 8 Автокрісло обладнане кінетичними запобіжними щитками Kinetic Pods для кращого захисту під час бокових зіткнень. Одразу після встановлення автокрісла у автомобіль ПОВНІСТЮ витягніть щиток Kinetic Pod, розташований ІЗ БОКУ АВТОМОБІЛЬНИХ ДВЕРЦЯТ, повернувши ручку за годинниковою стрілкою (мал. а). Щоб повернути щиток Kinetic Pod у початкове положення, поверніть ручку проти годинникової стрілки (мал. б). **ВАЖЛИВО!** Стежте, щоб розташований з боку салону автомобіля щиток Kinetic Pod був завжди засунутий до корпусу крісла. Тепер автокрісло встановлено.

Як встановити автокрісло в салоні літака

- Це автокрісло сертифіковане для використання на борту літака.
- 9 Розмістіть автокрісло (спинка в піднятому положенні) на сидінні. Пропустіть ремінь безпеки в отвори корпусу та застібніть ремінь. Потягніть за ремінь, щоб затягти ремінь безпеки.
Переведіть ручку в положення вперед до упору, як показано на малюнку.
⚠ ВАЖЛИВО! Встановлюйте автокрісло тільки на посадкових місцях «обличчям вперед». Якщо вам не вдається правильно встановити автокрісло, попросіть бортпроводника допомогти вам.

⚠ ВАЖЛИВО! Не використовуйте базу при устанавленні в салоні літака.

Як пристебнути дитину

- 10 Щоб розстібнути ремінь безпеки, натисніть на червону кнопку на пряжці пахового ремня, і розстібніть нагрудний фіксатор, натиснувши кнопку (мал. а).
Щоб застібнути ремінну систему, встановіть язички двох плечових ременів у потрібне положення і вставте до пряжки на паховому ремені, щоб вони не защеблилися з клацанням (мал. б). Застібніть нагрудний фіксатор, з'єднавши 2 частини.
- 11 Щоб послабити ремінь, вставте палець в отвір сидіння (1), утримуючи металеву кнопку, а іншою рукою потягніть ремінь (2).
- 12 Натягніть ремінь, потягнувши центральний регулювальний ремінь (1) на себе; при цьому ремені повинні щільно прилягати до тіла дитини, а нагрудний фіксатор має бути розташований на висоті грудей (2).
УВАГА! Не затягуйте паски занадто сильно, обов'язково залиште невеликий вільний простір!
- 13 **⚠ ВАЖЛИВО!** Узимку не слід пристібати в автокріслі дитину в об'ємному важкому одязі або класти ковдру між тілом дитини і ремнями. Це може призвести до неправильного положення ременів безпеки із серйозними наслідками у разі аварії.
Використовуйте ковдру або схвалений Peg Perego аксесуар для захисту дитини від погоди.
- 14 Ремінь безпеки і підголовник із захистом від бічних ударів можна регулювати одночасно за висотою у 6 різних положеннях відповідно до зросту дитини.
Для регулювання за висотою відчиніть двері автомобіля, щоб отримати доступ до отвору в спинці сидіння, натисніть кнопку на задній частині регулятора висоти (стрілка 1) одночасно піднімаючи або опускаючи сидіння в потрібне положення, поки воно з клацанням не встане на місце (стрілка 2). Перш ніж регулювати висоту ременів і підголовника, ослабте ремінь.
- 15 Ремінь безпеки розташований на правильній висоті, якщо отвори в спинці, в які вони входять, розташовані на рівні плечей дитини або трохи нижче (зелена область), як показано на малюнку.
Пересвідіться, що ремені не в червоній зоні.
- 16 Це автокрісло обладнане системою Dual Stage Cushion, яка складається з 2 окремих подушок і робить його придатним навіть для найкритичніших малюків.
а: зменшувач підголовника
б: подушка-зменшувач для сидіння
Не використовуйте систему Dual Stage Cushion для дітей зростом більше 61 см та вагою більше 9 кг.
- 17 Спеціальна форма корпусу допоможе закласти дитину. Для нижнього закріплення переставте ручку в

положення для перенесення, як показано на малюнку (мал. а).

Щоб уникнути коливань автокрісла і припинити заколисування, зафіксуйте ручку за спинкою (мал. б).

- 18 Капюшон створює тінь і затішок для малюка.
Розстібніть блискавку і опустіть капюшон, що закрити більшу частину автокрісла.
⚠ ВАЖЛИВО! Забороняється піднімати автокрісло за капюшон, так як він може від'єднатися.
- 19 Щоб зняти капюшон, виконайте такі дії: відстібніть 5 кнопок на нижньому боці капюшона.
- 20 Підніміть капюшон і зніміть, потягнувши вгору.

Як зняти м'яку оббивку з крісла

- 21 Для знімання системи Dual Stage Cushion виконайте такі дії: відстібніть дві кнопки (мал. а), які кріплять зменшувач підголовника до подушки зменшувача спинки, і витягніть її. Відстібніть резинки і розстібніть нагрудний фіксатор, щоб зняти подушку-зменшувач з пахового ремня.
- 22 Зніміть нагрудний фіксатор, витягнувши резинки з 4 отворів фіксатора.
- 23 Зніміть плечові накладки (мал. а); відкрийте відсік на задній поверхні автокрісла і витягніть ремінь вперед (мал. б).
- 24 Відстібніть оббивку від 2 бічних фіксаторів корпусу (мал. а), витягніть паховий ремінь (мал. б) і зніміть оббивку повністю.
- 25 Зніміть оббивку підголовника спочатку знизу, а потім акуратно з двох сторін.
БУДЬТЕ ДУЖЕ ОБЕРЕЖНІ, ЩОБ НЕ ПОШКОДИТИ ДЕТАЛІ З ПОЛІСТІРОЛУ (EPS).
Послідовно, зніміть м'яку оббивку, як показано на малюнку.

Чищення Підкладки

Почистіть тканинні частини, щоб видалити пил.

- при пранні точно дотримуйтесь інструкцій на етикетці, що вишта в чохол виробу.
- не відбілюйте хлоркою;
- не гладьте праскою;
- не чистите сухим способом в хімчистці;
- не використовуйте розчинник для виведення плям;
- не сушіть в сушарці для білизни з обертовим барабаном.

Як надягти оббивку на автокрісло

Виконайте дії, зображені на малюнках з 21 до 25 у зворотному порядку.

The Original Accessory Peg Perego

Аксесуари Peg Perego були розроблені в якості корисної та практичної підтримки, щоб спростити життя батьків. Переглянути всі аксесуари для вашого продукту Peg Perego на www.pegperego.com

Серійні номери

- 26 У відсіку на спинці сидіння знаходиться сертифікаційна таблиця і ще одна наклейка, на якій вказано наступна інформація:
назва виробу, дата виготовлення та серійний номер.
- 27 Дата виготовлення є на ремнях безпеки.
Ця інформація стане у нагоді користувачеві у разі виникнення проблем із виробом.

Чищення Та Догляд

- Виріб вимагає мінімального обслуговування. Чищення та обслуговування виробу мають виконуватися тільки дорослими.
- Рекомендовано тримати в чистоті всі рухомі частини.
- Періодично очищуйте пластикові деталі вологою тканиною, не використовуйте розчинників чи інших подібних речовин.
- Користуйтеся щіткою для видалення пилу з тканинних частин.
- Не чистіть пристрій поглинання удару з полістиролу розчинниками чи іншими подібними речовинами.
- Захищайте виріб від впливу атмосферних факторів, води, дощу та снігу; тривале перебування на сонці може привести до зміни кольору багатьох матеріалів.
- Зберігайте виріб у сухому місці.

Peg Perego S.p.A.

В компанії Peg Perego S.p.A. введена система управління качеством, сертифікована TÜV Italia Srl по стандарту ISO 9001. Peg Perego в будь-який час може вносити зміни до моделей, вказаних в даній інструкції, з технічних або комерційних причин.

Peg Perego CEPBIC

Якщо у придбаного вами товару Peg Perego пошкодились або загубились деталі, здійснійте ремонт або заміну лише оригінальними запасними частинами Peg Perego. У разі необхідності ремонту, заміни деталей, отримання інформації про продукти та аксесуари, будь ласка, зв'яжіться з локальним дистриб'ютором Peg Perego в Україні (з серійним номером продукту та гарантійним талоном).

тел. +38 (050) 32-69-131, (050) 32-65-682, (044) 574-95-41
факс: +380 44 574-95-42

електронна пошта info@amigotoys.com
або з сервісною службою Peg Perego в Італії
tel. 0039/039/60.88.213
e-mail customer.service@pegperego.com
internet www.pegperego.com

Усі права інтелектуальної власності, пов'язані з вмістом цього посібника та експлуатації, належать компанії Peg Perego S.p.A. і захищені чинним законодавством.

R129 UNIVERSAL BELTED 40-87 cm



Primo Viaggio Lounge

Το κάθισμα αυτοκινήτου "Primo Viaggio Lounge" εγκαθίσταται στο αυτοκίνητο με τη ζώνη ασφαλείας τριών σημείων.

R129 i-SIZE UNIVERSAL ISOFIX 40-87 cm

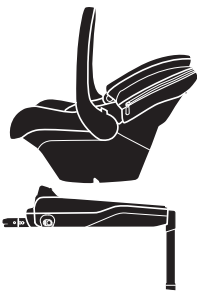
Primo Viaggio Lounge
+
Base i-Size

- Η βάση "Base i-Size" με σύστημα στερέωσης Isofix, εγκαθίσταται στο αυτοκίνητο χρησιμοποιώντας συνδέσμους Isofix που βρίσκονται ανάμεσα στο κάθισμα και στην πλάτη του καθίσματος.
- Συμβουλευτείτε το εγχειρίδιο οδηγιών της "Base i-Size" για τις οδηγίες εγκατάστασης στο αυτοκίνητο.

Primo Viaggio Lounge
+
Base Twist

- Η βάση "Base Twist" με σύστημα στερέωσης Isofix, εγκαθίσταται στο αυτοκίνητο χρησιμοποιώντας συνδέσμους Isofix που βρίσκονται ανάμεσα στο κάθισμα και στην πλάτη του καθίσματος.
- Συμβουλευτείτε το εγχειρίδιο οδηγιών της "Base Twist" για τις οδηγίες εγκατάστασης στο αυτοκίνητο.

Σας ευχαριστούμε που επιλέξατε ένα προϊόν Peg Perego.

Χαρακτηριστικά προϊόντος

- Κατάλληλο για παιδιά με ύψος από 40 έως 87 cm και με μέγιστο βάρος 13 kg.
- Αυτό το κάθισμα αυτοκινήτου είναι ένα σύστημα συγκράτησης για παιδιά του τύπου *Universal Belted Enhanced Child Restraint System*. Είναι εγκεκριμένο σύμφωνα με τον κανονισμό UN No. 129/03 για χρήση κυρίως σε καθίσματα τύπου *Universal* όπως αναφέρεται από τον κατασκευαστή του οχήματος στο βιβλίο χρήσης και συντήρησης.
- Η χρήση του καθίσματος αυτοκινήτου για πρόωρα νεογέννητα με περίοδο κύησης λιγότερο από 37 εβδομάδες, μπορεί να προκαλέσει στο νεογέννητο προβλήματα αναπνοής όταν κάθεται στο κάθισμα αυτοκινήτου. Καλό είναι να συμβουλευτείτε το γιατρό πριν φύγετε από το νοσοκομείο.
- Αυτό το κάθισμα αυτοκινήτου έχει εγκριθεί για στερέωση στο αυτοκίνητο χωρίς βάση και με βάση Base i-Size/Base Twist.
- Όταν χρησιμοποιείται με Base i-Size/Base Twist, αυτό το κάθισμα αυτοκινήτου είναι ένα σύστημα συγκράτησης του τύπου "i-Size" για παιδιά. Είναι εγκεκριμένο σύμφωνα με τον κανονισμό UN No. 129/03, κατάλληλο για τα καθίσματα των αυτοκινήτων που είναι "σμβατά με i-Size", όπως αναφέρεται από τον κατασκευαστή του οχήματος στο βιβλίο χρήσης και συντήρησης.
- Αυτό το κάθισμα αυτοκινήτου μπορεί να χρησιμοποιηθεί μόνο σε εγκεκριμένα αυτοκίνητα που διαθέτουν ζώνη τριών σημείων στατικού τύπου ή με συσπειρωτήρα, εγκεκριμένα σύμφωνα με τον κανονισμό UN/ECE αρ. 16 ή άλλους ισοδύναμους κανονισμούς. Δεν επιτρέπεται η χρήση ζωνών δύο σημείων ή υπογαστρίου.
- Συμβουλευτείτε τον κατάλογο των μοντέλων αυτοκινήτων και των καθισμάτων που διαθέτουν συστήματα σύνδεσης ISOFIX (βλέπε στο εσωτερικό) εγκεκριμένα από τον κατασκευαστή του συστήματος συγκράτησης. Σε περίπτωση αμφιβολίας ή για επιπλέον πληροφορίες σχετικά με τη στερέωση της βάσης Base i-Size/Base Twist σε ειδικά αυτοκίνητα, απευθυνθείτε στον κατασκευαστή του συστήματος συγκράτησης ή στο κατάστημα πώλησης. Για επιπλέον πληροφορίες απευθυνθείτε στην υπηρεσία υποστήριξης της Peg Perego γράφοντας στη διεύθυνση customer.service@pegperego.com
- Αυτό το κάθισμα αυτοκινήτου διαθέτει "Adjustable Side Impact Protection": μεγαλύτερη προστασία στις πλάγιες συγκρούσεις με το σύστημα "ταυτόχρονης" ρύθμισης στηρίγματος κεφαλής-ζωνών ασφαλείας.

⚠️ ΠΡΟΕΙΔΟΠΟΙΗΣΗ

- Διαβάστε με προσοχή τις οδηγίες πριν από τη χρήση και φυλάξτε τις στην ειδική θέση για να τις χρησιμοποιήσετε στο μέλλον. Η μη αυστηρή τήρηση των οδηγιών τοποθέτησης του καθίσματος αυτοκινήτου μπορεί να προκαλέσει κινδύνους για το παιδί σας.
- Οι εργασίες συναρμολόγησης και τοποθέτησης πρέπει να εκτελούνται από ενήλικες.
- Στο αυτοκίνητο χρησιμοποιείτε πάντα το κάθισμα αυτοκινήτου. Μην βγάζετε ποτέ το παιδί από το κάθισμα αυτοκινήτου, όταν το αυτοκίνητο κινείται.
- Μην αφήνετε το παιδί χωρίς φύλαξη μέσα στο αυτοκίνητο ακόμα για σύντομο χρονικό διάστημα. Η εσωτερική θερμοκρασία του οχήματος μπορεί ξαφνικά να αλλάξει και να γίνει επικίνδυνη για το παιδί στο εσωτερικό.
- Τοποθετήστε αυτό το κάθισμα αυτοκινήτου στραμμένο αντίθετα προς τη κατεύθυνση κίνησης του αυτοκινήτου.
- Τοποθετείτε αυτό το κάθισμα αυτοκινήτου μόνο σε καθίσματα που βλέπουν προς την κατεύθυνση κίνησης. Σε περίπτωση περιστρεφόμενων ή ελαπτοποθετούμενων καθισμάτων, τοποθετήστε το κάθισμα αυτοκινήτου προς την κατεύθυνση κίνησης.
- Μην τοποθετείτε αυτό το κάθισμα αυτοκινήτου σε καθίσματα επιβατών που διαθέτουν ενεργούς αερόσακους. Απενεργοποιήστε τον αερόσακο πριν την τοποθέτηση του καθίσματος αυτοκινήτου. Η χρήση αυτού του καθίσματος αυτοκινήτου σε καθίσματα που διαθέτουν ενεργούς αερόσακους μπορεί να προκαλέσει σοβαρό τραυματισμό ή θάνατο σε περίπτωση ατυχήματος.
- Βεβαιωθείτε ότι το παιδικό κάθισμα αυτοκινήτου δεν παγιδεύεται από κινητά τμήματα του καθίσματος ή από την πόρτα.
- Ακολουθήστε αυστηρά τις οδηγίες για τη σωστή τοποθέτηση. Μην χρησιμοποιείτε μεθοδολογίες τοποθέτησης διαφορετικές από αυτές που υποδεικνύονται, διαφορετικά υπάρχει κίνδυνος να αποσυνδεθεί το κάθισμα.
- Χρησιμοποιείτε πάντα τη ζώνη ασφαλείας όταν χρησιμοποιείτε αυτό το κάθισμα αυτοκινήτου.
- Ρυθμίστε το ύψος και το τέντωμα των ζωνών έτσι ώστε να εφαρμόζουν στο σώμα του παιδιού χωρίς να το σφίγγουν υπερβολικά. Βεβαιωθείτε ότι η ζώνη ασφαλείας δεν έχει στριφτεί και ότι το παιδί δεν τη λύνει μόνο του.
- Για να αποφευχθεί ο κίνδυνος πτώσης χρησιμοποιείτε πάντα τη ζώνη ασφαλείας του καθίσματος αυτοκινήτου ακόμη και για τη μεταφορά έξω από το αυτοκίνητο.
- Το κάθισμα αυτοκινήτου δεν αντικαθιστά το κρεβάτι. Εάν το παιδί χρειάζεται να κοιμηθεί, είναι σημαντικό να το βάλετε να ξαπλώσει.
- Μην χρησιμοποιείτε το παιδικό κάθισμα αυτοκινήτου εάν παρουσιάζει σπασίματα ή μέρη που λείπουν ή εάν έχει υποστεί βίαιες πιέσεις σε ατύχημα γιατί μπορεί να έχει

υποστεί εξαιρετικά επικίνδυνες μη ορατές ζημιές στην κατασκευή του.

- Μην χρησιμοποιείτε το κάθισμα αυτοκινήτου χωρίς την υφασμάτινη επένδυση. Η επένδυση αυτή δεν μπορεί να αντικατασταθεί από άλλη μη εγκατεστημένη από τον κατασκευαστή, καθώς αποτελεί αναπόσπαστο μέρος του καθίσματος και της ασφάλειας.
- Μην αφαιρείτε ή αλλάζετε το λευκό μέρος από πολυστυρόλιο κάτω από την υφασμάτινη επένδυση ή στο στήριγμα κεφαλής καθώς αποτελεί αναπόσπαστο μέρος της ασφάλειας.
- Μην αφήνετε το κάθισμα αυτοκινήτου στο όχημα εκτεθειμένο στον ήλιο. Ορισμένα μέρη του μπορούν να υπερθερμανθούν και να βλάψουν το ευαίσθητο δέρμα του παιδιού. Ελέγξτε πριν να βάλετε το παιδί να καθίσει.
- Μην κάνετε μετατροπές στο προϊόν.
- Μην ξεκολλάτε τις αυτοκόλλητες και ραμμένες ετικέτες· μπορούν να καταστρέψουν το προϊόν μη συμβατό με τους κανονισμούς.
- Για ενδεχόμενες επισκευές, αντικαταστάσεις τμημάτων και πληροφορίες σχετικά με το προϊόν, επικοινωνήστε με την υπηρεσία υποστήριξης μετά την πώληση. Οι διάφορες πληροφορίες βρίσκονται στην τελευταία σελίδα του παρόντος εγχειριδίου.
- Μην χρησιμοποιείτε εξαρτήματα που δεν είναι εγκεκριμένα από τον κατασκευαστή ή από τις αρμόδιες αρχές.
- Εάν το προϊόν είναι μεταχειρισμένο, βεβαιωθείτε ότι είναι ένα μοντέλο πρόσφατης κατασκευής, ότι υποδεικνύεται από οδηγίες και ότι είναι πλήρως λειτουργικό. Ένα παρωχημένο προϊόν μπορεί να μην είναι συμβατό λόγω της φυσικής γήρανσης των υλικών και της ανανέωσης των κανονισμών. Σε περίπτωση αμφιβολιών, επικοινωνήστε με το κέντρο υποστήριξης του κατασκευαστή.
- Βεβαιωθείτε ότι μέσα στο όχημα δεν υπάρχουν αποσκευές ή αντικείμενα που δεν είναι κατάλληλα στερεωμένα. Σε περίπτωση ατυχήματος μπορεί να τραυματιστούν τους επιβάτες.
- Το προϊόν απαιτεί ελάχιστο καθαρισμό και συντήρηση. Αυτές οι εργασίες πρέπει να εκτελούνται μόνο από ενήλικες.
- Συνιστάται να διατηρείτε καθαρά όλα τα κινούμενα μέρη.
- Κατά διαστήματα καθαρίζετε τα πλαστικά μέρη με ένα υγρό πανί. Μη χρησιμοποιείτε διαλύτες ή άλλα παρόμοια προϊόντα.
- Μην καθορίζετε το σύστημα απόσβεσης πρόσκρουσης από πολυστυρόλιο με διαλύτες ή άλλα παρόμοια προϊόντα.
- Βουρτσίζετε τα υφασμάτινα μέρη για να απομακρύνετε τη σκόνη. Σε περίπτωση που πλύνετε τα υφασμάτινα μέρη, ακολουθήστε τις οδηγίες που αναγράφονται στην ετικέτα πλυσίματος.
- Προστατέψτε το προϊόν από τους ατμοσφαιρικούς παράγοντες, τη βροχή ή το χιόνι. Η συνεχής και παρατεταμένη έκθεση στον ήλιο μπορεί να προκαλέσει

αλλοίωση χρώματος σε πολλά υλικά.

- Φυλάσσετε το προϊόν σε στεγνό χώρο.

ΔΙ ΠΡΟΕΙΔΟΠΟΙΗΣΗ: ΧΡΗΣΙΜΟΠΟΙΕΙΤΑΙ ΣΑΝ ΞΑΠΛΩΣΤΡΑ

- Μην χρησιμοποιείτε το ανάκλιτρο μόλις το παιδί σας μπορεί να καθίσει χωρίς βοήθεια.
- Το ανάκλιτρο δεν προορίζεται για ύπνο μεγάλης διάρκειας.
- Είναι επικίνδυνο να χρησιμοποιείτε το ανάκλιτρο σε υπερψωμένη επιφάνεια, όπως π.χ. ένα τραπέζι.

Εξαρτήματα του προϊόντος

Ελέγξτε το περιεχόμενο της συσκευασίας και, σε περίπτωση παραπάνων απευθυνθείτε στην υπηρεσία υποστήριξης μετά την πώληση.

Το κάθισμα αυτοκινήτου αποτελείται από:

- Κουκούλα
 - Χειρολαβή
 - Dual Stage Cushion
 - Στήριγμα κεφαλής
 - Μπουτόν χαλάρωσης ζωνών
 - Λουρίδα ρύθμισης τεντώματος ζωνών
 - Ζώνη ασφαλείας 3 σημείων με προστατευτικά ώμων
 - Μοχλός ανάκλισης του καθίσματος
 - Μπουτόν ρύθμισης ύψους στήριγματος κεφαλής
 - Θήκη φυλλαδίου οδηγίων
 - Στήριγμα κεφαλής επενδεδυμένο με διογκωμένο πολυστυρόλιο (EPS) για απόσβεση πρόσκρουσης
 - Ενθετα από διογκωμένο πολυστυρόλιο (EPS) για απόσβεση πρόσκρουσης
 - Kinetic Pods: πλευρικά προστατευτικά
 - Μοχλός απελευθέρωσης από τη βάση
 - Chest Clip: θωρακικό κλιπ
- Το κάθισμα αυτοκινήτου είναι έτοιμο για χρήση: δεν απαιτείται καμία διαδικασία συναρμολόγησης.

Πώς θα εγκαταστήσετε το κάθισμα με βάση

Το Primo Viaggio Lounge διαθέτει σύστημα Gancionic, για να συνδέεται και να αποσυνδέεται στο αυτοκίνητο στη βάση Base i-Size/Base Twist. Για την εγκατάσταση του Base i-Size και του Base Twist, συμβουλευτείτε τα εγχειρίδια χρήσης που θα βρείτε στα προϊόντα.

- Για την ανάκλιση στις 3 διαθέσιμες θέσεις, χρησιμοποιήστε την λαβή που βρίσκεται στο επάνω άκρο της πλάτης.
- Προχωρήστε συνδέοντας το κάθισμα στη Βάση Base i-Size/Base Twist. Αποσυνδέστε το κάθισμα τραβώντας τον μοχλό που βρίσκεται στο κάτω άκρο της πλάτης και ταυτόχρονα, ανασηκώστε το.
- Για να ολοκληρώσετε την εγκατάσταση, πατήστε τα δύο

μπουτόν που βρίσκονται επάνω στη χειρολαβή, περιστρέψτε το και τοποθετήστε το προς την κατεύθυνση του καθίσματος.

- Η χειρολαβή του καθίσματος διαθέτει 4 θέσεις. Για να την περιστρέψετε, κρατήστε πατημένα τα δύο μπουτόν στη χειρολαβή και τοποθετήστε την στην επιθυμητή θέση έτσι ώστε να ασφαλίσει με ένα κλικ.
 - Θέση A: θέση της χειρολαβής στο αυτοκίνητο.
 - Θέση B: θέση της χειρολαβής για μεταφορά στο χέρι και για σύνδεση στη βάση, στα καρτσάκια περιπάτου και στα καρότσια.
 - Θέση C: είναι η θέση ακινησία.
 - Θέση D: θέση που επιτρέπει στο κάθισμα να μην αιωρείται.

Πώς θα εγκαταστήσετε το κάθισμα χωρίς βάση

Εάν χρησιμοποιείτε χωρίς βάση, το Primo Viaggio Lounge μπορεί να εγκατασταθεί στο αυτοκίνητο MONO ME ΤΗΝ ΠΛΑΤΗ ΣΕ ΟΡΘΙΑ ΘΕΣΗ.

- Σε περίπτωση που είναι ανακλινόμενο, χρησιμοποιείστε τη λαβή που βρίσκεται στο επάνω άκρο της πλάτης για να το επαναφέρετε στην θέση του.
 - ΔΙΑ ΣΗΜΑΝΤΙΚΟ:Το κάθισμα αυτοκινήτου πρέπει να είναι παράλληλο προς το δάπεδο. Εάν είναι απαραίτητο, χρησιμοποιήστε τυλιγμένες πετσέτες ή σωληνές πινάκια, τοποθετώντας τα στην πτυχή του καθίσματος του αυτοκινήτου, όπως φαίνεται στην εικόνα. Τοποθετήστε το κάθισμα αυτοκινήτου με το παιδί καθισμένο και θυμηθείτε να το δέσετε με τη ζώνη ασφαλείας.
- Περάστε το κάτω τμήμα της ζώνης ασφαλείας του αυτοκινήτου στους δύο οδηγούς του καθίσματος (εικ. a) και δέστε τη ζώνη του αυτοκινήτου (εικ. b), αφού βεβαιωθείτε ότι είναι καλά τεντωμένη, όπως στην εικόνα. Πιάστε το πάνω τμήμα της ζώνης ασφαλείας του αυτοκινήτου και περάστε την πίσω από την πλάτη του καθίσματος αυτοκινήτου (εικ. c).
- Περάστε τη ζώνη στον πίσω οδηγό (εικ. a). Τεντώστε τις ζώνες του αυτοκινήτου. Γυρίστε την χειρολαβή κόντρα στο κάθισμα. Για τις λειτουργίες της χειρολαβής, δείτε σχετικά την εικ. 6 του παρόντος εγχειριδίου.
- Το κάθισμα διαθέτει Kinetic Pods για καλύτερη προστασία σε περίπτωση πλάγιας σύγκρουσης. Αφού τοποθετήσετε το κάθισμα στο αυτοκίνητο, πρέπει να αφαιρέσετε ΕΝΤΕΛΩΣ, περιστρέψοντάς δεξιόστροφα, MONO το Kinetic Pod που βρίσκεται στην πλευρά της πόρτας του αυτοκινήτου (εικ. a). Για να επαναφέρετε το Pod στην αρχική του θέση, περιστρέψτε το αριστερόστροφα (εικ. b). **ΣΗΜΑΝΤΙΚΟ:** βεβαιωθείτε ότι το Kinetic Pod που βρίσκεται στο πλάι προς το εσωτερικό του οχήματος δεν είναι ποτέ τραβηγμένο προς τα έξω. Η τοποθέτηση έχει ολοκληρωθεί.

Πώς θα τοποθετήσετε το κάθισμα στο αεροπλάνο

Αυτό το κάθισμα είναι εγκεκριμένο για την μεταφορά με αεροπλάνο.

- Τοποθετήστε επάνω στην θέση, το κάθισμα με την πλάτη σε όρθια θέση. Περάστε την ζώνη ασφαλείας μέσα από τις σχισμές του σκελετού και προσδέστε την ζώνη. Τραβήξτε τον μάντα για να σφίξετε την ζώνη ασφαλείας. Ρυθμίστε την χειρολαβή στην πιο προχωρημένη θέση μπροστά, όπως φαίνεται.
 - ΔΙΑ ΣΗΜΑΝΤΙΚΟ:Χρησιμοποιείται μόνο επάνω σε θέσεις στραμμένες μπροστά. Εάν το κάθισμα δεν μπορεί να τοποθετηθεί κατάλληλα, ζητήστε την βοήθεια αεροσυνοδού.
 - ΔΙΑ ΣΗΜΑΝΤΙΚΟ:Μην χρησιμοποιείτε την βάση σε περίπτωση τοποθέτησης στο αεροπλάνο.

Πώς θα δέσετε την ζώνη στο παιδί

- Για να αποσυνδέσετε τη ζώνιτσα ασφαλείας πατήστε το κόκκινο μπουτόν επάνω στην ακρόαφη της διαχωριστικής ζώνης ποδιών και ανοίξτε το θωρακικό κλιπ πατώντας το κουμπί (εικ. a). Για να δέσετε τη ζώνη ασφαλείας τοποθετήστε τα γλωσσίδια ασφάλισης το ένα πάνω στο άλλο και συνδέστε τα στην ακρόαφη της διαχωριστικής ζώνης ποδιών έτσι ώστε να ασφαλίσουν με ένα κλικ (εικ. b). Συνδέστε το θωρακικό κλιπ ενώνοντας τα 2 μέρη.
- Για να λασκάρετε τις ζώνες, βάλτε το δάχτυλο στο άνοιγμα του καθίσματος (1), κρατήστε πατημένο το μεταλλικό μπουτόν και τραβήξτε τις ζώνες με το άλλο χέρι (2).
- Σφίξτε τις ζώνες τραβώντας προς το μέρος σας το κεντρικό κορδόνι ρύθμισης (1) προσέχοντας να είναι καλά προσαρμοσμένες στο σώμα του παιδιού σε κάθε σημείο και το θωρακικό κλιπ να είναι τοποθετημένο στο ύψος του στήθους (2). **ΠΡΟΣΟΧΗ:** μη σφίγγετε υπερβολικά τις ζώνες ασφαλείας στο παιδί, αφήστε λίγο περιθώριο.
- ΔΙΑ ΣΗΜΑΝΤΙΚΟ!** Τον χειμώνα μην δένετε το παιδί στο κάθισμα του αυτοκινήτου όταν φοράει ογκώδη ρούχα ή βάζοντας κουβέρτες ανάμεσα στο σώμα και τις ζώνες. Αυτό μπορεί να προκαλέσει τη λανθασμένη τοποθέτηση των ζωνών ασφαλείας με αποτέλεσμα σοβαρές επιπτώσεις σε περίπτωση πρόσκρουσης. Για μεγαλύτερη προστασία από τους ατμοσφαιρικούς παράγοντες, χρησιμοποιήστε μια κουβέρτα ή τα εγκεκριμένα αξεσουάρ Peg Perego.
- Η ζώνη ασφαλείας και το στήριγμα κεφαλής ρυθμίζονται ταυτόχρονα σε 6 θέσεις ως προς το ύψος για να προσαρμόζονται στην ανάπτυξη του παιδιού. Για να ρυθμίσετε το μπουτόν, ανοίξτε το καπάκι στο πίσω μέρος, πιάστε το πίσω μέρος του ρυθμιστή ύψους (βέλος 1) και ταυτόχρονα σηκώστε ή κατεβάστε στην επιθυμητή θέση, μέχρι το κλικ (βέλος 2). Πριν ρυθμίσετε το ύψος της

ζώνης ασφαλείας και του στηρίγματος κεφαλής πρέπει να λασκάρτε τις ζώνες.

- 15 Το σωστό ύψος των ζωνών ασφαλείας είναι όταν οι σχισμές τους που υπάρχουν στην πλάτη, βρίσκονται στο ύψος του ώμου ή από κάτω (πράσινη περιοχή), όπως δείχνει η εικόνα. Βεβαιωθείτε ότι οι ζώνες δεν βρίσκονται στην κόκκινη περιοχή.
- 16 Αυτό το κάθισμα αυτοκινήτου διαθέτει Dual Stage Cushion, ένα σύστημα που αποτελείται από 2 ανεξάρτητα μαξιλαράκια, σε θέση να δέχονται ακόμα και τα πιο μικρά παιδιά.

a: ενισχυτικό στήριγμα κεφαλής.

b: ενισχυτικό μαξιλάρι για το κάθισμα

Μη χρησιμοποιείτε το Dual Stage Cushion για παιδιά με ύψος μεγαλύτερο από 61 cm και βάρος μεγαλύτερο από 9 kg.

- 17 Το ειδικό σχήμα κοχλιού είναι σχεδιασμένο για την αιώρηση του παιδιού σας. Για την απλή κίνηση κούνιας, μετακινήστε τη χειρολαβή σε θέση μεταφοράς όπως στην (εικ_a).
 - Για να αποφύγετε ταλαντώσεις και να μπλοκάρτε την αιώρηση, ασφαλίστε τη χειρολαβή πίσω από την πλάτη (εικ_b).
 - 18 Η κουκούλα παρέχει σκιά και προστασία στο παιδί σας. Για να αυξήσετε την κάλυψη της κουκούλας ανοίξτε το φερμουάρ και κατεβάστε την.
- ⚠ ΣΗΜΑΝΤΙΚΟ: Μην χρησιμοποιείτε την κουκούλα για να ανασηκώσετε το κάθισμα. Κίνδυνος αποκόλλησης.**
- 19 Για να αφαιρέσετε την κουκούλα: ξεκουμπώστε τα 5 κουμπιά στο κάτω άκρο της κουκούλας
 - 20 Ανασηκώστε την και αφαιρέστε την από πάνω.

Πώς αφαιρείται η επένδυση του καθίσματος

- 21 Για να αφαιρέσετε το "Dual Stage Cushion": ξεκουμπώστε τα δύο κουμπιά (εικ_a) που στερεώνουν το ενισχυτικό στήριγμα κεφαλής στο ενισχυτικό μαξιλάρι για την πλάτη και αφαιρέστε το. Ανοίξτε τις ζώνες και το θωρακικό κλιπ για να αφαιρέσετε το ενισχυτικό μαξιλάρι, τραβώντας το από την διαχωριστική ζώνη των ποδιών.
- 22 Αφαιρέστε το θωρακικό κλιπ τραβώντας τις ζωνίτσες από τα 4 ανοίγματα του κλιπ.
- 23 Βγάλτε τα προστατευτικά ώμων (εικ_a). Ανοίξτε το καπάκι στο πίσω μέρος του καθίσματος και τραβήξτε τις ζώνες μέχρι να τις βγάλετε από εμπρός (εικ_b).
- 24 Αποσυνδέστε τον σάκο από τα 2 πλευρικά άγκιστρα του σκελετού (εικ_a), βγάλτε τη διαχωριστική ζώνη ποδιών (εικ_b) και αφαιρέστε ολόκληρη την επένδυση.
- 25 Αφαιρέστε τη φόδρα του στηρίγματος κεφαλιού, πρώτα από το κάτω μέρος της συνέχειας με προσοχή, από τα δύο πλαϊνά πτερύγια. **ΠΡΟΣΟΧΗ ΝΑ ΜΗΝ ΣΠΑΞΕΤΕ ΤΑ ΤΜΗΜΑΤΑ ΑΠΟ ΠΟΛΥΣΤΥΡΟΛΙΟ (EPS).**
Βγάλτε την επένδυση με τη σειρά που δείχνει η εικόνα.

Συντήρηση του γεμίσματος

Βουρτσίστε τα υφασμάτινα μέρη για να απομακρύνετε τη σκόνη.

- Για το πλύσιμο συμβουλευτείτε την ετικέτα που είναι ραμμένη στην επένδυση του προϊόντος;
- μην λευκαίνετε με χλώριο;
- μην σιδερώνετε;
- μην κάνετε στεγνό καθάρισμα;
- μην αφαιρείτε τους λεκέδες με διαλυτικά;
- μην στεγνώνετε σε στεγνωτήριο με περιστροφικό κύλινδρο.

Πως να ντύσετε το κάθισμα αυτοκινήτου

Εκτελέστε με αντίθετη σειρά τις ενέργειες που απεικονίζονται στις εικόνες από 21 έως 25.

The Original Accessory Peg Perego

Τα αξεσουάρ Peg Perego έχουν επινοηθεί ως χρήσιμο και πρακτικό βοήθημα ώστε να διευκολύνουν τη ζωή των γονέων. Ανακάλυψε όλα τα αξεσουάρ του προϊόντος Peg Perego στο www.pegperego.com.

Αριθμός σειράς

- 26 Στο εσωτερικό της θυρίδας του πίσω μέρους υπάρχει η ετικέτα έγκρισης και η ετικέτα με τις ακόλουθες πληροφορίες:
όνομα προϊόντος, ημερομηνία παραγωγής και αριθμός σειράς.
- 27 Πάνω στη ζώνη αναγράφεται η ημερομηνία παραγωγής.
Τα στοιχεία αυτά είναι χρήσιμα στον καταναλωτή σε περίπτωση που το προϊόν παρουσιάσει προβλήματα.

Καθάρισμα το προϊόντος

- Το προϊόν σας χρειάζεται ελάχιστη συντήρηση. Οι εργασίες καθαρισμού και συντήρησης πρέπει να εκτελούνται μόνον από ενήλικες.
- Συμβουλευόμαστε να διατηρείτε καθαρά όλα τα μέρη που κινούνται.
- Περιοδικά καθαρίζετε τα πλαστικά μέρη με ένα υγρό πανί, μη χρησιμοποιείτε διαλυτικά ή άλλα παρόμοια προϊόντα.
- Βουρτσίστε τα υφασμάτινα μέρη για να απομακρύνετε τη σκόνη.
- Μην καθαρίζετε τη διάταξη απορρόφησης προσκρούσεων από πολυστερένιο με διαλυτικά ή άλλα παρόμοια προϊόντα.
- Προστατεύετε το προϊόν από ατμοσφαιρικούς παράγοντες, βροχή, νερό ή χιόνι. Η συνεχής έκθεση στον ήλιο για πολύ καιρό θα μπορούσε να προκαλέσει αλλαγές στο χρώμα πολλών υλικών.
- Φυλάξτε το προϊόν σε ξηρό χώρο.

Peg Perego S.p.A.

Η Peg Perego S.p.A. είναι μια εταιρεία με Σύστημα Διαχείρισης Ποιότητας πιστοποιημένο από την TÜV Italia Srl, σύμφωνα με το πρότυπο ISO 9001. Η Peg Perego θα μπορεί να επιφέρει ανά πάσα στιγμή τροποποιήσεις στα μοντέλα που περιγράφονται στην παρούσα δημοσίευση, για λόγους τεχνικής ή εμπορικής φύσης.

Υπηρεσία υποστήριξης Peg Perego

Εάν τυχόν χαθούν ή καταστραφούν μέρη του μοντέλου, χρησιμοποιήστε μόνον γνήσια ανταλλακτικά Peg Perego. Για ενδεχόμενες επισκευές, αντικαταστάσεις, πληροφορίες σχετικά με τα προϊόντα, πώληση γνήσιων ανταλλακτικών και αξεσουάρ, επικοινωνήστε με την Υπηρεσία Υποστήριξης Peg Perego αναφέροντας, σε περίπτωση που υπάρχει, τον σειριακό αριθμό του προϊόντος.

τηλ. 0039/039/60.88.213

e-mail customer.service@pegperego.com

ιστοσελίδα internet www.pegperego.com

Όλα τα δικαιώματα πνευματικής ιδιοκτησίας αναφορικά με το περιεχόμενο των παρόντων οδηγιών χρήσης ανήκουν στην Peg Perego S.p.A. και προστατεύονται από την ισχύουσα νομοθεσία.

PEG PEREGO

ΠΑΙΔΙΚΑ ΕΙΔΗ ΒΡΕΦΑΝΑΠΤΥΞΗΣ ΚΑΙ ΠΑΙΧΝΙΔΙΑ

Η εγγύηση για τυχόν εργοστασιακά ελαττώματα των προϊόντων της Peg Perego ορίζεται για διάστημα 2 ετών από την ημερομηνία αγοράς. Ο καταναλωτής πρέπει να απευθύνει πάντα το αίτημα προς τον πωλητή, από τον οποίο έχει την απόδειξη αγοράς ή οποιοδήποτε άλλο έγγραφο ισοδύναμο.

Η παρούσα εγγύηση ισχύει μόνο εφ' όσον το προϊόν χρησιμοποιείται σωστά και βάσει των οδηγιών χρήσεως. Ο κατασκευαστής και οι εντεταλμένοι συνεργάτες του διατηρούν το δικαίωμα του τεχνικού ελέγχου. Ο κατασκευαστής δεν μπορεί να θεωρηθεί υπεύθυνος εφ' όσον :

- Δεν τηρηθούν οι ανάλογες οδηγίες χρήσεως του κάθε προϊόντος.
- Καταστραφεί τυχαία το προϊόν ή προκληθούν βλάβες από τη κακή χρήση αυτού.
- Υπάρξει τεχνική παρέμβαση ξένου προς την εταιρεία μας τεχνικού, πράγμα το οποίο απαγορεύεται και αποτελεί κίνδυνο για την ασφάλεια του παιδιού.
- Φυσιολογική φθορά ή οποια δεν επηρεάζει την λειτουργία του προϊόντος. Διατηρείτε την εγγύηση και τις οδηγίες χρήσεως και για μελλοντική χρήση.

ΕΓΓΥΗΣΗ

ΟΝΟΜΑΤΕΠΩΝΥΜΟ ΑΓΟΡΑΣΤΟΥ:

ΔΙΕΥΘΥΝΣΗ:

ΤΗΛΕΦΩΝΟ:

e-mail:

ΣΕΙΡΙΑΚΟΣ ΑΡΙΘΜΟΣ ΠΡΟΪΝΤΟΣ:

ΚΩΔΙΚΟΣ ΠΡΟΪΝΤΟΣ:

ΗΜΕΡΟΜΗΝΙΑ ΑΓΟΡΑΣ

ΦΡΑΓΙΔΑ ΚΑΤΑΣΤΗΜΑΤΟΣ

Προσοχή: Η εγγύηση ισχύει μόνο εφ' όσον έχει συμπληρωθεί και σφραγιστεί από τον πωλητή με την ημερομηνία αγοράς. Ζητείστε το από το κατάστημα τη στιγμή της αγοράς. Αν χαθεί ή καταστραφεί το απόκομμα της εγγύησης δεν μπορεί να αντικατασταθεί.



R129 UNIVERSAL BELTED 40-87 cm



Primo Viaggio Lounge

يتم تركيب مقعد السيارة "Primo Viaggio Lounge" في السيارة بواسطة حزام الأمان.

R129 i-SIZE UNIVERSAL ISOFIX 40-87 cm

Primo Viaggio Lounge + Base i-Size

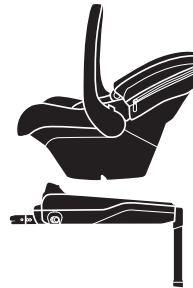

• مع نظام تثبيت Isofix. ويتم تثبيت هذه القاعدة في السيارة بواسطة وصلات Isofix الموجودة بين ظهر مقعد الطفل وظهر مقعد السيارة. ارجع لدليل الاستخدام "Base i-Size" للإطلاع على تعليمات التركيب في السيارة.

Primo Viaggio Lounge + Base Twist



• مع نظام تثبيت Isofix. ويتم تثبيت هذه القاعدة في السيارة بواسطة وصلات Isofix الموجودة بين ظهر مقعد الطفل وظهر مقعد السيارة. ارجع لدليل الاستخدام "Base Twist" للإطلاع على تعليمات التركيب في السيارة.

⚠ تحذير: للاستخدام كمقعد مائل

لا تستخدم المهد المائل بمجرد أن يستطيع الطفل الجلوس بمفرده.

- هذا المهد المائل غير مخصص للنوم لفترات طويلة.
- وضع هذا المهد المائل على سطح مرتفع كالمضدة مثلا يشكل خطورة.

مكونات السلعة

يجب مراجعة المحتويات الموجودة في العبوة، وفي حالة وجود شكوى. اتصل بخدمة دعم ما بعد البيع.

مقعد الطفل المخصص للسيارة يتكون من:

- (a) غطاء
- (b) مشبك
- (c) Dual Stage Cushion
- (d) مسند الرأس
- (e) زر تحرير إحكام الأحزمة
- (f) شريط ضبط إحكام الأحزمة
- (g) حزام تكامل بثلاث نقاط مع حزام كتف
- (h) ذراع ليل الجلسة
- (i) زر ضبط ارتفاع مسند الرأس
- (l) نافذة دليل التعليمات.
- (m) مرسد رأس وأذن مغطى بالبوليسترين الممدد (EPS) المتصن للصددمات
- (n) ملحقات من البوليسترين الممدد (EPS) المتصن للصددمات
- (o) Kinetic Pods: حماية جانبية
- (p) ذراع فك التثبيت من القاعدة
- (q) Chest Clip: مشبك صدر

مقعد الطفل المخصص للسيارة جاهز للاستخدام؛ ولا يحتاج إلى أي عمليات تجميع.

كيفية تركيب مقعد الطفل مع القاعدة

مع السيارة مع ' Base Twist ' Base i-Size/ Base i-Size Twist
تثبيت Base i-Size و Base Twist.
تفضل مراجعة أدلة الاستخدام المرفقة مع المنتجات.

- 1 لجُعله يميل في المواضع الثلاثة المتاحة. استخدم المقبض الموجود في الطرف العلوي من مسند الظهر.
- 2 قم بتثبيت مقعد الطفل بالمقاعدة Base i-Size/ Base Twist. قم بفك المقعد عن طريق سحب الذراع الموجود في الطرف السفلي من مسند الظهر مع رفعه في نفس الوقت.
- 3 لإكمال التثبيت، اضغط على الزرين الموجودين على المقبض الكبير، وقم بتدويره وجعله في اتجاه مقعد السيارة.
- 4 اليد الرفاعة لمعد الطفل لها ٤ أوضاع يمكن ضبطها، وتدوير هذه اليد الرفاعة. اضغط على الزرين الموجودين على اليد الرفاعة. واضبطها عند الموضع المطلوب. حتى سماع صوت التعشيق الذي يعني أن اليد الرفاعة قد وصلت لموضعها الصحيح.
- **الوضع A:** هو وضع اليد الرفاعة في داخل السيارة؛
- **الوضع B:** هو وضع اليد الرفاعة من أجل حمل ونقل المقعد بدونها. ومن أجل ربط المقعد بالمقاعدة والتعبيرات التي جُرّ باليد؛
- **الوضع C:** هو وضع الراحة؛
- **الوضع D:** هو الوضع الذي يمنع إمالة مقعد الطفل.

كيفية التركيب مقعد الطفل دون القاعدة

عند استخدامه من دون قاعدة. يمكن تثبيت Primo Viaggio Lounge في

السيارات فقط مع مسند ظهر في وضع معتدل.

- 5 إذا كان مائلاً. استخدم المقبض الموجود في الطرف العلوي من مسند الظهر لإعادته إلى وضعه.

⚠ **هام!** يجب أن يكون مقعد الطفل موازياً للأرضية. إذا لزم الأمر. استخدم مشابنف مطوية أو أنابيب حوض السباحة. وضعتها في ثنابا مقعد السيارة. كما هو موضح في الشكل.

ضع مقعد السيارة وبه طفلك على المقعد. مع تذكر تثبيته بحزام الأمان.
مرر الجزء السفلي من حزام أمان السيارة في وحدتي توجيه مقعد الطفل (الشكل_١b). واربط حزام السيارة (الشكل_١b). مع التأكد من الإحكام. كما هو موضح في الشكل.

امسك بالزُرع الطويل من حزام أمان السيارة واجعله يمر من خلف مسند ظهر مقعد الطفل للسيارة (الشكل_١c).

- 7 أدخل الحزام في الفتحة الخلفية (الشكل_١a).

احكم شد أحزمة السيارة. قم بتدوير المقبض الكبير في مواجهة مقعد السيارة. لمعرفة وظائف المقبض الكبير يرجى الرجوع إلى الشكل_١ من هذا الدليل.

8 تم تجهيز المقعد بـ Kinetic Pods لضمان مزيد من الأمان في حالة حدوث تصادم جانبي. بعد وضع المقعد في السيارة، من الضروري أن تسحب Kinetic Pods الموجود على الجانب بإجاه باب السيارة (الشكل_١a) كليًا. وتدويره في اتجاه عقارب الساعة. لإرجاع Pod إلى حالته الأولية. قم بتدويره عكس اتجاه عقارب الساعة (الشكل_١b). هام: تأكد من أن Kinetic Pod الموجود على الجانب الداخلي للسيارة دائمًا ما يكون في وضع مسحوب. اكتمل التثبيت.

كيفية تركيب مقعد الطفل على متن الطائرة

لقد تم الموافقة على هذا المقعد من أجل النقل الجوي.

9 ضع المقعد مع مسند الظهر على مقعد الطائرة بشكل عمودي. مرر حزام الأمان عبر فتحات المقعد واربط الحزام. امسك الشريط من أجل إحكام ربط حزام الأمان.

اضبط المقبض على الوضع الأمامي. كما هو موضح.

⚠ **تنبيه هام!** يُستخدم المقعد على مقاعد الطائرة الموجهة نحو الأمام فقط. إذا تعذر تركيب مقعد الطفل بشكل صحيح. اطلب المساعدة من مضيقة الطيران.

⚠ **تنبيه هام!** لا تُستخدم القاعدة في حالة تركيب مقعد الطفل على متن طائرة.

كيفية ربط الطفل

10 لفك حزام الأمان، اضغط على الزر الأحمر على إبزيم الحزام المشدعب وافتح مقطع الصدر بالضغط على الزر (الشكل_١a).
تثبيت حزام الأمان مع ألسنة التثبيت ودخلها في مشبك حزام السيقان حتى سماع صوت قفلطقة (الشكل_١b). قم بربط مقطع الصدر من خلال الجمع بين الجزئين.

11 من أجل إرخاء شد الأحزمة القصيرة، أدخل إصبعك في فتحة القماشة (1)، واستمر في الضغط على الزر المعدني وباليد الأخرى. قم بشد الأحزمة القصيرة (2).

12 شد الأحزمة بسحب حزام الضبط المركزي (1) نحوك. وتأكد من أنه يلتصق جيدًا بجسم الطفل في كل نقطة وأن مقطع الصدر موضع في مستوى الفص (2).
تحذير: لا تشد أحزمة السلامة للطفل بقوة. اترك مسافة تسمح له بحرية اللعب.

13 ⚠ **مهم!** في فصل الشتاء، لا تقم بربط حزام الطفل على مقعده في السيارة وهو يرتدي ملابس ضخمة أو مع وضع أغطية بين الجسم والأحزمة. قد يتسبب ذلك في خطأ وضع أحزمة الأمان وهذا قد تكون له عواقب وخيمة في حالة

شكرا لاختيارك منتج من منتجات Peg Perego .

مواصفات المنتج

- المنتج مناسب للأطفال الذين يتراوح طولهم ما بين 40 و 87 سم ويوزن أقصاه 13 كجم.

مقعد الطفل بالسيارة هذا هو نظام تأمين للأطفال من نوع نظام تأمين

الأطفال المحسن بالحزام الشامل «*Universal Belted Enhanced Child Restraint System*». تم الموافقة عليه وفقًا للاتحة الأم المتحدة رقم 129/03 للاستخدام بشكل أساسي على المقاعد من النوع الشامل «*Universal*» كما هو مُحدد من الجهة الصنعة للسيارة في كتيب الاستخدام والصيانة.

قد يؤدي استخدام مقعد الأطفال لحديثي الولادة والمبتسرين المولودين بين 37 أسبوعا من الحمل، إلى تعرضهم لمشكلات في التنفس عند الجلوس في هذا المقعد. يُنصح باستشارة طبيب قبل مغادرة المستشفى.

• مقعد الطفل للسيارة هذا متوافق لتثبيت داخل سيارات دون قاعدة ومع Base i-Size/ Twist.

عند استخدامه مع قاعدة i-Size، يكون مقعد الطفل بالسيارة هذا هو نظام تأمين للأطفال من نوع «i-Size». تم الموافقة عليه وفقًا للاتحة الأم المتحدة رقم 129/03، وهو ملائم لمقاعد السيارات «التوافق مع i-Size» كما هو مُحدد من الجهة المصنعة للسيارة في كتيب الاستخدام والصيانة.

يمكن استخدام مقعد الطفل للسيارة للمركبات المصدق عليها فقط. والمزودة بأحزمة ذات ثلاثة نقاط ثابتة أو ذات الشدائد. والمتوافقة مع معيار UNECE رقم 16 أو المعايير المماثلة. لا يسمح باستخدام الأحزمة ذات النقطتين أو أحزمة البطن.

• راجع قائمة طرازات السيارات والمقاعد المجهزة بأنظمة تثبيت ISOFIX (انظر في الداخل) المصنعة من الشركة المصنعة لنظام الإحكام.

إذا ساورك الشك، أو للمزيد من المعلومات حول تثبيت Base Twist/Base i-Size في سيارات خاصة. يجب التوجه لمصنع جُهير الإحكام أو للبايع.

لمزيد من المعلومات، اتصل بمكتب دعم Peg Perego من خلال الكتابة إلى customer.service@pegperego.com

• مقعد الطفل للسيارة هذا مزود بنظام "حماية جانبية من الصدمات قابلة للضغط". حماية أكبر من الصدمات الجانبية مع "نظام فوري" لضبط مسند الرأس-الأحزمة.

⚠ تنبيه

أقرأ بانتباه التعليمات قبل الاستخدام واحتفظ بها في مكان مناسب للاستفادة بها في المستقبل.
عدم ملاحظة هذه التعليمات للتركيب قد تعرض طفلك للمخاطر.

يجب أن يتولى شخص بالغ جميع عمليات التركيب والتثبيت.

داخل المركبة، استخدم مقعد الطفل للسيارة دائمًا. إذا كانت المركبة في حالة حركة، لا ترفع طفلك أبدًا من مقعده.

لا تترك الطفل دون مراقبة داخل السيارة حتى ولو للحظات قليلة. قد تتغير درجة الحرارة الداخلية للمساحة المخصصة للركاب بشكل مفاجئ، وتصبح خطيرة على الطفل بالداخل.

قم بتركيب مقعد الأطفال هذا في اتجاه عاكس لإجاه سير المركبة.

قم بتركيب مقعد الأطفال هذا فقط على مقاعد ركاب موجهة في الإجاه الطبيعي لسير المركبة. في حالة مقاعد الركاب الدوارة أو القابلة لإعادة الضبط اجعل مقعد المركبة في اتجاه السير.

لا تترك مقعد الأطفال هذا في سيارات ذات مقاعد ركاب مزودة بوسادة هوائية نلخطة. قد يائفت تنشيط الوسادة الهوائية قبل تثبيت مقعد الطفل للسيارة. إن استخدام مقعد السيارة هذا على مقاعد ركاب مزودة بوسائد هوائية نلخطة قد يؤدي إلى جروح خطيرة أو الوفاة في حالة الحوادث.

- يجب مراعاة ألا تعاق حركة مقعد الطفل المخصص للسيارة بسبب وجود جزء متحرك من مقعد الركاب أو بسبب باب السيارة.

• اتبع بدقة تعليمات التثبيت الصحيح؛ لا تستخدم طرق تثبيت بخلاف تلك المشار إليها. خطر الانفصال عن المقعد.

• استخدم دائمًا حزام الأمان عندما تستخدم مقعد الأطفال للسيارة هذا
يجب ضبط ارتفاع وشد الأحزمة مع التأكد من ملاصقته لجسم الطفل ولكن دون الضغط عليه بشدة؛ ويجب التأكد أن حزام الأمان ليس ملفوفاً وأن الطفل لا يستطيع نزعه بمفرده.

• لتجنب خطر السقوط، استخدم دائمًا حزام الأمان الخاص بمقعد الأطفال حتى عند نقل الطفل خارج السيارة.

• عند هذا المقعد المخصص للأطفال بالسيارة لا يناسب النوم لفترات طويلة، فإذا احتاج الطفل للنوم، فيجب أن يجعله نيام مستلقيا.

• لا تستخدم مقعد الطفل المخصص للسيارة إذا كان به أجزاء مكسورة أو مفقودة. وإذا كان قد تعرض لإجهادات عنيفة في حادث، لأن هذا قد يؤدي إلى أضرار في هيكل المقعد قد تكون غير مرئية ولكنها شديدة الخطورة.

• لا تستخدم مقعد الأطفال المخصص للسيارة بدون الكسوة من القماش. ولا يمكن استبدال هذه الكسوة بأي كسوة أخرى غير معتمدة من الشركة المصنعة.
لكلّ لأن الكسوة تعتبر جزء أساسي من مقعد الطفل وشروطه لسلامته.

• لا تقم بإزالة أو تغيير الجزء الأبيض المصنوع من البوليسترين الموجود أسفل القفطاء السجحي، وفي مسند الرأس حيث أنه يمثل جزءًا مكتملاً لتطبيقات السلامة.

• لا تترك مقعد الطفل في السيارة معرضا للشمس. فقد ترتفع حرارة بعض الأجزاء ما قد يؤدي بشرة الطفل الحساسة. تأكد من حرارة المقعد قبل وضع الطفل عليه.

• لا تجري أي تعديلات على المنتج.

• لا تنزع القسيمة المصقوفة أو النخطة. فقد يؤدي ذلك لعدم إنطباق الشروط القانونية على هذا المنتج.

• اتصل بخدمة ما بعد البيع عند الحاجة لإجراء أي تعديلات أو لاستبدال بعض القطع أو للحصول على معلومات بخصوص المنتج. المعلومات المختلفة متاحة في الصفحة الأخيرة من هذا الكتيب.

• لا تستخدم قطع غيار غير مصرح بها من قبل الشركة المصنعة أو من قبل الجهات المختصة.

• إذا كان المنتج مستعملا، تحقق من أنه نموذج حديث التصنيع، وأنه مزود بتعليمات استخدام وأنه يعمل بجميع أجزائه. أي منتج قديم قد لا يكون متوافقا بسبب التقدم الطبيعي للمواد ولتحديث اللوائح. إذا ساورك الشك، اتصل بمركز مساعدة الشركة المنتجة.

• يجب مراعاة عدم وجود حثاب أو أشياء غير مثبتة وغير مؤمنة بشكل مناسب داخل المركبة، في حالة وقوع حادث، يمكن أن يتعرض الركاب للإصابة.

• يحتاج المنتج إلى حد أدنى من الصيانة. يجب ألا يتولى مهمة التركيب إلا شخص بالغ فقط.

• يوصى بالحفاظة على نظافة جميع الأجزاء المحترقة. يجب تنظيف الأجزاء البلاستيكية بصفة دورية بواسطة قطعة من القماش الرطب. مع عدم استخدام منيبات أو منتجات أخرى مشابهة. لا نظف جُهير امتصاص الصدمات المصنوع من البوليسترر بواسطة منيبات أو منتجات أخرى مشابهة.

• قم بمسح الأتربة عن الأجزاء المصنوعة من القماش باستخدام فرشاة. في حالة غسل الأجزاء المصنوعة من القماش، اتبع التعليمات الواردة في ملصق الغسل. قم بحماية المنتج من العوامل الجوية، الماء الأمطار أو الثلوج. التعرض المستمر ولفترات طويلة للشمس قد يسبب تغيرات في ألوان خامات كثيرة. يحفظ المنتج في مكان جاف.

R129 UNIVERSAL BELTED 40-87 cm



Primo Viaggio Lounge

صندلی خودروی "Primo Viaggio Lounge" با استفاده از کمربند ایمنی سه نقطه‌ای در وسیله نقلیه نصب می‌شود.

R129 i-SIZE UNIVERSAL ISOFIX 40-87 cm

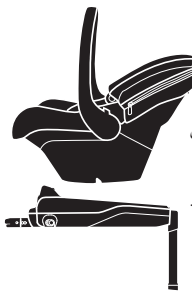
Primo Viaggio Lounge
+
Base i-Size

- "Base i-Size" با سیستم الحاق ایزوفاکس یا استفاده از مهارهای ایزوفاکس که بین صندلی و پشتی صندلی قرار دارد در وسیله نقلیه نصب می‌شود.
- در خصوص نحوه نصب در وسیله نقلیه به دفترچه راهنمای "Base i-Size" مراجعه کنید.



- "Base Twist" با سیستم الحاق ایزوفاکس یا استفاده از مهارهای ایزوفاکس که بین صندلی و پشتی صندلی قرار دارد در وسیله نقلیه نصب می‌شود.
- در خصوص نحوه نصب در وسیله نقلیه به دفترچه راهنمای "Base Twist" مراجعه کنید.

حدوث تصادم.

لضمان حماية أكبر من العناصر الجوية، استخدم بطانية أو استخدم ملحقات معتمدة من Peg Perego.

14 حزام الأمان ومسند الرأس قابلين للضبط بالتزامن مع خمس وضعيات ارتفاع للتكيف مع نمو الطفل. لضبط الارتفاع، قم بالوصول إلى المقصورة الخلفية مع فتح الباب. اضغط على الزر الخلفي لوحدة ضبط الارتفاع (السهم 1) وفي نفس الوقت، ارفع أو اخفض إلى الموضع المطلوب، حتى سماع صوت تعشيق (السهم 1)، قبل ضبط ارتفاع حزام الأمان ومسند الرأس. قم بفك ضغط الأحزمة.

15 الارتفاع الصحيح لأحزمة الأمان الصغيرة هو عندما تكون فتحاتها الموجودة على ارتفاع مسند الظهر بارتفاع الكتف أو في الأسفل (المنطقة الخضراء) كما هو موضح في الشكل.

تأكد من أن الأشرطة ليست في المنطقة الحمراء

16 مقعد الطفل هذا مزود بـDual Stage Cushion، نظام مكون من 2 وسائد مستقلة، قادرة على استضافة الأطفال حتى الصغار جدًا.

a: خافض مسند الرأس

b: وسادة تخفيض للجلسة

لا تستخدم نظام Dual Stage Cushion لأطفال قامتهم أطول من 61 سم، ووزنهم أكبر من 9 كجم.

17 تم تصميم الشكل الخاص للقوقعة لأرجحة طفلك. لأرجحة الطفل برفق، انقل المشبك إلى موضع النقل كما هو موضح (الشكل_a).

لنزع الامتزازات والأرجحة، اقل المشبك خلف مسند الظهر (الشكل_b).

18 يقدم الغطاء ظل وحماية لطفلك. لتكبير مساحة الغطاء، افتح السحاب واخفضه.

⚠ هام: لا يجب رفع المقعد عن طريق الغطاء. لأن ذلك يعرض المقعد لخطر الانفصال والسقوط.

19 لإزالة الغطاء: فك الأزرار الخمسة الموجودة على الحافة السفلى من الغطاء وفكه وارفعه إلى الأعلى.

كيفية إزالة وسادة مقعد الطفل

21 لإزالة نظام "Dual Stage Cushion"، اتبع الخطوات التالية: فك الزرين (الشكل_a) اللذين يثبتان خافض مسند الرأس بالوسادة الصغيرة خافضة مسند الظهر واسحبها. افتح الأحزمة ومقطع الصدر لإزالة وسادة التخفيض. مع سحبها خارج الحزام المتشعب.

22 قم بإزالة مقطع الصدر عن طريق إزالة الأحزمة من فتحات المقطع الأربعة.

23 قم بإزالة أحزمة الكتف (الشكل_a): افتح الباب الخلفي لمقعد الطفل واسحب الأحزمة للأمام (الشكل_b).

24 قم بفك الكيس من المشبكين الجانبيين للجسم (الشكل_a)، واسحب حزام السيقان (الشكل_b) وقم بإزالة الغطاء بالكامل.

25 قم بفك القماش الخاصة بمسند الرأس، من ناحية الجزء السفلي أولاً. ثم قم بفكه بعناية من الجانبين الجانبيين:

تُذير: يجب الحرص على عدم كسر الأجزاء المصنوعة من البوليبستيرين (EPS).

ثم قم بفك الحشوة، كما هو موضح.

كيفية العناية بالوسادة

قم بتنظيف الأجزاء المصنوعة من القماش بواسطة الفرشاة لإزالة الغبار

- يرجى اتباع التعليمات المذكورة على ملصق المنتج الذي تم حياكته على الغطاء عند الغسيل.
- لا تنظف الوسادة بالكلور؛
- لا تكوي الوسادة؛
- لا تنظف الوسادة بطريقة التنظيف الجاف (دراي كلين)؛
- لا تنظف الوسادة بالخاليل؛

- لا تجفف الوسادة بواسطة ماكينات التجفيف ذات الأسطوانة الدوارة.

كيفية تلبس كسوة مقعد الطفل المخصص للسيارة

اتبع التعليمات الواردة في الصور من 25 إلى 21 باتجاه عكسي.

The Original Accessory Peg Perego

تم تصميم اكسسوارات Peg Perego لتكون ناعمة وعملية لتيسير الأوبر على الوالدين. اكتشف جميع الاكسسوارات المخصصة لمنتجك من Peg Perego على الموقع الإلكتروني www.pegperego.com

الأرقام التسلسلية

26 يوجد داخل باب المقصورة الخلفية ملصق المطابقة والملصق الذي يشمل المعلومات التالية:

اسم المنتج، تاريخ الإنتاج ورقمه التسلسلي.

27 يحمل الحزام تاريخ الإنتاج.

وهذه العناصر مفيدة للمستهلك في حالة إظهار المنتج لمشكلات.

تنظيف المنتج

- هذا المنتج يحتاج قدرًا بسيطًا من العناية. ويجب أن يتولى شخص بالغ مهمة تنظيفه ورعايته.
- يُنصح بالحفاظ على جميع الأجزاء المتحركة في حالة نظيفة.
- يجب تنظيف الأجزاء البلاستيكية دوريًا بقطعة قماش مبللة. لا تستخدم سوائل مذيبة أو أي منتجات مشابهة.
- نظف الأجزاء المصنوعة من القماش بواسطة فرشاة إزالة الغبار والأثرية.
- لا تنظف أداة امتصاص الصدمات المصنوعة من البوليسترول بواسطة مذيبات أو أي منتجات مشابهة.
- يجب حماية المنتج من العوامل الجوية مثل الماء والمطر والثلج؛ وقد يؤدي التعرض الدائم والمستمر للشمس إلى تغير في ألوان الكثير من الخامات.
- احتفظ بالمنتج في مكان جاف.

Peg Perego S.p.A

تعتمد Peg Perego S.p.A نظام إدارة جودة معتمد من قبل TÜV Italia Srl وفقًا لـ ISO 9001. Peg Perego إجراء تغييرات في أي وقت على الويولات الواردة في هذا الكتيب لأسباب فنية أو تجارية..

خدمة ما بعد البيع الخاص بشركة Peg Perego

في حالة فقدان أو تلف أي جزء من أجزاء المنتج، استخدم فقط قطع الغيار الأصلية من Peg Perego. وعند الحاجة لأي تصليح أو استبدال، وللحصول على معلومات بخصوص المنتجات، أو بيع قطع غيار أصلية أو اكسسوارات، يرجى الاتصال بخدمة ما بعد البيع الخاص بشركة Peg Perego مع توضيح الرقم التسلسلي للمنتج إن وجد.

التليفون 0039/039/6088213

البريد الإلكتروني customer.service@pegperego.com

موقع الانترنت www.pegperego.com

عربي - تمتلك Peg Perego - شركة مساهمة- جميع حقوق الملكية الفكرية الموجودة في هذا الكتيب، والتي يحميها القانون.

پارچه‌ای. دست‌والعمل‌های شست‌وشو را روی برجسب لباس‌شویی دنبال کنید.
* محصول را از عوامل جویز رطوبت، باران یا برف محافظت کنید. قرارگرفتن در معرض نور آفتاب به‌مدت طولانی مکن است باعث تغییر رنگ در مواد سازندهٔ محصول نشود.
* محصول را در یک محیط خشک نگهداری کنید.

▲ هشدار: برای استفاده به‌عنوان یک صندلی گهواره‌ای.

تا هنگامی که کودک شما بتواند بدون کمک بنشیند از صندلی گهواره‌ای استفاده نکنید.

این صندلی گهواره‌ای برای استفاده طولانی‌مدت برای خواب درنظر گرفته نشده است.

• استفاده از این صندلی گهواره‌ای روی سطح مرتفع، برای مثال یک میز خطرناک است.

قطعات محصول

محتوای بسته‌بندی را بازرسی کرده و اگر قطعه‌ای مفقود شده است با بخش خدمات پس از فروش مشتریان تماس بگیرید.
صندلی خودرویی کودک شامل اقلام زیر است:

- | | |
|---|-----|
| هود | (a) |
| دستگیره | (b) |
| Dual Stage Cushion | (c) |
| تکیه‌گاه سر | (d) |
| دکمه آزادکردن تنش مھار | (e) |
| تسمهٔ تنظیم تنش مھار | (f) |
| ایمنی 3-قطعه‌ای با تسمه‌های شانه | (g) |
| اھرم جھت خم نمون نشیمنگھ صندلی | (h) |
| دکمهٔ تنظیم ارتفاع تکیه‌گاه سر | (i) |
| محل مخصوص دفترچهٔ دست‌والعمل. | (l) |
| جاسری به منظور ضربه‌گیری. ازپلی استاینر انیلساطی (پلاست فوم EPS) | (m) |
| پوشیده شده است. | (n) |
| بخش داخلی به منظور ضربه گیری از پلی استاینر انیلساطی (پلاست فوم EPS) می باشد. | |
| (o) Kinetic Pods: محافظه‌های جانبی. | |
| (p) اھرم برای آزادکردن از یک | |
| (q) بست مھارکننده سینھ | |
| صندلی خودرو آماده استفاده است: به هیچ نوع سرهم‌بندی نیاز ندارد. | |

نحوه نصب صندلی کودک با پایه
Primo Viaggio Lounge دارای سیستم Ganciomati برای اتصال و جداسازی در خودرو و Base Twist یا Base I-Size است.

برای نصب Base I-Size و Base I-Size/ Base Twist، به دفترچه راهنمای موجود در بسته بندی محصول مراجعه شود.

- جهت خم نمون به 3 حالت مکن. از دستگیره قرار گرفته در بخش فوقانی پشتی صندلی استفاده نباید.
- سپس صندلی را به پایه I-Size/Twist متصل نمایید.
- برای آزاد کردن صندلی کودک، اهرم قرار گرفته در بخش ختانی پشتی را کشیده و هم‌زمان صندلی را بلند کنید.
- جهت تکمیل مراحل نصب، بر روی دو دکمه قرارگرفته روی دستگیره فشار داده و آن را در سمت صندلی اتومبیل بچرخانید.
- میله دسته صندلی خودرو چهار وضعیت ثابت دارد. برای چرخاندن آن، دو دکمه

- روی میله دسته را فشار داده و آن را به زاویه موردنیزاب ببرید. دقت کنید که با صدای کلیک جا بیافتد.
- وضعیت A: وضعیت داخل وسیله نقلیه؛
- وضعیت B: وضعیت برای حمل با دست و برای نصب روی یک پایه، کالسکه یا نشاسی؛
- وضعیت C: این وضعیت استراحت است؛
- وضعیت D: تکان‌خوردن صندلی را متوقف می‌سازد؛

نحوه نصب صندلی کودک بدون پایه

چنانچه Primo Viaggio Lounge بدون پایه استفاده می گردد، می تواند تنها با پشتی کاملاً عمود گردد.

5 در صورت خم بودن پشتی صندلی، با استفاده از دستگیره قرارگرفته در بخش فوقانی پشتی، آن را به حالت اولیه درآورید.

▲ **مهم!** این صندلی کودک باید با زمین موازی باشد. در صورت لزوم، از حوله لوله شده و یا تیوب های ششورا استخری استفاده کرده و همانند تصویر در فضای خالی صندلی وسیله نقلیه قرار دهید.

صندلی خودرو در درحالی‌که کودک در آن نشسته است تنظیم کنید. به‌خاطر داشتن باشدی‌که کودک را با تسمه ایمن کنید.

6 بند کواتھر کمربند ایمنی اتومبیل را از دو شکاف راهنمای صندلی کودک (تصویر a) بگذرانید و کمربند اتومبیل را ببندید (تصویر b) و اطمینان حاصل کنید همانند تصویر کاملاً محکم باشد.

قسمت بالای کمربند ایمنی خودرو را بگیرید و آن را از پشت پشتی صندلی کودک عبور دهید(شکل c).

7 کمربند را داخل شکاف‌های راهنمای عقب قرار دهید (شکل a). کمربند ایمنی خودرو را محکم کنید، و دسته را به سمت صندلی اتومبیل بچرخانید. جهت آگاهی از نحوه کار کرد دستگیره به تصویر شماره 6 این دفترچه راهنما مراجعه نمایید.

8 برای اطمینان از ایمنی بیشتر در صورت تصادف از سمت پهلو، صندلی مجهز به Kinetic Pods می‌باشد. پس از قراردادن صندلی داخل خودرو Kinetic Pod را که در سمت رو به درب قرار دارد با چرخاندن آن در جهت عقربه‌های ساعت کاملاً بیرون کشیدید (شکل a). برای بازگرداندن Pod به وضعیت اولیه‌اش، در جهت خلاف عقربه‌های ساعت (شکل b) بچرخانید. مهم: اطمینان حاصل کنید Kinetic Pod که در سمت رو به داخل خودرو قرار دارد، هرگز بیرون کشیده نشده نباشد. در این‌جا نصب کامل است.

نحوه وصل کردن صندلی کودک به صندلی هوابیما

این صندلی جهت حمل به داخل هوابیما طراحی شده است.

9 صندلی کودک را با پشتی کاملاً عمود بر روی صندلی هوابیما قرار دهید. کمربند ایمنی را از نشیار مسیرباز عبور داده و ببندید. کمربند را کاملاً محکم کنید. دستگیره را همانند تصویر، طوری تنظیم نمایید تا حداًامکان بالا قرار رتته باشد.

▲ **مهم!** تنها بر روی صندلی با پشتی خمیده وصل ردد. در صورت عدم اتصال صحیح به صندلی، از خدمه هوابیما یاری بطلبید.

▲ **مهم!** از استفاده پایه در هوابیما خودداری نمایید.

نحوه محکم نمودن مهارهای ایمنی کودک

10 برای آزاد کردن کمربند ایمنی، بر روی دکمه قرمز قرارگرفته بر روی سگک بند مهار میان پاهما فشار دهید و با فشار بر روی دکمه بست سینه را باز کنید (تصویر a). برای وصل کردن مھار، دو زبانه تسمهٔ شانه را در موقعیت قرار داده و آن‌ها را در داخل سگک دوجانبه تسمه جایزنبند تا وقتی شاکه با صدای کلیک جا بیافتد (شکل b). بست سینه ها را با اتصال دو بخش به یکدیگر ببندید.

از شما به‌خاطر انتخاب یک محصول پگ-پِروگو تشکر می‌کنیم.

مشخصات محصول

• مناسب برای کودکان بین 40 تا 87 سانتی متر با حداکثر وزن 13 کیلوگرم.
• این صندلی مجهز به سیستم محافظ کودک از نوع *Universal Belted Restraint Child System Enhanced* می باشد. این محصول مورد تایید و مطابق با استاندارد UN No. 129/03 بوده و همانطور که در دفترچه راهنما و دست‌والعمل قید شده است، عمدتاً جهت استفاده برای صندلی های خودرو از نوع *Universal* طراحی شده است.

• در صورت شک و تردید، با تولید کنندهٔ سیستم مهار کودک، راهنمای کاربران خودرو یا فروشندهٔ مشهورت کنید.
• استفاده از صندلی خودرو برای اطفال نارس که کمتر از 37 هفتگی متولد شده‌اند مکن است باعث مشکلات تنفسی برای نوزاد شود. توصیه می‌شود قبل از ترک بیمارستان با پزشک مشورت کنید.
• این صندلی کودک برای نصب روی صندلی خودرو بدون پایه یا/با Base Twist یا Base I-Sizeتایید شده است.

• در صورت استفاده از پایه Base Twist/Base I-Size، این صندلی مجهز به سیستم محافظ کودک از نوع I-Size خواهد بود. این محصول مورد تایید و مطابق با استاندارد UN No. 129/03 این باشد و همانطور که در دفترچه راهنما و دست‌والعمل قید شده، برای صندلی های وسایل نقلیه سازگار با I-Size و مناسب است.

• صندلی کودک فقط در خودروهای تایید شده خت آیین‌نامه UNECE شمارهٔ 16 یا مشابه آن که مجهز به کمربندهای ایمنی سه نقطه‌ای ایستا یا با حلقه ایترسی هستند، قابل استفاده است. این محصول نباید با کمربندهای ایمنی دوقطعه‌ای یا بسته‌شده روی پا استفاده شود.

• برای اطلاع از مدل‌های خودروها و صندلی‌هایی که مجهز به سیستم قفل ISOFIX هستند و مورد تایید تولیدکنندهٔ سیستم مهار می‌باشند، به لیست (داخل یا بیندلی) مراجعه کنید.

• در صورت شک و یا نیاز به اطلاعات بیشتر در مورد اتصال Base Twist/Base I-Size روی خودروهای مشخص، با سازنده یا فروشندهٔ دستگاه مهارکننده تماس بگیرید.
• برای اطلاعات بیشتر، لطفاً با بخش پشتیبانی پگ-پِروگو تماس بگیرید.customer@pegperego.com

این صندلی کودک مجهز به «حفاظت قابل تنظیم ضربات کناری» است: که حفاظت هوابیافته‌ای برای ضربات از کنار به‌همراه «سیستم هم‌زمان» برای تنظیم مهار تکیه‌گاه سر را تأمین می‌کند.

▲ هشدار

• این دست‌والعمل‌ها را به‌دقت خوانده و آن‌ها را برای مراجعات بعدی در محل مخصوص نگهداری کنید. عدم رعایت دقیق دست‌والعمل‌های مربوط به صندلی ایمنی خودرو، کودک شما را در معرض خطر قرار خواهد داد.

- عملیات مونتاژ و نصب باید توسط افراد بزرگسال انجام شود.
- هنگام رانندگی، همیشه از صندلی کودک استفاده کنید. هنگامی‌که خودرو در حال حرکت است، هیچ‌گاه کودک را از روی صندلی کودک برندارید.
- هرگز کودک را به تنهایی و بدون نظارت در خودرو رها نکنید، حتی برای یک زمان کوتاه. مھای داخل وسیله نقلیه می‌تواند به‌سرعت تغییر کند و برای کودک در داخل خودرو خطرناک باشد.

این صندلی کودک را همیشه در جهت عکس حرکت خودرو نصب کنید. این صندلی کودک را فقط بر روی صندلی‌هایی قرار دهید که در جهت حرکت خودرو قرار دارند. اگر خودرو دارای صندلی‌های چرخشی یا با موقعیت قابل‌تغییر

می‌باشد. آن‌ها را در جهت حرکت خودرو قرار دهید.

- این صندلی کودک را بر روی صندلی خودروهایی که دارای کیسهٔ هوا هستند، نصب نکنید. قبل از نصب صندلی کودک، کیسهٔ هوا را غیرفعال کنید.
- استفاده از این صندلی کودک روی صندلی‌های با کیسهٔ هوای فعال، می‌تواند منجر به آسیب جدی یا مرگ در هنگام تصادف بشود.
- اطمینان حاصل کنید که صندلی کودک توسط قطعات متحرک صندلی یا در خودرو مانع نشده باشد.
- دست‌والعمل نصب را دقیقاً دنبال کنید. از روش‌های نصب متفاوت با روش‌های توصیه‌شده استفاده نکنید زیرا مکن است باعث جدانشدن صندلی کودک شوند.

• هنگام استفاده از صندلی کودک، همیشه از مهار استفاده کنید.
• ارتفاع و کشش بندهای شانه را تنظیم کنید و دقت کنید که به‌اندازه بدن کودک باشند. بدون این‌که او را بیش‌ازحد محدود کنند، بررسی کنید که کمربند ایمنی پیچ نخورده باشد و کودک نتواند آن‌را باز کند.
• برای جلوگیری از به‌خطرآفتادن، همیشه از تسمه صندلی خودرو استفاده کنید حتی برای حمل‌ونقل خارج از وسیله نقلیه.

• صندلی خودرو جایگزینی نر از تخت‌خواب بچگانه نیست: اگر لازم است که کودک بخوابد، او را به‌حالت درازکش بخوابانید.

• اگر صندلی خودروی کودک شکسته یا قطعاتی از آن مفقود شده، یا اگر در اثر تصادف در معرض فشارهای شدید قرار گرفته است، از آن استفاده نکنید زیرا مکن است به‌شدت دچار آسیب ساختاری خطرناک شده باشد که دیده نمی‌شود ولی بسیار خطرناک است.

• هرگز از صندلی خودرو بدون روکش فابریک آن استفاده نکنید: این روکش را با نوعی که مورد تایید سازنده نیست تعویض نکنید زیرا این روکش بخش جدایی‌ناپذیر صندلی و سیستم ایمنی خودرو است.

• بخش پلی استاینر زیر صندلی و داخل پشتی را خارج و یا تعویض نکنید. زیرا وجود این بخش به دلایل امنیتی ضروری است.
• صندلی خودرو در داخل وسیله نقلیه هم‌عرض نور آفتاب رها نکنید. مکن است بعضی قسمت‌های آن بسیار گرم شوند و این برای پوست لطیف کودک مضر باشد - قبل از قراردادن کودک در صندلی این مورد را بررسی کنید.

• از ایجاد تغییرات در محصول خودداری کنید.
• اتیکت‌های چسبیده و دوخته‌شده را جدا نکنید زیرا مکن است باعث لغو تطابق محصول با نیازمندی‌های قانونی شود.

• برای هرگونه تعمیرات، تعویض قطعات یا کسب اطلاعات درباره محصول، با مرکز خدمات مراقبت پس از فروش تماس بگیرید. (اطلاعات تماس در صفحه آخر این دفترچه آرایه شده است.

• این لوازم تجاری تایید نشده توسط سازنده یا مقامات صلاح استفاده نکنید. درصورت استفاده از یک محصول دست دوم، اطمینان حاصل کنید که مدل آن جدید است.
• جهت دست‌والعمل‌ها را دارد و همه قسمت‌های آن به‌درستی کار می‌کند. یک محصول منسوخ مکن است به‌دلیل فرسودگی طبیعی مواد و به‌روزشدن مقررات با استانداردهای ایمنی مطابقت نداشته باشد. درصورت تردید، با مرکز خدمات مشتری سازنده تماس بگیرید.
• اطمینان حاصل کنید که تمام جعدان‌ها و وسایل دیگر کاملاً مهار شده باشند. در صورت سانحه، آن‌ها مکن است به سرنشینان خودرو آسیب برسانند.
• این محصول به تمیزکاری و نگهداری زیادی نیاز ندارد. این عملیات باید توسط بزرگسال انجام شود.

• توصیه می‌شود که تمام قطعات متحرک را تمیز نگاه دارید.

• قسمت‌های پلاستیکی را مرتباً با یک دستمال مرطوب تمیز کنید. از حلال‌ها یا مواد مشابه استفاده نکنید.

• قطعات تعویضی پلی‌استرن را با حلال‌ها یا محصولات مشابه تمیز نکنید. گردوخاک روی قسمت‌های پارچه‌ای را با برس بزدایید. در صورت شستن قطعات

خدمات پس از فروش پگ پِـرگو Peg Perego

اگر هریک از قطعات محصول مفقود یا خراب شد. فقط از قطعات یدکی پگ پِـرگو اصل استفاده کنید. برای هرگونه تعمیر، تعویض، اطلاعات درخصوص محصولات و فروش قطعات یدکی و لوازم جانبی اصلی با خدمات پشتیبانی پگ پِـرگو تماس بگیرید و شماره سریال محصول را (اگر دارید) ذکر کنید.

تلفن: 0039/039/60.88.213

ایمیل: customer.service@pegperego.com

وب‌سایت: www.pegperego.com

کلیه حقوق دارایی معنوی مربوط به محتویات این دفترچه راهنما دارایی Peg Perego S.p.A بوده و خُت محافظت قوانین حاکم می‌باشند.

11 برای نشل کردن تسمه، انگشت خود را وارد سوراخ صندلی کرده (1)، دکمه فلزی را فشار داده و نگه دارید و با دست دیگر بندها را بکشید (2).

12 مهار کننده ها را با کشیدن بند تنظیمات به سمت خود محکم کنید (1) و توجه داشته باشید در تمامی قسمت‌های کودک محکم شده باشد و بست سینه در ارتفاع قفسه سینه قرار گرفته باشد (2).

احتیاط: بندها را بیش‌ازحد سفت نکنید و آن‌را کمی آزاد بیندید.
⚠️ مهم! از قراردادن کودک در صندلی با لباس های سنگین و حجیم خودداری کنید. هم چنین در صورت استفاده از پتو آن را بین بدن کودک و مهار کننده ها. قرار ندهید. این می‌تواند منجر به قرارگیری نادرست مهار ایمنی شود و در صورت سانحه، عواقب جدی به‌همراه داشته باشد.
برای محافظت از کودک خود از سرما، از پتو یا لوازم جانبی تأیید‌شدهٔ پگ-پِـرگو استفاده کنید.

متناسب با رشد کودک، مهار و تکیه‌گاه سر«محافظت از ضربه‌های کناری» هم‌زمان می‌تواند در 6 ارتفاع مختلف تنظیم شود.

برای تنظیم ارتفاع، در خودرو را باز کنید تا به پشت صندلی دست رسی پیدا کنید دکمه تنظیم کننده ارتفاع را فشار دهید (پیکان 1) و در همان حین ارتفاع را به میزان دلخواه بالا یا پایین بیاورید. با شنیدن صدای کلیک از قرار گرفتن صحیح در ارتفاع مورد نظر اطمینان حاصل کنید (پیکان 2).

تسمه‌ها را قبل از تنظیم ارتفاع مهار و تکیه‌گاه سر نشل کنید.

15 زمانی که بریدگی‌های تسمه‌های پشتنی در ارتفاع نشانه یا کمی پایین (ناحیه سبز) همان‌گونه که در تصویر نشان داده شده است، باشند، مهار ایمنی در ارتفاع درست می‌باشد.

اطمینان حاصل کنید که تسمه‌ها در ناحیهٔ قرمز نیاشند.

16 این صندلی کودک دارای بالش سه‌مرحله‌ای است. سیستمی شامل 2 بالش جداگانه که به‌گونه‌ای طراحی شده که حتی برای کوچک‌ترین نوزادان مناسب است.

a: کاهنده تکیه‌گاه سر

b: بالش کاهنده برای صندلی

Dual Stage Cushion را برای **کودکان بالای 61 سانتی‌متر و وزن بیش از 9 کیلوگرم استفاده نکنید.**

17 شکل ویژهٔ پوسته به‌گونه‌ای طراحی شده که کودک را مانند گهواره تکان دهد. برای تکان گهواره‌ای آرام کودک، دستگیره را آن‌گونه که در (شکل_a) نشان داده شده است در حالت حمل قرار دهید.

برای جلوگیری از نوسانات و متوقف‌کردن تکان گهواره‌ای، دستگیره را در پشت پشتنی صندلی قفل کنید (شکل_b).

18 سایه‌بان برای تأمین سایه و حفاظت از کودک خواهد بود. برای پوشش یک منطقه بزرگ، زیپ هود را باز کنید و آن‌را پایین بیاورید.

⚠️ مهم: برای بلندکردن صندلی خودرو نباید از سایه‌بان استفاده کرد زیرا **مکن است جدا شود.**

19 برای جداسازی سایه‌بان دکمه‌های لبهٔ پایینی آن‌را باز کنید.

20 آن‌را بلند کرده و به‌طرف بالا آزاد کنید .

نحوه برداشتن روکش صندلی

21 برای برداشتن Dual Stage Cushion به روش زیر عمل کنید: دکمه هایی که (تصویر a) کاهنده تکیه گاه سر را به پشتنی ثابت می کنند باز کنید و روکش را بر دارید مهارکننده ها و بست سینه را جهت آزاد نمودن بالش کاهنده باز کنید و روکش را بردارید.

22 بست سینه را با بیرون آوردن مهارکننده ها از 4 محل بست خارج کنید.

23 پدهای نشانه را بردارید (شکل_a): با بازکردن محفظه در پشت صندلی کودک و تسمه‌ها را به جلو بکشید (شکل_b).

24 روکش را از 2 گیره کناری غلاف باز کنید (تصویر a). تسمه دوشاخه را بیرون

بکشید (شکل_b) و پوشش را کاملاً بردارید.

25 روکش جاسری را ابتدا از پایین و سپس با دقت از بالای دو طرف بکشید و جدا کنید:

دقت کنید که قسمت‌های پلی‌استیرن (EPS) نشکنند.

همان‌طور که در تصویر نشان داده شده است، روکش نرم را به‌ترتیب جدا

کیفیت‌العناية بالوسادة

گرددوخاک روی قسمت‌های پارچه‌ای را با برس بزداید.

• هنگام شست‌وشو، دستورالعمل‌های ذکر‌شده روی اِتیکت دوخته‌شده در داخل روکش را به‌دقت رعایت کنید.

• از سفیدکننده‌های حاوی کلر استفاده نکنید.

• اتو نکشید.

• از خشک‌شویی استفاده نکنید.

• با حلال‌ها لکه‌گیری نکنید.

• از خشک‌کن دوار استفاده نکنید.

نحوه روکش کردن صندلی خودرو

عملیات نشان‌داده‌شده در شکل 21 تا 25 را به‌ترتیب معکوس انجام دهید.

لوازم جانبی پگ-پِـرگو اصل

لوازم جانبی پگ-پِـرگو به‌عنوان وسایل مفید، کاربردی برای سهولت بخشیدن به زندگی والدین طراحی شده‌اند. همه لوازم جانبی محصول خود را در وب‌سایت زیر ببایید **www.pegperego.com**

شماره‌های سریال

26 در داخل درچه قرار گرفته در پشت صندلی برجسب تأیید و برجسب دیگری با اطلاعات زیر در دست رس می باشد:نام محصول، تاریخ تولید و شماره سریال.

27 تاریخ تولید بر روی مهار نشان داده شده است.

مشتریان می‌توانند از این اطلاعات در صورت بروز مشکل در محصول استفاده کنند.

تمیزکردن محصول

• این محصول به حداقل تعمیرورنگهداری نیاز دارد. تمیزکردن و تعمیرورنگهداری فقط باید توسط افراد بزرگسال انجام شود.

• توصیه می‌شود که همه قطعات متحرک را تمیز نگه‌دارید.

• قسمت‌های پلاستیکی را مرتباً با یک دستمال مرطوب تمیز کنید. از حلال‌ها یا مواد مشابه استفاده نکنید.

• گردوخاک روی قسمت‌های پارچه‌ای را با برس بزدایید.

• قطعات ضربه‌گیر پلی‌استرین را با حلال‌ها یا محصولات مشابه تمیز نکنید.

• محصول را از عوامل جوی، رطوبت، باران یا برف محافظت کنید. قراردادن در معرض نور آفتاب به‌مدت طولانی مکن است باعث تغییر رنگ در مواد سازنده محصول شود.

• محصول را در یک محیط خشک نگهداری کنید.

شرکت سهامی پگ پِـرگو Peg Perego S.p.A

شرکت سهامی Peg Perego کواهینامه سیستم مدیریت کیفیت مطابق با استاندارد ISO 9001 از طرف TÜV Italia Srl را دریافت کرده است. پگ-پِـرگو می‌تواند در هر زمان در مدل‌های تشریح‌شده در این نشریه، به دلایل فنی یا جاری تغییر ایجاد کند.**www.pegperego.com**

IT Italiano	EN English	FR Français	DE Deutsch	ES Español
Dichiarazione di conformità	Declaration of conformity	Declaration du conformité	Konformitätserklärung	Declaración de conformidad
Denominazione del prodotto PRIMO VIAGGIO LOUNGE	Product name PRIMO VIAGGIO LOUNGE	Denomination du produit PRIMO VIAGGIO LOUNGE	Bezeichnung des Produktes PRIMO VIAGGIO LOUNGE	Denominación del producto PRIMO VIAGGIO LOUNGE
Codice identificativo del prodotto IMLO----	Product reference number IMLO----	Identification du produit IMLO----	Kennzeichnungscode des Produktes IMLO----	Código de identificación del producto IMLO----
Normative di riferimento (origine) R129/03	Reference Standards (origin) R129/03	Standard du referiment (origin) R129/03	Bezugsbestimmungen (Ursprung) R129/03	Normativas de referencia (origen) R129/03
Dichiarazione di conformità Peg Perego S.p.A. dichiara sotto la propria responsabilità che l'articolo in oggetto è stato sottoposto a test di collaudo interni e certificato presso laboratori esterni ed indipendenti in conformità alle normative vigenti.	Declaration of conformity Peg Perego S.p.A. declares, under its own responsibility, that the item in question has undergone a series of internal tests and has been certified by external independent laboratories, in compliance with current legislation.	Declaration du conformité La société Peg Perego S.p.A. déclare sous sa responsabilité que l'article en question a fait l'objet d'essais de réception internes et qu'il est certifié par des laboratoires externes et indépendants conformément à la réglementation en vigueur.	Konformitätserklärung Die Peg Perego S.p.A. erklärt eigenverantwortlich, dass der betreffende Artikel internen Abnahmeprüfungen unterzogen wurde und von externen und unabhängigen Labors gemäß der geltenden Bestimmungen zertifiziert wurde.	Declaración de conformidad Peg Perego S.p.A. declara bajo su propia responsabilidad que el artículo considerado ha sido sometido a ensayos propios y ha sido certificado por laboratorios externos e independientes de conformidad con las normas vigentes.
Data e luogo di rilascio Arcore, Ottobre 2023 Peg Perego S.p.A. via De Gasperi, 50 20862 Arcore (MB), ITALY	Date and place of issue Arcore, October 2023 Peg Perego S.p.A. via De Gasperi, 50 20862 Arcore (MB), ITALY	Date et lieu du publication Arcore, Octobre 2023 Peg Perego S.p.A. Via De Gasperi, 50 20862 Arcore (MB), ITALY	Datum und Ort der Ausstellung Arcore, Oktober 2023 Peg Perego S.p.A. Via De Gasperi, 50 20862 Arcore (MB), ITALIEN	Fecha y lugar de expedición Arcore, Octubre de 2023 Peg Perego S.p.A. Via De Gasperi, 50 20862 Arcore (MB), ITALIA

PRIMO VIAGGIO Lounge

F10023011312



PEG PEREGO S.p.A.
Via A. De Gasperi, 50
20862 ARCORE (MB) ITALIA
tel. 0039 039 60881
Servizio Post Vendita/After Sale: tel. 0039 039 6088213



www.pegperego.com

Tutti i diritti di proprietà intellettuale relativi ai contenuti di questo manuale d'istruzione appartengono a PEG PEREGO S.p.A. e sono tutelati dalle leggi vigenti.

All of the intellectual property rights for the contents of this instruction manual belong to PEG PEREGO S.p.A. and are protected by the laws in force.

PegPerego